

GX 12/29 EVO GEL



GX EVO GEL

Wersja EVO jest wyposażona w wydajne akumulatory GEL, które zapewniają długą żywotność i dużą liczbę cykli ładowania. Ergonomiczny dyszel z technopolimeru zapewnia wygodny chwyt. Specjalne sterowanie elektroniczne umożliwia proporcjonalne podnoszenie wideł.

GX12 EVO



MANEWROWOŚĆ

Całkowita szerokość wózka taka sama jak EuroPalety (800mm) pozwala na pracę w wąskich przestrzeniach zwiększając manewrowość i redukując promień skrętu. Połączenie bocznego napędu oraz szerokiego masztu oferują wspaniałą widoczność dla operatora.



TILLER EVOLUTION

W pełni zintegrowany ergonomiczny dyszel z technopolimeru, w tym sterowanie przepustnicą i proporcjonalna kontrola wideł, przycisk bezpieczeństwa, klakson, przycisk żółwia, licznik motogodzin, wskaźnik stanu akumulatora w wyposażeniu standardowym.



Przycisk żółwiej jazdy

Oferowana w standardzie funkcja umożliwia obsługę wózka w ciasnych przestrzeniach: umożliwia jazdę wózka z dyszlem w pozycji pionowej. Funkcję tę włącza się, naciskając przycisk żółwia na dyszlu i obracając przepustnicę sterowania napędem. Wózek jedzie z ograniczoną prędkością. Zwolnij przycisk by wyłączyć funkcję.



OSŁONY

Trwała, łatwo zdejmowalna pokrywa z tworzywa ABS, znacznie przyspiesza prace konserwacyjne. Zdejmowalna osłona dolna eliminuje konieczność podnoszenia układarki w celu uzyskania dostępu do koła napędowego oraz dyszla. Spiralny kabel z wtyczką Schucko umożliwia łatwe i szybkie ładowanie wózka.



MAST

Szeroki maszt z linijką umożliwia operatorowi łatwe sprawdzenie wysokości widel za pomocą wzroku.



BATTERY PACK GEL

Zastosowanie wydajnych akumulatorów GEL o wysokiej przepustowości energetycznej sprawia, że urządzenie jest niezwykle elastyczne w każdym zastosowaniu, dzięki wielu zaletom technologii GEL., takim jak:

1. Bezobsługowy (bez konieczności uzupełniania)
2. Długa żywotność
3. Duża liczba cykli (IEC 60254-1)
4. Nadzwyczajna ochrona przed głębokim rozładowaniem
5. Niski wskaźnik samorozładowania
6. Doskonały okres trwałości
7. Brak stratyfikacji kwasów



Opis

1.1 Producent			PR INDUSTRIAL
1.3 Napęd			Elektryczny
1.4 Typ operatora			Pieszy
1.5 Ładowność	Q	kg	1200
1.6 Odległość środka ciężkości	c	mm	600
1.8 Nacisk na oś do końca wideł	x	mm	780
1.9 Rozstaw osi	y	mm	1234

Waga

2.1 Waga serwisowa (z akumulatorem)		kg	585
2.2 Nacisk na tylną oś z ładunkiem		kg	1187
2.2 Nacisk na przednią oś z ładunkiem		kg	598
2.3 Nacisk na przednią oś bez ładunku		kg	423
2.3 Nacisk na tylną oś bez ładunku		kg	162

Opony/rama

3.1 Koła sterujące			POLY
3.1 Koła podporowe - Przód			POLY.C.
3.1 Rolki nośne			POLY.C.
3.2 Rozmiar kół napędowych - Szerokość		mm	76
3.2 Rozmiar kół napędowych - Średnica		mm	250
3.3 Rozmiar rolek - Średnica		mm	82
3.3 Rozmiar rolek - Szerokość		mm	70
3.4 Rozmiar kół podporowych - przód - Średnica		mm	100
3.4 Rozmiar kół podporowych - przód - Szerokość		mm	38
3.5 rozmiar kół: koła tylne - ilość (X-napędzane)		nr	2
3.5 rozmiar kół: koła przednie - ilość (X-napędzane)		nr	1x+1
3.6 Ślad, przód	b10	mm	565
3.7 Ślad, tył	b11	mm	410

Wymiary

4.2 Wysokość, maszt opuszczony	h1	mm	1987
4.4 Wysokość podnoszenia	h3	mm	2810
4.5 Wysokość, maszt uniesiony	h4	mm	3392
4.9 Wysokość dyszla w pozycji pracy maks	h14	mm	1330
4.9 Wysokość dyszla w położeniu do jazdy min	h14	mm	960
4.15 Wysokość, opuszczony	h13	mm	90
4.19 Całkowita długość	l1	mm	1760
4.20 Długość do podstawy wideł	l2	mm	609
4.21 Całkowita szerokość	b1/b2	mm	800
4.22 Wymiary wideł - grubość	s	mm	70
4.22 Wymiary wideł - Szerokość	e	mm	150
4.22 Wymiary wideł - Długość	l	mm	1150
4.24 Szerokość karetki wideł	b3	mm	650
4.25 Odległość pomiędzy widłami	b5	mm	560
4.32 Prześwit od ziemi, środek rozstawu osi	m2	mm	20
4.34 Szerokość korytarza roboczego	Ast	mm	2210
4.35 Promień skrętu	Wa	mm	1430

Osiągi

5.1 Prędkość jazdy z ładunkiem	Km/h	4.7
5.1 Prędkość jazdy bez ładunku	Km/h	5.2
5.2 Prędkość podnoszenia z ładunkiem	m/s	0.11
5.2 Prędkość podnoszenia bez ładunku	m/s	0.19
5.3 Prędkość opuszczania z ładunkiem	m/s	0.25
5.3 Prędkość opuszczania bez ładunku	m/s	0.30
5.8 Maksymalny podjazd z ładunkiem	%	5
5.8 Maksymalny podjazd bez ładunku	%	10
5.10 Hamulec serwisowy		Elektryczny

Elektryczne silniki

6.1 Moc silnika jazdy	kW	0.7
6.2 Moc silnika podnoszenia	kW	2.2
Typ akumulatora	Typ	GEL
6.4 Napięcie akumulatora	V	24
6.4 Pojemność akumulatora, Min	Ah	105
6.4 Pojemność akumulatora, Maks	Ah	105
6.5 Waga akumulatora, Min	kg	76
6.5 Waga akumulatora, Maks	kg	80
6.6 Zużycie energii wg VDI	kWh/h	0.9
8.4 Poziom dźwięku przy uchu operatora	dBA	62

Wykres udźwigu

Wysokość unoszenia (H3) 2500 mm	Kg	1200
Wysokość unoszenia (H3) 2900 mm	Kg	800

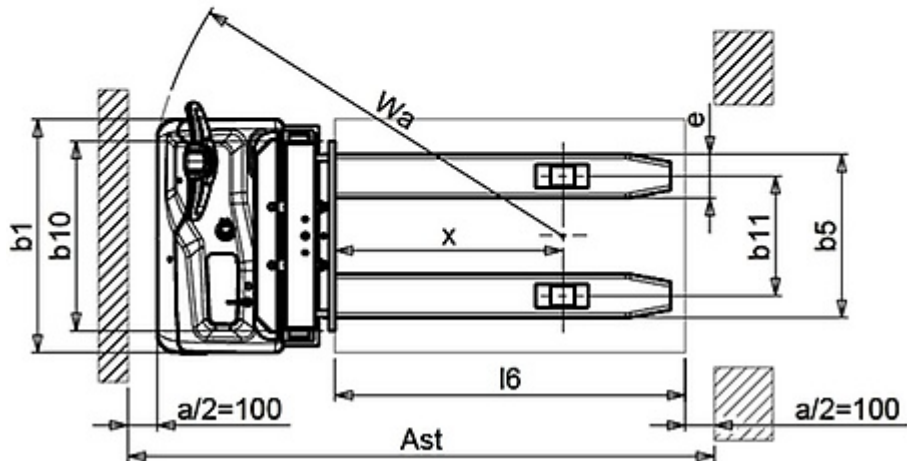
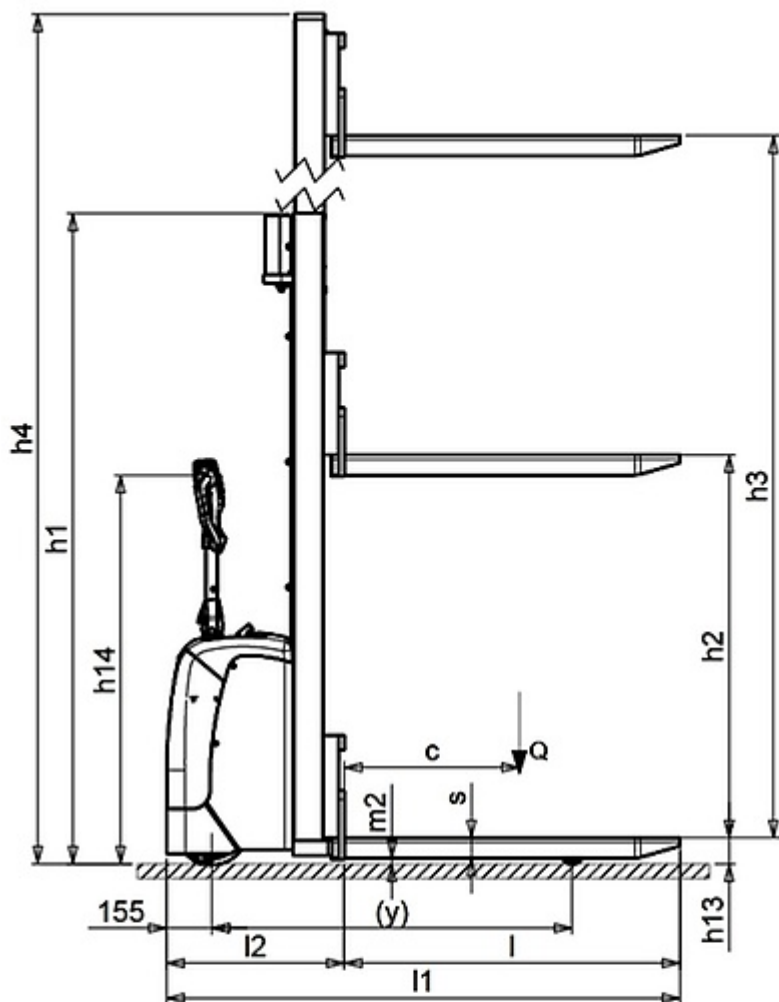

Informacje są zgodne z plikiem danych w momencie pobierania.
Nadrukowany na 15/05/2025 (ID 4679)

©2025 | PR Industrial S.r.L unipersonale – Loc. Il Piano – 53031 Casole d'Elsa (SI) – ITALY. Company subject to the management and coordination of Generac Power Systems Inc. | All rights reserved | Image shown may not reflect actual package. Specifications subject to change without notice