

HONDA

**AGREGAT PRĄDOTWÓRCZY
EU22i**

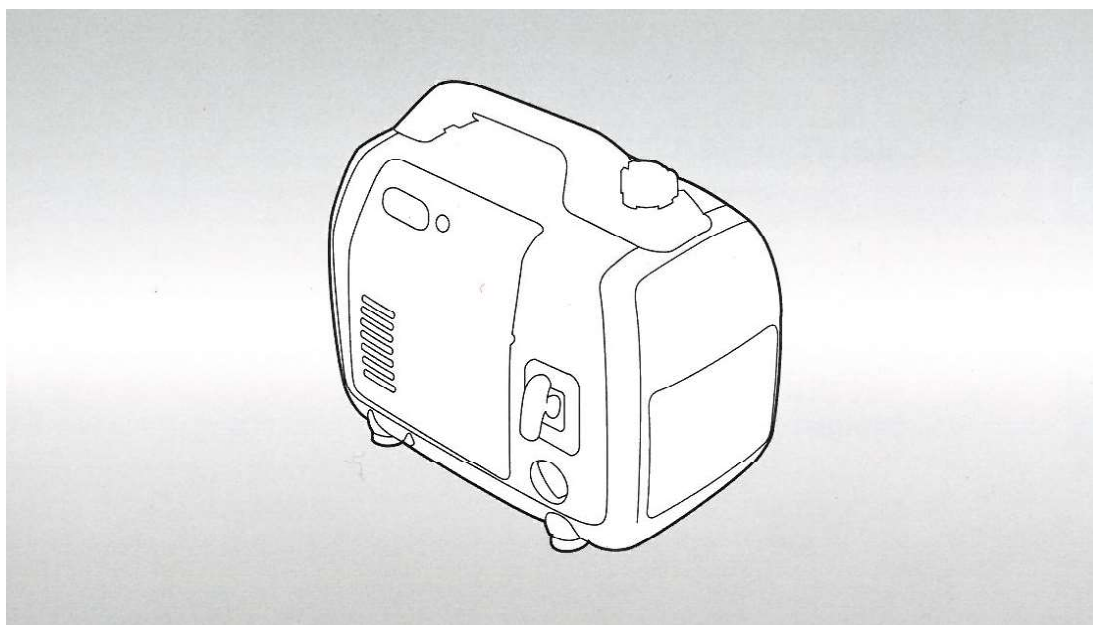

INSTRUKCJA OBSŁUGI

Tłumaczenie oryginalnej instrukcji obsługi

Honda EU22i

INSTRUKCJA OBSŁUGI

Tłumaczenie instrukcji oryginalnej



Dziękujemy za zakup agregatu prądotwórczego HONDA.

Niniejsza instrukcja obsługi zawiera informacje dotyczące obsługi i konserwacji agregatu Eu22i.

Wszystkie informacje zawarte w niniejszej instrukcji bazują na najświeższych danych dostępnych w momencie jej drukowania.

Honda Motor Co., Ltd. zastrzega sobie prawo do wprowadzenia zmian w każdym momencie bez wcześniejszego powiadomienia i bez zaciągania jakichkolwiek zobowiązań.

Żadna z części niniejszej instrukcji nie może być powielana w jakiegokolwiek formie bez pisemnej zgody Aries Power Equipment Sp. z o.o.

Instrukcja obsługi jest nieodłączną częścią generatora i w przypadku odsprzedaży musi być do niego dołączona.

Zwróć szczególną uwagę na informacje poprzedzone następującymi słowami:

▲WARNING Niezastosowanie się do zaleceń oznaczonych tym znakiem stwarza wysokie prawdopodobieństwo odniesienia poważnych obrażeń ciała lub śmierci.

UWAGA: Niezastosowanie się do zaleceń oznaczonych tym znakiem stwarza prawdopodobieństwo odniesienia obrażeń ciała lub uszkodzenia sprzętu.

WAŻNE: informacje przydatne w trakcie użytkowania agregatu.

Jeśli masz problem lub pytania dotyczące AGREGATU - skontaktuj się z Autoryzowanym Dilerem lub najbliższym Autoryzowanym Serwisem Hondy.

▲WARNING Agregaty Honda zostały tak zaprojektowane, aby zapewnić bezpieczną i niezawodną pracę pod warunkiem, że ich obsługa jest zgodna z informacjami zamieszczonymi w niniejszej instrukcji. Dokładnie zapoznaj się z niniejszą instrukcją obsługi, zanim rozpoczniesz użytkowanie generatora. Zaniechanie tego może być przyczyną poważnych obrażeń ciała lub uszkodzenia sprzętu.

Ilustracje mogą się różnić w zależności od typu agregatu.

SPIS TREŚCI

1. INFORMACJE DOTYCZĄCE BEZPIECZEŃSTWA	3
2. UMIEJSCOWIENIE NAKLEJEK OSTRZEGAWCZYCH	7
• Umieszczenie oznaczenia CE i głośności	10
3. ELEMENTY AGREGATU	11
4. SPRAWDZENIE PRZED URUCHOMIENIEM	15
5. URUCHAMIANIE SILNIKA	20
• Modyfikacja gaźnika do pracy na dużych wysokościach.....	23
6. UŻYTKOWANIE AGREGATU.....	24
7. ZATRZYMANIE SILNIKA	38
8. KONSERWACJA.....	41
9. TRANSPORT / MAGAZYNOWANIE	46
10. USUWANIE USTEREK	49
11. DANE TECHNICZNE.....	52
12. SCHEMATY ELEKTRYCZNE	55
GNIAZDA	56
ADRESY GŁÓWNYCH DYSTRYBUTORÓW Honda	Wewnątrz okładki
“Deklaracja Zgodności WE”	
TŁUMACZENIE ZAWARTOŚCI	Wewnątrz okładki

1. INFORMACJE DOTYCZĄCE BEZPIECZEŃSTWA

WAŻNE INFORMACJE BEZPIECZEŃSTWA

Agregaty prądotwórcze Honda zostały zaprojektowane do użytkowania z urządzeniami elektrycznymi posiadającymi odpowiednie zapotrzebowanie na moc. Użycie agregatu w innym celu może być przyczyną obrażeń ciała operatora lub uszkodzenia agregatu i innego mienia.

Większości wypadków można zapobiec, postępując według wskazówek i zaleceń zawartych w niniejszej instrukcji obsługi oraz umieszczonych na agregacie. Większość najbardziej prawdopodobnych zagrożeń opisana jest poniżej wraz z przedstawieniem najlepszych metod postępowania w celu zapewnienia bezpieczeństwa własnego i innych.

Nigdy nie wykonuj na własną rękę modyfikacji agregatu. Może to doprowadzić zarówno do wypadku jak i do uszkodzenia samego agregatu i urządzeń do niego podłączonych. Modyfikacja silnika prowadzi do unieważnienia homologacji EU typu silnika.

- Nie podłączaj żadnych przedłużaczy do tłumika.
- Nie modyfikuj układu wlotowego powietrza.
- Nie zmieniaj ustawień regulatora obrotów.
- Nie zdejmuj panelu sterowania ani nie dokonuj zmian w przewodach panelu sterowania.

Odpowiedzialność operatora

Upewnij się, że wiesz jak szybko wyłączyć agregat w przypadku awarii. Zapoznaj się z działaniem wszystkich elementów sterujących, gniazd i połączeń. Upewnij się, że każdy, kto obsługuje agregat został wcześniej odpowiednio poinstruowany. Nie pozwalaj dzieciom na obsługę agregatu bez nadzoru rodziców.

Dokładnie i uważnie zapoznaj się ze wskazówkami dotyczącymi użytkowania oraz serwisowania agregatu. Zignorowanie lub niewłaściwe stosowanie się do wskazówek, może doprowadzić do wypadku, porażenia prądem, a także do pogorszenia parametrów gazów spalinowych.

Przestrzegaj wszystkich przepisów i regulacji obowiązujących na terenie, gdzie użytkowany jest agregat.

Benzyna i olej silnikowy są toksyczne. Ściśle przestrzegaj instrukcji producenta przed ich zastosowaniem.

Przed uruchomieniem ustaw agregat na płaskim, stabilnym podłożu.

Nie uruchamiaj agregatu, jeśli którakolwiek z osłon jest zdjęta. Podczas pracy przy zdjętych osłonach ręka lub stopa może zostać wciągnięta w agregat, co doprowadzi do wypadku.

W sprawach operacji i czynności nieujętych w niniejszej instrukcji obsługi, skontaktuj się z Autoryzowanym Serwisem Hondy.

Zagrożenie zatrucia tlenkiem węgla

Spaliny zawierają trujący tlenek węgla, bezbarwny, bezwonny gaz. Wdychanie spalin może spowodować utratę przytomności, a nawet doprowadzić do śmierci.

Jeśli uruchamiasz agregat w osłoniętej lub częściowo zamkniętej przestrzeni, wdychane powietrze może zawierać niebezpieczne stężenie spalin.

Nigdy nie uruchamiaj agregatu w garażu, domu, w pobliżu otwartych okien lub drzwi.

Zagrożenie porażenia prądem

Agregat wytwarza wystarczająco dużo mocy elektrycznej, aby spowodować poważne porażenie prądem, nawet śmiertelne w przypadku nieprawidłowego użytkowania.

Użytkowanie agregatu lub elektronarzędzi w mokrych warunkach, takich jak deszcz, śnieg czy w pobliżu basenu lub systemu zraszającego, a także, gdy masz mokre ręce – może doprowadzić do śmiertelnego porażenia prądem.

Uważaj, aby agregat był zawsze suchy.

Jeśli agregat jest przechowywany na zewnątrz, niezabezpieczony przed warunkami pogodowymi, przed każdym użyciem sprawdzaj wszystkie elementy elektryczne na panelu sterowania. Wilgoć lub lód mogą spowodować uszkodzenia lub doprowadzić do zwarcia w panelu, co z kolei może skutkować porażeniem prądem.

Jeśli doznałeś porażenia prądem, natychmiast skonsultuj się z lekarzem.

Zagrożenie pożarem i poparzeniem

Nie używaj agregatu w miejscach o wysokim ryzyku wystąpienia pożaru. Układ wydechowy nagrzewa się podczas pracy silnika do temperatury wystarczającej by spowodować zapalenie niektórych materiałów.

- Ustawiaj pracujący agregat w odległości co najmniej 1 m (3 stóp) od ścian budynku lub innych urządzeń.
- W żaden sposób nie zabudowuj agregatu.
- Utrzymuj materiały łatwopalne z dala od agregatu.

Niektóre elementy układu spalania w silniku rozgrzewają się do wysokiej temperatury i mogą powodować poparzenie. Zwracaj szczególną uwagę na naklejki ostrzegawcze na agregacie.

Podczas pracy tłumik nagrzewa się do bardzo wysokiej temperatury i pozostaje gorący jeszcze przez jakiś czas po wyłączeniu silnika. Uważaj, aby nie dotykać tłumika dopóki jest gorący. Przed umieszczeniem generatora w zamkniętym pomieszczeniu pozwól silnikowi wystygnąć.

W przypadku zapalenia agregatu nie wylewaj bezpośrednio na niego wody, aby ugasić pożar. Użyj specjalnej gaśnicy przeznaczonej do gaszenia pożarów elektrycznych i olejowych.

Jeśli wdychałeś opary powstające podczas pożaru agregatu, natychmiast skontaktuj się z lekarzem.

Ostrożne tankowanie

Benzyna jest wysoce łatwopalna, a opary benzyny są w pewnych warunkach wybuchowe. Po zatrzymaniu agregatu pozwól silnikowi wystygnąć.

Tankuj wyłącznie na zewnątrz, w dobrze wentylowanym miejscu i przy wyłączonym silniku.

Nie tankuj, podczas gdy silnik agregatu jest uruchomiony.

Nie przepelniaj zbiornika paliwa.

Nie pal w pobliżu benzyny, utrzymuj źródła płomieni i iskrzenia z dala od paliwa.

Przechowuj paliwo wyłącznie w kanistrach specjalnie do tego przeznaczonych.

Upewnij się, że wszelkie rozlane paliwo zostało wytarte do sucha przed uruchomieniem silnika.

Praca w miejscu zagrożonym wybuchem

Agregat ten nie spełnia wymogów pracy w strefach zagrożonych wybuchem.

Utylizacja agregatu

W celu ochrony środowiska naturalnego, nie pozbywaj się zużytego agregatu, akumulatora, oleju silnikowego itp. wyrzucając produkty te do zwykłych śmieci komunalnych. Przestrzegaj lokalnych przepisów lub skontaktuj się z Autoryzowanym Dilerem Hondy.

Prosimy, pozbywaj się zużytego oleju silnikowego w sposób przyjazny środowisku naturalnemu. Zalecamy zabranie oleju w szczelnym pojemniku do lokalnej stacji serwisowej. Nie wyrzucaj oleju do śmieci, nie wylewaj do kanalizacji czy do gruntu.

Niewłaściwie zutylicowany akumulator może zaszkodzić środowisku naturalnemu. Sprawdź lokalne przepisy regulujące sposób pozbywania się zużytego akumulatora. Skontaktuj się z lokalnym dilerem Hondy.

2. UMIEJSCOWIENIE NAKLEJEK OSTRZEGAWCZYCH

Naklejki te informują Cię o potencjalnych zagrożeniach mogących spowodować poważne obrażenia ciała. Przeczytaj dokładnie informacje związane z tymi naklejkami umieszczone w niniejszej instrukcji obsługi.

Jeśli naklejki odpadną lub staną się nieczytelne, skontaktuj się z najbliższym dilerem Hondy w celu nabycia nowych naklejek na wymianę.

[modele europejskie: typy B, B1, E, F, G, W]

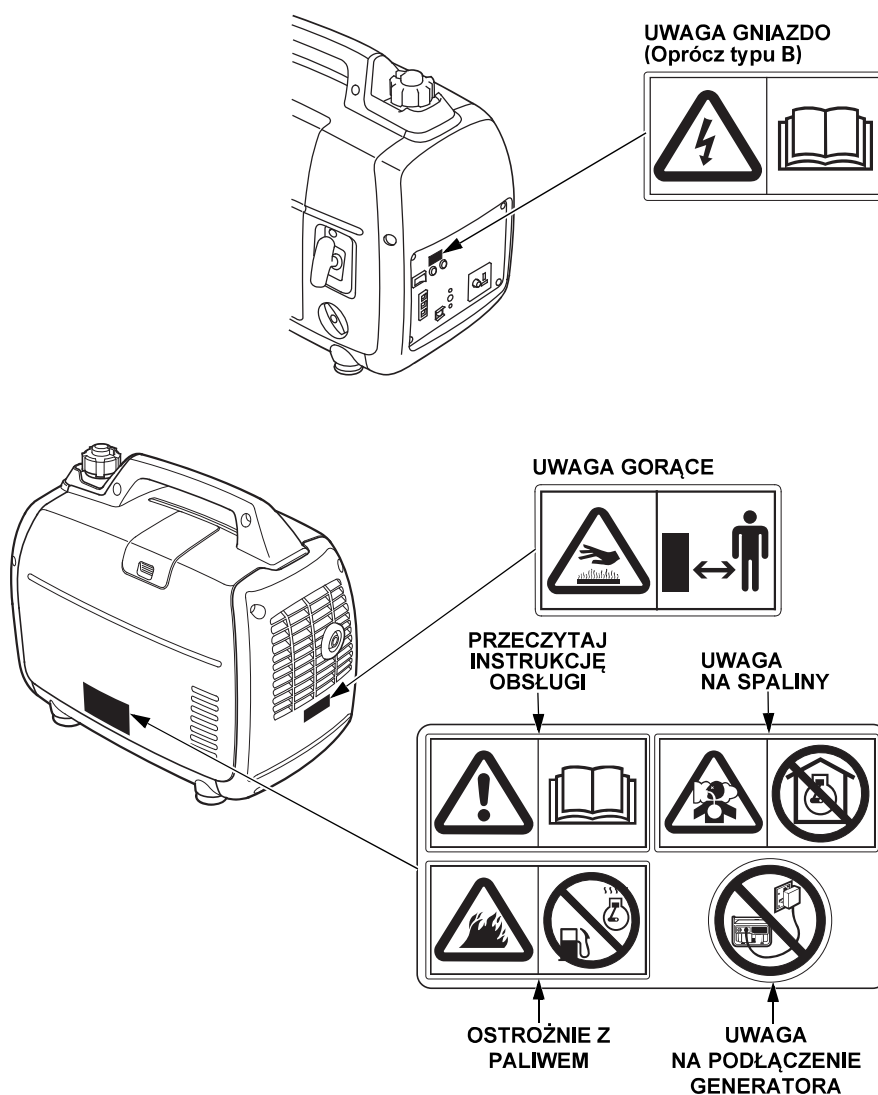



- Agregaty Honda zostały tak zaprojektowane, aby zapewnić bezpieczną i niezawodną pracę po warunkiem, że ich obsługa jest zgodna z informacjami zamieszczonymi w niniejszej instrukcji. Dokładnie zapoznaj się z niniejszą instrukcją obsługi, zanim rozpoczniesz użytkowanie generatora. Zaniechanie tego może być przyczyną poważnych obrażeń ciała lub uszkodzenia sprzętu.



- Spaliny zawierają tlenek węgla, bezbarwny i bezzapachowy gaz. Wdychanie tlenu węgla może powodować utratę przytomności, a nawet prowadzić do śmierci.
- Jeśli uruchamiasz agregat w zamkniętej lub nawet częściowo ograniczonej przestrzeni, wdychane powietrze może zawierać niebezpieczne ilości tlenu węgla.
- Nigdy nie uruchamiaj agregatu w garażu, domu lub w pobliżu otwartego okna czy drzwi.



- Źle wykonane połączenia do sieci elektrycznej budynku mogą spowodować zwrotny przepływ prądu z generatora do sieci użytkowych. Taki zwrotny przepływ prądu naraża na groźbę śmiertelnego porażenia pracowników elektrowni lub innych, którzy w czasie przerwy w zasilaniu będą pracować na sieci, bądź też na zniszczenie generatora przez jego eksplozję lub spalenie się w czasie przywrócenia zasilania sieciowego, albo też na zapalenie się sieci w budynku. Podłączenie agregatu do sieci zasilania budynku może wykonać jedynie wykwalifikowany elektryk lub posiadający odpowiednie uprawnienia pracownik elektrowni.



- Benzyna jest wysoce łatwopalna, a w pewnych warunkach wybuchowa. Napełniania zbiornika dokonuj w dobrze wentylowanym miejscu i przy zatrzymanym silniku.



- Skrzynkę z gniazdami do pracy równoległej podłączaj i odłączaj zawsze przy zatrzymanym silniku.
- Jeśli agregat pracuje samodzielnie (bez podłączonego równoległe drugiego agregatu), skrzynka z gniazdami musi zostać odłączona.



- Gorący układ wydechowy może spowodować poważne poparzenia. Jeśli dopiero co zatrzymałeś silnik uważaj, aby nie dotknąć rozgrzanego tłumika.

- Umieszczenie znaku CE i oznaczenia głośności

[Modele europejskie: typy B, B1, E, F, G, W]

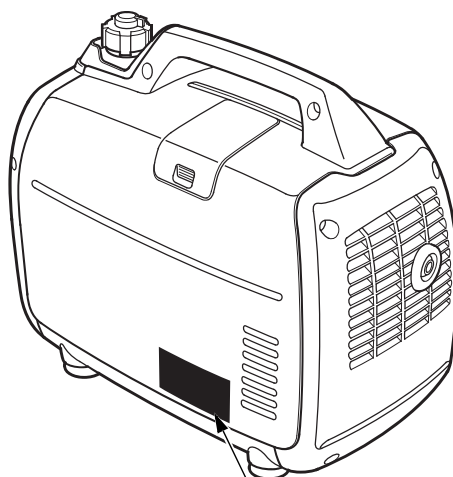

Oznaczenie CE i
naklejka GŁOŚNOŚCI
[Przykład: typy B1, E, F, G i W]

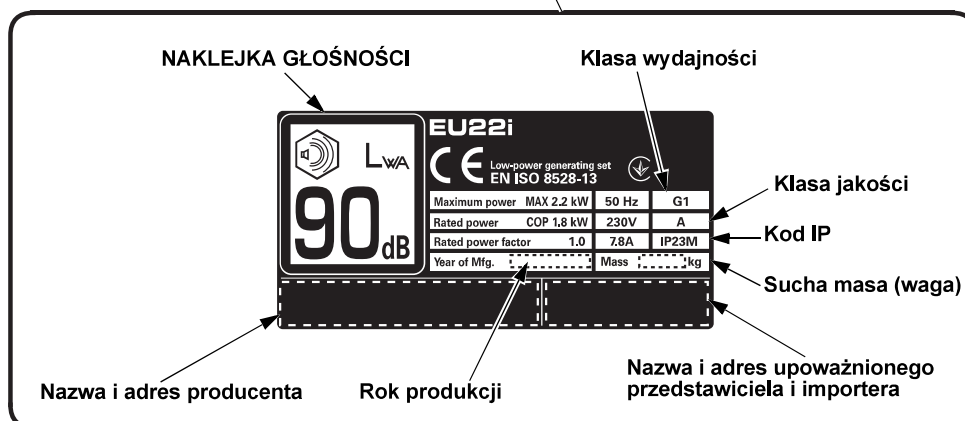

Nazwa i adres producenta, upoważnionego przedstawiciela i importera znajdują się w tłumaczeniu zawartości "Deklaracji Zgodności WE" w niniejszej instrukcji obsługi.

3. OPIS ELEMENTÓW AGREGATU

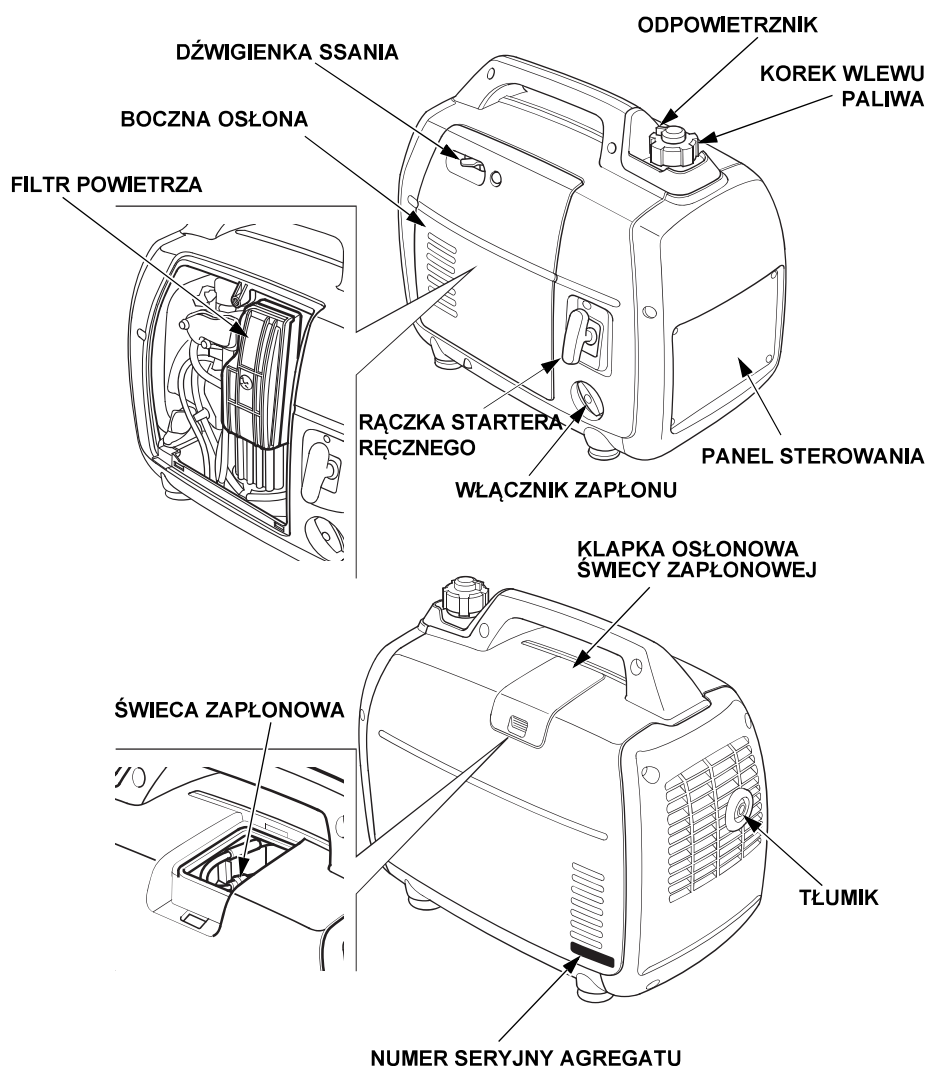

Zapisz poniżej numer seryjny generatora. Numer ten będzie potrzebny podczas zamawiania części zamiennych.

Numer seryjny generatora: _____

PANEL KONTROLNY

typy B1, E, W

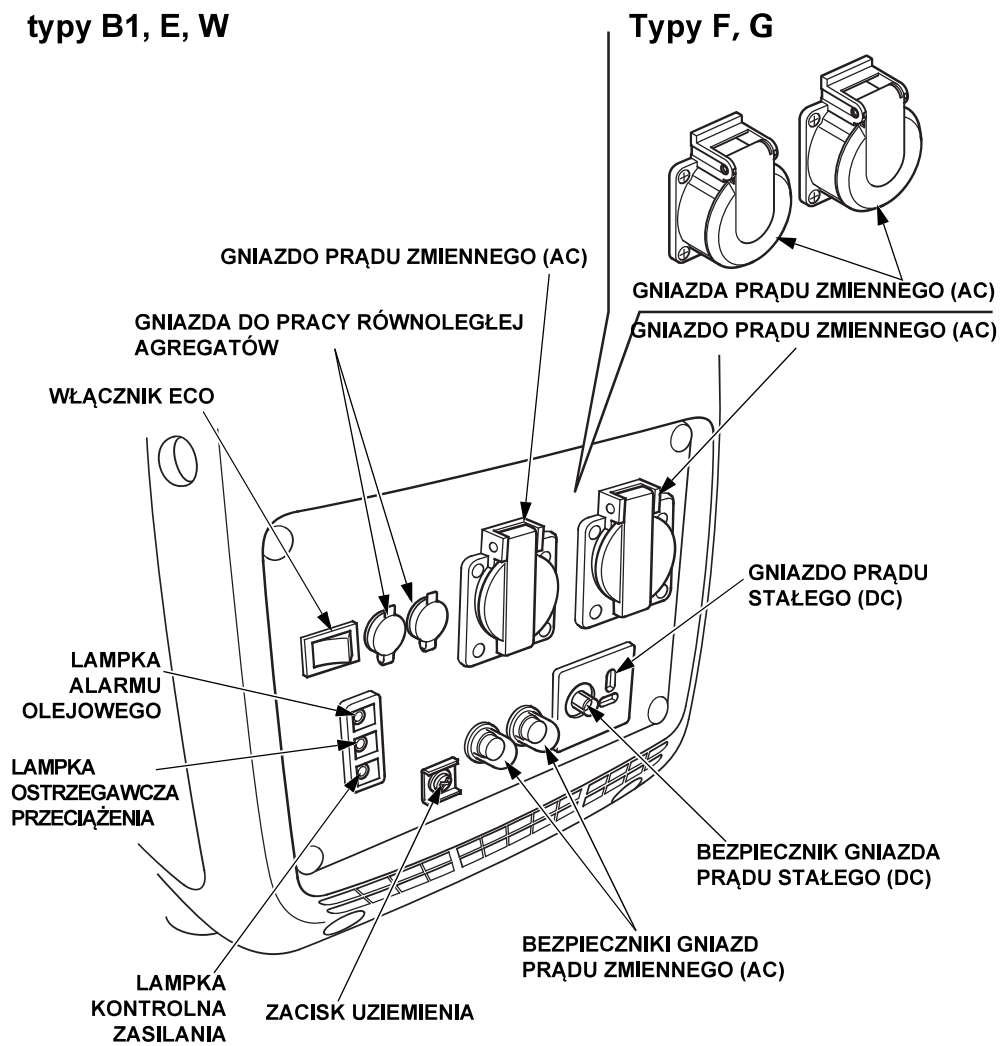

typ B

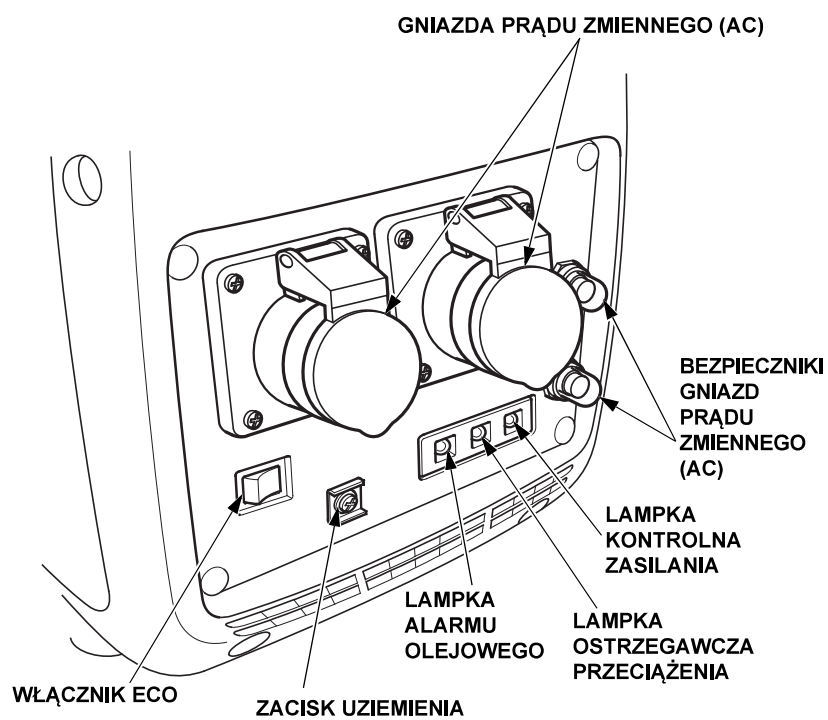

Włącznik trybu pracy ECO

ECO:

Jeśli z generatora nie jest pobierany prąd, obroty silnika są automatycznie zredukowane do obrotów biegu jałowego. Jeśli podłączone do generatora urządzenie zostanie włączone i z generatora zacznie być pobierany prąd, obroty silnika automatycznie powrócą na wymagany poziom. Takie ustawienie włącznika pozwala na zminimalizowanie zużycia paliwa podczas pracy.

UWAGA:

- Włącznik trybu ECO nie pracuje poprawnie, jeśli odbiornik elektryczny potrzebuje wyłącznie chwilowego poboru prądu.
- Jeśli do generatora podłączone są jednocześnie odbiorniki mocno obciążające agregat, przestaw włącznik w pozycję wyłączony (OFF) aby zredukować wahania napięcia.
- Jeśli korzystasz z wyjścia prądu stałego, przestaw włącznik w pozycję wyłączony (OFF).

OFF:

Tryb pracy ECO jest wyłączony. Obroty silnika są utrzymywane w zakresie podanej prędkości silnika (z włącznikiem ECO wyłączonym) – patrz strona z „DANYMI TECHNICZNYMI”.

typy B1, E, F, G, W

WŁĄCZNIK TRYBU PRACY ECO

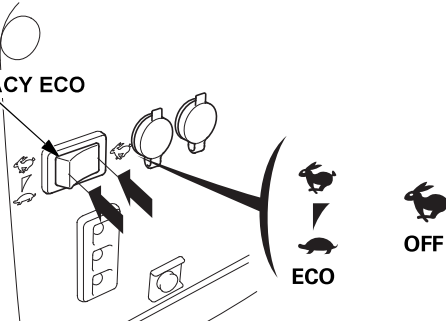

typ B

WŁĄCZNIK TRYBU PRACY ECO

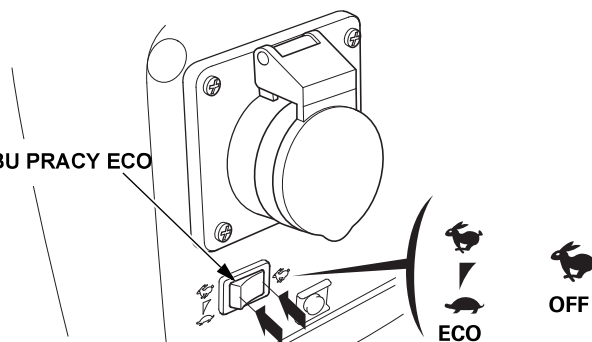

4. SPRAWDZENIE PRZED URUCHOMIENIEM

OSTROŻNIE:

Upewnij się, że sprawdzanie generatora przed uruchomieniem wykonywane jest na równej powierzchni i przy zatrzymanym silniku.

Przed każdym uruchomieniem, obejrzyj teren wokół i pod silnikiem w poszukiwaniu ewentualnych śladów wycieku oleju lub benzyny.

1. Sprawdź poziom oleju silnikowego.

OSTROŻNIE:

Używanie oleju bezdetergentowego lub oleju do silników 2-suwowych może spowodować skrócenie żywotności silnika.

Zalecany olej

Stosuj olej do 4-suwowych silników benzynowych, spełniający lub przewyższający wymagania klasyfikacji API w kategorii SE lub wyższej (lub równoważnej). Zawsze sprawdzaj oznaczenie API klasyfikacji oleju umieszczone na pojemniku, aby upewnić się, że zawiera litery SE lub wyższe (lub równoważne).

Specyfikacja oleju koniecznego do utrzymania odpowiedniego działania systemu kontroli spalin: oryginalny olej Honda.

Przed zastosowaniem przeczytaj instrukcję zamieszczoną na pojemniku z olejem.

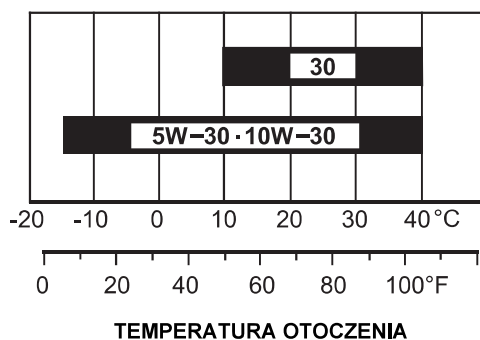

Olej SAE 10W30 jest zalecany do powszechnego użytku. Pokazane na wykresie oleje o innej lepkości mogą być stosowane, jeśli średnia temperatura otoczenia na danym terenie mieści się we wskazanym zakresie.

-
1. Poluzuj śrubę mocującą boczną osłonę generatora i zdejmij osłonę (patrz strona 42).
 2. Odkręć korek wlewu oleju silnikowego i wytrzyj do czysta wskaźnik.
 3. Sprawdź poziom oleju poprzez wsadzenie wskaźnika w szyjkę wlewu oleju, bez wkręcania wskaźnika.
 4. Jeśli poziom oleju jest niski, uzupełnij do górnego poziomu oleju w szyjce wlewu zalecanym olejem (patrz strona 15).
 5. Z powrotem dokładnie zakręć korek wlewu oleju.

OSTROŻNIE:

Używanie agregatu przy niewystarczającym poziomie oleju silnikowego może spowodować bardzo poważne uszkodzenie silnika.

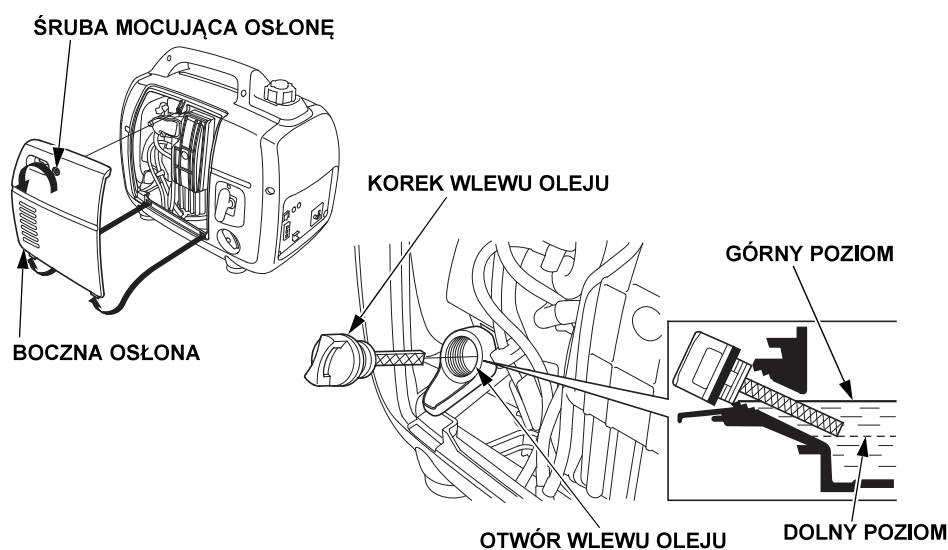

WAŻNE:

System Alarmu Olejowego (Oil Alert) automatycznie wyłączy silnik zanim poziom oleju spadnie poniżej bezpiecznej granicy. Jednakże, w celu ustrzeżenia się przed niespodziewanym wyłączeniem agregatu, zalecane jest regularne sprawdzanie poziomu oleju przed każdym uruchomieniem.

2. Sprawdź poziom paliwa.

Jeśli poziom paliwa w zbiorniku jest niski uzupełnij paliwo, zanim poziom spadnie poniżej dopuszczalnego minimum. Po zatankowaniu dokładnie dokręć korek wlewu paliwa.

Używaj bezołowiowej benzyny samochodowej o liczbie oktanowej nie niższej niż 91 (Pump Octane Rating 86 lub wyższa).

Specyfikacja paliwa gwarantująca zachowanie wydajności systemu kontroli spalin: E10 według regulacji Unii Europejskiej.

Nigdy nie używaj starej lub zabrudzonej benzyny lub mieszanki paliwa z olejem.

Nie dopuść, aby do benzyny przedostawały się zanieczyszczenia lub woda.

▲WARNING

- **Benzyzna jest wysoce łatwopalna, a w pewnych warunkach wybuchowa.**
- **Tankowanie paliwa wykonuj w dobrze wentylowanym miejscu i przy zatrzymanym silniku. Nie pal papierosów oraz nie dopuszczaj otwartego ognia i źródeł iskier w miejsce tankowania lub przechowywania paliwa.**
- **Nie przepelniaj zbiornika paliwa (paliwo nie powinno sięgać powyżej oznaczenia górnego dopuszczalnego poziomu). Po zatankowaniu paliwa dokładnie dokręć korek wlewu.**
- **Uważaj, aby nie rozlać paliwa. Rozlane paliwo lub jego opary mogą ulec zapaleniu. Od razu wycieraj rozlane paliwo i upewnij się, że miejsce to jest suche zanim uruchomisz silnik.**
- **Unikaj powtarzającego się lub długotrwałego kontaktu paliwa ze skórą lub wdychania oparów benzyny.**

PRZECHOWUJ PALIWO POZA ZASIĘGIEM DZIECI.

KOREK WLEWU PALIWA

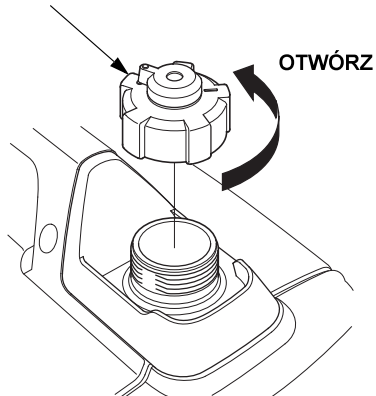

OZNACZENIE GÓRNEGO POZIOMU

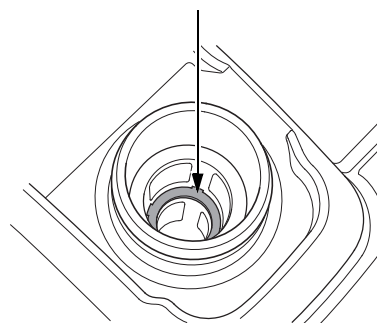

WAŻNE:

Jakość benzyny bardzo szybko ulega pogorszeniu pod wpływem takich czynników jak ekspozycja na światło słoneczne, temperatura czy upływ czasu. W najgorszym przypadku benzyna może nie nadawać się do użycia już po upływie 30 dni.

Stosowanie niewłaściwej jakości benzyny może poważnie uszkodzić silnik (zatkany gaźnik, zakleszczone zawory).

Naprawy uszkodzeń spowodowanych zastosowaniem niewłaściwej benzyny nie są rozpatrywane jako bezpłatne naprawy w okresie gwarancyjnym.

Aby uniknąć tego typu problemów ściśle stosuj się do poniższych zaleceń:

- Używaj tylko zalecanej benzyny (patrz strona 17).
- Używaj świeżej i czystej benzyny.
- Aby spowolnić proces pogarszania się jakości paliwa przechowuj je w certyfikowanym karnistrze.
- Jeśli zamierzasz przechowywać agregat przez okres dłuższy niż 30 dni, opróżnij zbiornik paliwa i gaźnik (patrz strona 47).

Paliwa zawierające alkohol

Jeśli zdecydujesz się stosować benzynę zawierającą alkohol (gazohol), upewnij się, czy liczba oktanowa jest przynajmniej tak wysoka, jak zaleca Honda.

Istnieją dwa rodzaje mieszanek benzynowo-alkoholowych; jedna zawiera etanol, druga metanol.

Nie stosuj mieszanek zawierających więcej niż 10% etanolu.

Nie stosuj mieszanek zawierających więcej niż 5% metanolu (alkohol metylowy lub alkohol drzew-ny), jeśli nie zawierają jednocześnie uszlachetniaczy i inhibitorów korozji dla metanolu.

WAŻNE:

- Gwarancja nie obejmuje uszkodzeń układu paliwowego lub spadku mocy silnika na skutek stosowania benzyn zawierających większą ilość alkoholu, niż zalecana.
- Przed zakupieniem paliwa na nieznaną stację benzynową, spróbuj ustalić czy benzyna ta nie zawiera domieszek alkoholu. Jeśli tak, potwierdź typ i zawartość procentową zastosowanego alkoholu.
Jeśli zauważyłeś niepożądane symptomy przy stosowaniu benzyny zawierającej alkohol lub takiej, co do której podejrzewasz, że go zawiera, zacznij używać benzynę, o której wiesz, że na pewno nie zawiera alkoholu.

3. Sprawdź filtr powietrza.

Sprawdź filtr powietrza, czy jest w dobrym stanie i czy jest czysty.

Poluzuj śrubę mocującą boczną osłonę generatora i zdejmij osłonę. Poluzuj śrubę mocującą pokrywę filtra powietrza i zdejmij pokrywę, sprawdź wkłady filtra.

Wyczyść lub jeśli to konieczne - wymień wkłady filtra na nowe (patrz strona 43).

OSTROŻNIE:

Nigdy nie uruchamiaj generatora bez zamontowanego filtra powietrza. Doprowadzi to nagłego zużycia silnika, spowodowanego przez zanieczyszczenia, takie jak brud i kurz, przedostające się przez gaźnik do wnętrza silnika.

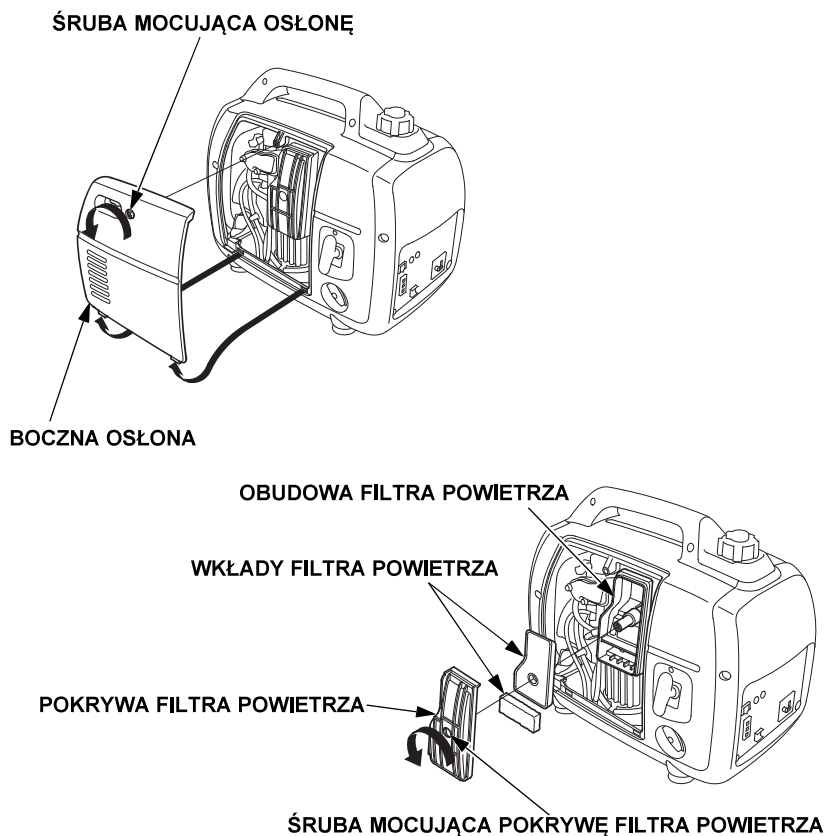

5. URUCHAMIANIE SILNIKA

Przed uruchomieniem silnika odłącz od generatora wszystkie podłączone do gniazd odbiorniki prądu

1. Przekręć odpowietrznik zbiornika paliwa całkowicie w kierunku zgodnym z ruchem wskazówek zegara w pozycję otwarty (ON).

WAŻNE:

Podczas transportowania agregatu zawsze pamiętaj, aby zamknąć (OFF) odpowietrznik.

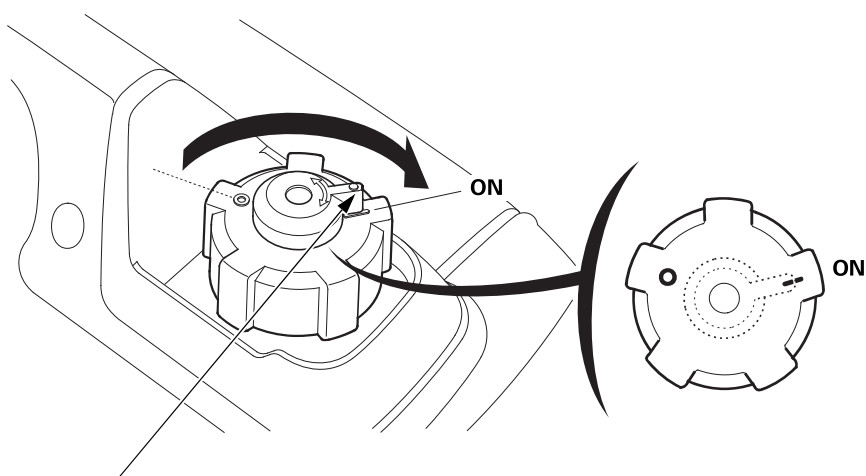

ODPOWIETRZNIK KORKA WLEWU PALIWA

2. Ustaw włącznik zapłonu silnika w pozycję włączony (ON).

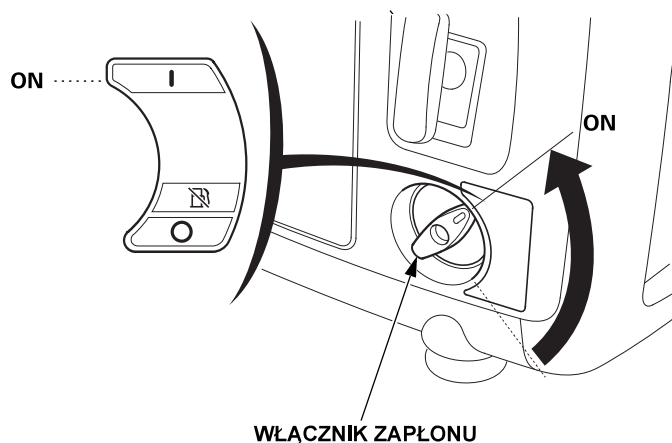

WŁĄCZNIK ZAPŁONU

3. Przetwórz dźwignię ssania w pozycję ZAMKNIĘTE.

WAŻNE:

Nie używaj ssania, gdy silnik jest ciepły lub temperatura powietrza jest wysoka.

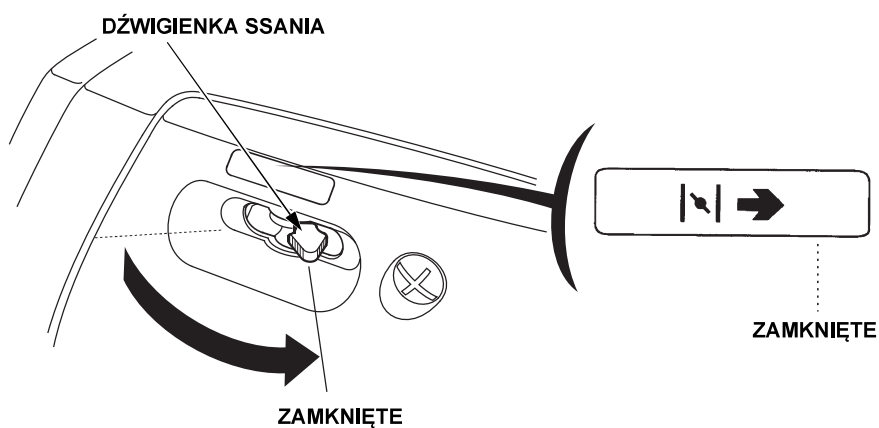

4. Pociągnij lekko linkę rozrusznika do wycucia oporu, a następnie szarpnij energicznie w kierunku wskazanym przez strzałkę.

OSTROŻNIE:

- Linka startera może zacząć się szybko zwiijać zanim jeszcze ją zwolnisz. Może to spowodować silne szarpnięcie twojej ręki w kierunku silnika i doprowadzić do obrażeń.
- Po uruchomieniu silnika nie puszczaj rączki startera i nie pozwól, aby uderzyła w obudowę. Zwalniaj ją powoli.

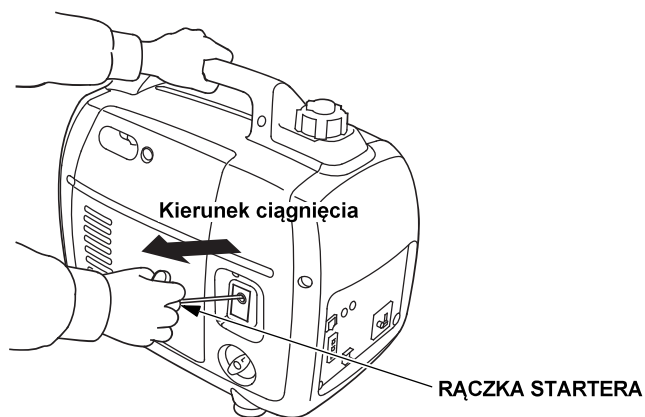

5. Po nagrzeniu się silnika, przestaw dźwignię ssania w pozycję otwarte.

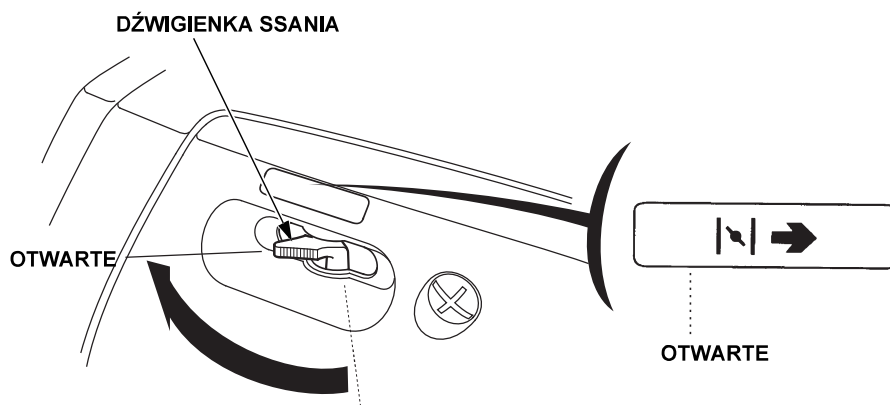

WAŻNE:

Jeśli silnik zatrzyma się i nie daje się uruchomić ponownie, najpierw sprawdź poziom oleju silnikowego (patrz str. 16), zanim zaczniesz szukać innych przyczyn.

- **Modyfikacja gaźnika do pracy na dużych wysokościach**

Na dużych wysokościach przy standardowym ustawieniu dyszy głównej gaźnika mieszanka paliwowo powietrzna będzie zbyt bogata. Spowoduje to obniżenie wydajności pracy generatora i zwiększy zużycie paliwa. Zbyt bogata mieszanka powoduje także zanieczyszczenie świecy zapłonowej, co w efekcie utrudnia rozruch.

Praca silnika na wysokości większej, niż ta, na którą silnik uzyskał certyfikat, po dłuższym okresie eksploatacji może spowodować zwiększenie emisji spalin.

Właściwy stosunek mieszanki na dużych wysokościach można osiągnąć poprzez wykonanie odpowiedniej modyfikacji gaźnika. Jeśli stale używasz generatora na wysokościach powyżej 1500m nad poziomem morza, skontaktuj się z Autoryzowanym Serwisem Hondy w celu wykonania odpowiedniej przeróbki ustawień gaźnika. Silnik, w którym dokonano właściwych modyfikacji, pracujący na dużych wysokościach będzie spełniał wszystkie standardy emisji przez cały okres użytkowania.

Nawet przy właściwym doborze dyszy, moc silnika ulegnie zmniejszeniu o około 3,5% na każde 300 m zwiększenia wysokości. Utrata mocy będzie jeszcze większa, jeśli powyższa modyfikacja nie zostanie wykonana.

OSTROŻNIE:

Używanie agregatu na wysokości mniejszej niż ta, do której jest przystosowany gaźnik spowoduje utratę sprawności, przegrzanie i poważne uszkodzenie silnika, wywołane zbyt ubogą mieszanką paliwowo-powietrzną na niższych wysokościach.

6. UŻYTKOWANIE AGREGATU

Agregat wytwarza wystarczająco dużo prądu, aby spowodować porażenie, jeśli nie będzie właściwie użytkowany. Upewnij się, że uziemiłeś agregat, jeśli podłączony odbiornik prądu jest uziemiony.

Aby uziemić generator, użyj miedzianego przewodu o tej samej lub większej średnicy, niż kabel podłączanego odbiornika prądu.

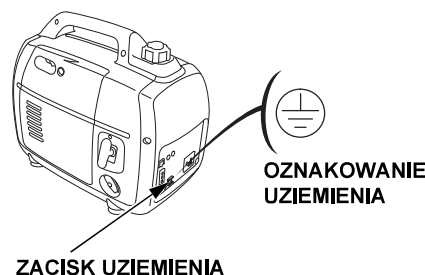

Użyj zestawu kabla przedłużającego z przewodem uziemiającym, gdy podłączasz do agregatu odbiornik z przewodem uziemiającym.

Aby zidentyfikować bolec uziemiający we wtyczce, przeczytaj podrozdział GNIAZDA na stronie 56.

Jeśli podłączasz dwa lub więcej odbiorników do agregatu, podłącz RCBO (wyłącznik różnicowo-prądowy z członem nadmiarowo-prądowym) z wykrywaniem 30mA przebicia prądu i z czasem od-cięcia zasilania krótszym niż 0,4 sekundy w przypadku przeciążenia agregatu prądem większym niż 30A. Przed zastosowaniem postępuj zgodnie z instrukcjami dostarczonymi przez każdego producenta RCBO.

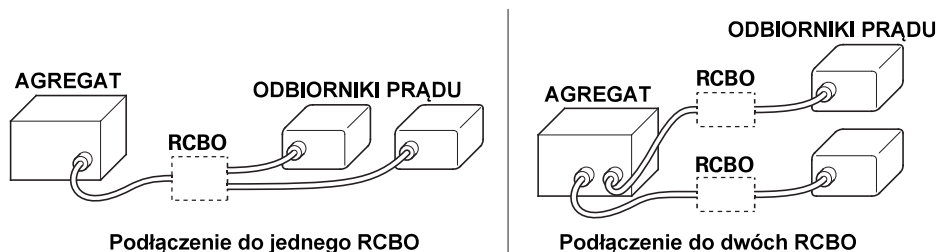

⚠ WARNING

Niewłaściwe podłączenie generatora do instalacji elektrycznej budynku może spowodować zwrotne przepięcie z siecią. Taki zwrotny przepływ prądu do sieci użytkowej może spowodować porażenie prądem, a nawet śmierć ludzi pracujących na linii przesyłowej lub mających z nią w danej chwili kontakt, również może doprowadzić do pożaru lub wybuchu zarówno generatora, jak i w sieci w momencie, gdy przywrócone zostanie zasilanie. Skontaktuj się z miejscowym zakładem energetycznym lub wykwalifikowanym elektrykiem w celu wykonania prawidłowych połączeń elektrycznych.

OSTROŻNIE:

- Nie przekraczaj natężenia prądu określonego dla każdego z gniazd z osobna.
- Nie zmieniaj konstrukcji generatora i nie używaj go do celów innych niż te, do których został zaprojektowany.
- Nie podłączaj żadnych przedłużeń do rury wydechowej.
- Jeżeli musisz korzystać z przedłużaczy, staraj się, aby były to giętkie przedłużacze w otulinie gumowej (zgodne z normą IEC245 lub analogiczną).
Podczas używania kabla przedłużającego wartość oporu nie powinna przekraczać 1.5Ω .
- Ogranicz długość przedłużaczy: 60 metrów dla kabli o polu przekroju $1,5 \text{ mm}^2$ i 100 metrów dla kabli o polu przekroju $2,5 \text{ mm}^2$. Zbyt długie przedłużacze obniżają moc użytkową generatora, co spowodowane jest większym oporem elektrycznym w długim przewodzie.
- Ustawiaj generator z dala od innych przewodów elektrycznych, takich jak linie przesyłowe.

▲WARNING

Typ G

Jeśli podłączasz wtyczkę kątową, może być to tylko wtyczka IPx4.

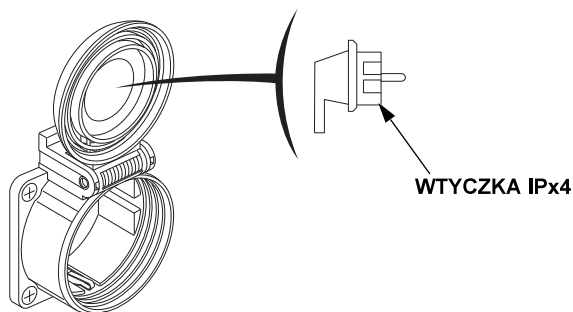

WAŻNE:

- Większość silników elektrycznych podczas rozruchu pobiera moc większą niż podana znamionowa. Upewnij się, że moc pobierana przez odbiornik lub narzędzie podłączone do agregatu nie przekracza mocy maksymalnej agregatu.

Moc maksymalna wynosi: 2.2 kVA

- W przypadku pracy ciągłej, nie przekraczaj mocy znamionowej.
Moc znamionowa wynosi: 1.8 kVA
- W obu przypadkach należy brać pod uwagę całkowite zapotrzebowanie na moc (VA) wszystkich podłączonych odbiorników.
- Znaczne przeciążenie agregatu spowoduje wyskoczenie bezpiecznika obwodu prądu zmiennego AC (z wyjątkiem typu U). Nieznaczne przeciążenie natomiast nie koniecznie wyłączy bezpiecznik, ale znacząco skróci żywotność serwisową generatora.
- Gniazdo prądu stałego (DC) może być używane równocześnie z gniazdem prądu zmiennego (AC). (Oprócz typu B).
Jeśli używasz obydwu gniazd jednocześnie, nie przekraczaj mocy maksymalnej gniazda AC agregatu.
Maksymalna moc poboru z gniazda AC wynosi: 1.7 kVA

Odbiorniki prądu zmiennego (AC)

1. Uruchom silnik i upewnij się, że lampka kontrolna zasilania (zielona) zapali się.
2. Upewnij się, że urządzenie, które masz podłączyć do agregatu jest wyłączone i włóż wtyczkę w gniazdko.

typy B1, E, F, G, W



typ B

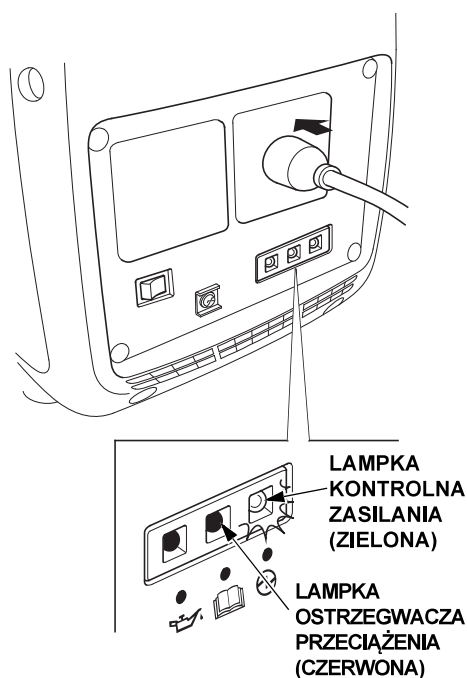

OSTROŻNIE:

- Znaczne przeciążenie agregatu powodujące ciągłe palenie się czerwonej lampki ostrzegawczej może spowodować uszkodzenie generatora. Nieznaczne przeciążenie generatora powodujące czasowe zapalenie się lampki może spowodować skrócenie żywotności agregatu.
- Upewnij się, że wszystkie odbiorniki są sprawne przed podłączeniem ich do generatora. Sprzęt elektryczny (włącznie z przewodami i wtyczkami) nie powinien być w żaden sposób uszkodzony. Jeśli odbiornik zaczyna nienormalnie pracować, obniża się jego wydajność lub nagle zatrzymuje się, natychmiast wyłącz zapłon silnika. Następnie odłącz odbiornik i zbadaj przyczynę jego nieprawidłowego działania.

Bezpieczniki gniazd prądu zmiennego

Bezpieczniki gniazd prądu zmiennego (AC) zadziałają automatycznie (wciśnięty przycisk wyskoczy), jeśli dojdzie do zwarcia lub gniazdo wyjściowe zostanie znacząco przeciążone.

Jeśli bezpiecznik wyłączy automatycznie obwód prądu zmiennego, przed zresetowaniem bezpiecznika (poprzez wciśnięcie przycisku) sprawdź, czy podłączony odbiornik prądu działa poprawnie i czy jego zapotrzebowanie na moc nie przekracza dozwolonego obciążenia.

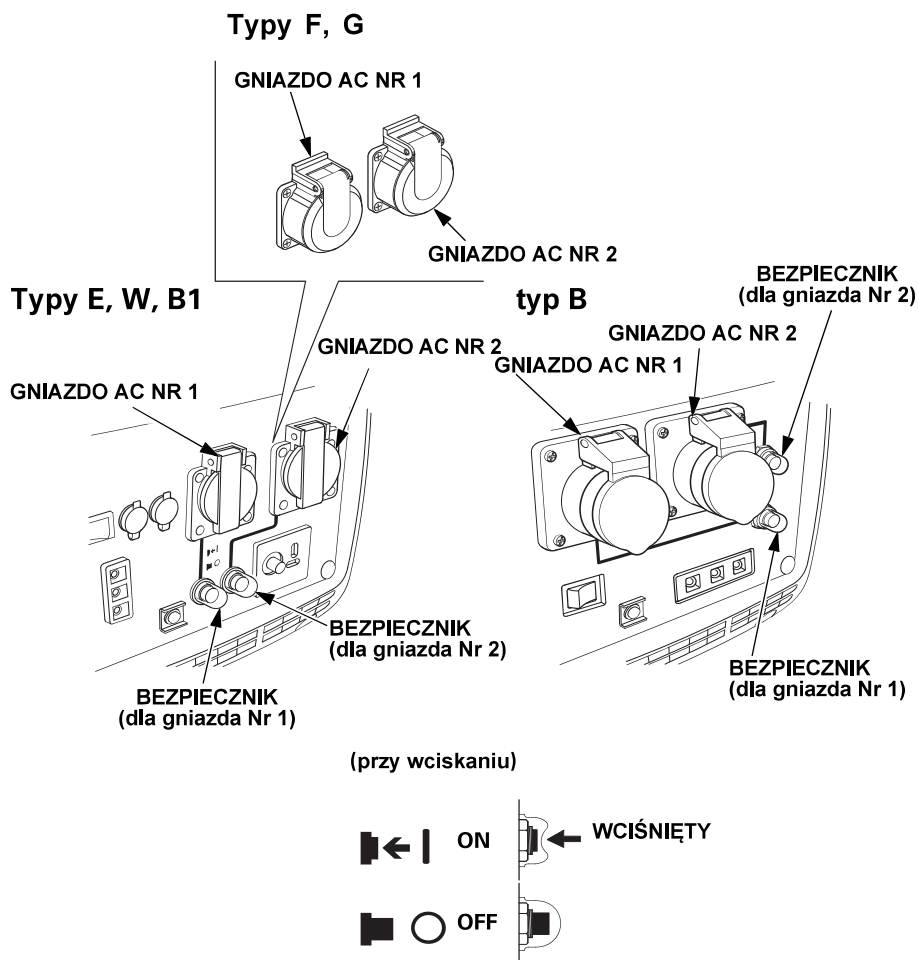

Lampka kontrolna zasilania i ostrzegawcza przeciążenia

Lampka kontrolna zasilania (zielona) świeci się podczas normalnej pracy agregatu.

Dodatkowo, lampka kontrolna zasilania posiada uproszczoną funkcję licznika godzin. Gdy uruchomisz silnik, lampka zacznie mrugać w zależności od przepracowanych (łącznie) przez generator godzin w następujący sposób:

- Lampka nie mruga: 0 – 100 godzin
- 1 mrugnięcie: 100 – 200 godzin
- 2 mrugnięcia: 200 – 300 godzin
- 3 mrugnięcia: 300 – 400 godzin
- 4 mrugnięcia: 400 – 500 godzin
- 5 mrugnięć: 500 godzin i więcej

Jeśli agregat zostanie przeciążony (patrz str. 26) lub jeśli w odbiorniku prądu nastąpi zwarcie, zielona lampka zasilania zgaśnie, a zapali się czerwona lampka sygnalizująca przeciążenie. Jednocześnie nastąpi odłączenie zasilania do gniazda wyjściowego.

W przypadku przeciążenia i zapalenia się czerwonej lampki ostrzegawczej, natychmiast zatrzymaj silnik agregatu i sprawdź, co było przyczyną przeciążenia.

- Przed podłączeniem jakichkolwiek urządzeń do generatora upewnij się, że są sprawne oraz że ich pobór mocy nie przekracza mocy dostarczanej przez generator. Następnie podłącz wtyczki odbiorników do gniazd agregatu i uruchom silnik.

Jeśli lampka ostrzegawcza przeciążenia mruga nieprzerwanie, wskazuje na usterkę w jednostce inwertera (patrz strona 50).

typy B1, E, F, G, W

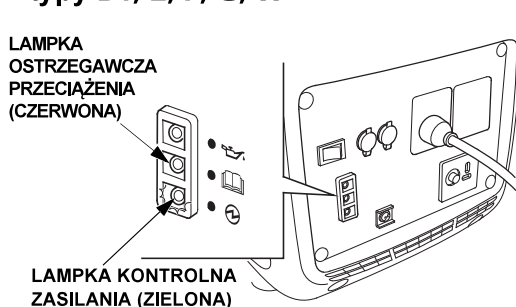

typ B



WAŻNE:

Podczas uruchamiania rozrusznika elektrycznego mogą zapalić się obie lampki (zielona kontrolna i czerwona sygnalizująca przeciążenie). Jest to normalne, jeśli po upływie ok. 4 sekund czerwona lampka zgaśnie. Jeśli jednak lampka przeciążenia nie zgaśnie, skontaktuj się z autoryzowanym punktem serwisowym.

Praca równoległa (Oprócz typu B)

Przed podłączeniem jakichkolwiek odbiorników zapoznaj się z informacjami zamieszczonymi w rozdziale pt. „Użytkowanie generatora”.

Do równoległego połączenia dwóch agregatów Eu22i używaj wyłącznie specjalnej skrzynki z gniazdami marki Honda (sprzedawanej oddzielnie, jako wyposażenie opcjonalne).

Większość silników elektrycznych podczas rozruchu pobiera moc większą niż podana znamionowa. Upewnij się, że pobór mocy narzędzi lub innych odbiorników nie przekracza maksymalnej mocy agregatu.

Moc maksymalna w równoległym połączeniu dwóch agregatów:

Jeśli używana jest tylko skrzynka z gniazdami do pracy równoległej: 3.6 kVA

Jeśli używana jest zarówno skrzynka z gniazdami do pracy równoległej jak i gniazda agregatu: 4.4 kVA

Przy pracy ciągłej nie przekraczaj mocy znamionowej agregatu.

W przypadku równoległego połączenia dwóch generatorów moc znamionowa to: 3,6 kVA.

W obu przypadkach należy brać pod uwagę zapotrzebowanie (VA) wszystkich podłączonych odbiorników.

OSTROŻNIE:

Znaczne przeciążenie generatora powodujące ciągłe palenie się czerwonej lampki ostrzegawczej może spowodować uszkodzenie generatora. Nieznaczne przeciążenie generatora powodujące czasowe zapalenie się lampki (czerwonej) może powodować skrócenie żywotności generatora.

▲WARNING

- Nigdy nie łącz różnych modeli generatorów lub generatorów różnych typów.
- Do pracy równoległej używaj tylko skrzynki z gniazdami i przewodów przewidzianych do pracy równoległej.
- Podłączaj i odłączaj skrzynkę z gniazdami tylko przy zatrzymanym silniku.
- W przypadku używania pojedynczego generatora, przewody i skrzynka z gniazdami do pracy równoległej muszą być odłączone.

1. Podłącz specjalną skrzynkę z gniazdami i przewody do jednego z agregatów i zabezpiecz paskiem mocującym, jak pokazano na rysunku.
 - Przełóż pas przez przednią część rączki agregatu.
 - Przełóż wąski pasek przez rączkę agregatu, przełóż przez klamrę i zapnij rzep.
 - Na drugim boku agregatu przełóż górną część szerokiego pasa przez klamrę w dolnej części pasa i zapnij rzep.
 - Przełóż przewody wychodzące ze skrzynki z gniazdami pod włącznikiem zapłonu agregatu.
 - Zainstaluj wszystkie pasy mocujące tak, aby nie były luźne.

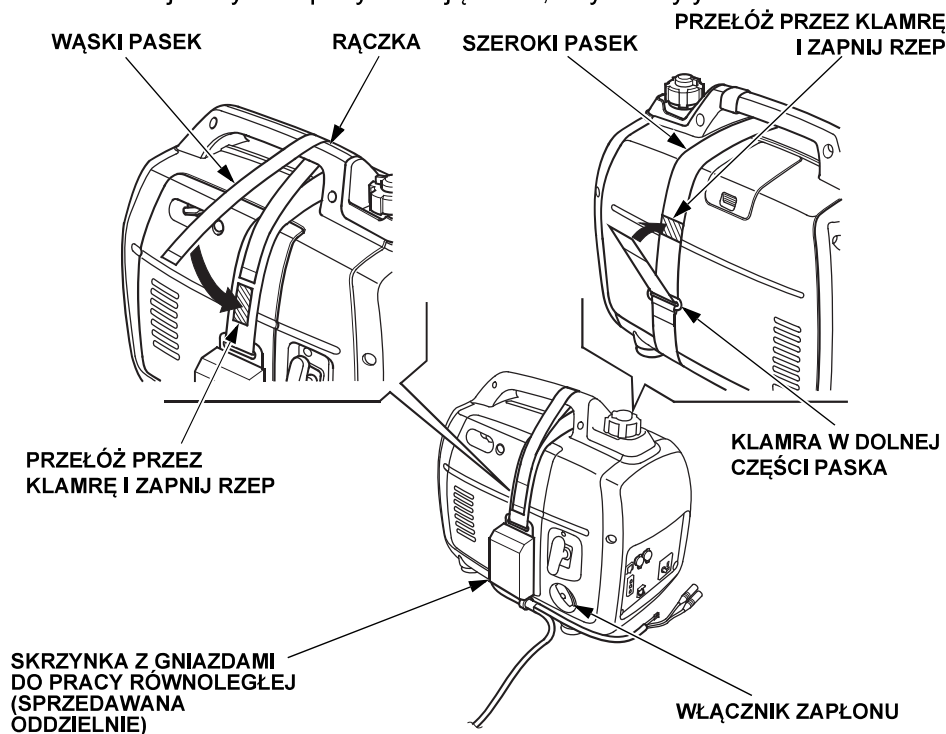

2. Podłącz uziemienie i wtyczki przewodów skrzynki do pracy równoległej do agregatów i przymocuj przewód zaciskiem do rączki agregatu.

- Ustaw równoległe pracujące agregaty w odległości co najmniej 1 metr (3 stopy) jeden od drugiego.
- Przelóż przewód pod rączką drugiego agregatu i przymocuj opaską.
- Uważaj, aby przewód nie był na tyle luźny, by ześlizgiwał się na stronę ręcznego rozrusznika.
- Dłuższy przewód podłącz do agregatu, na którym nie jest zainstalowana skrzynka z gniazdami.
- Uważaj, aby nie ustawić agregatów tak, aby strony z wydechem były skierowane do siebie.

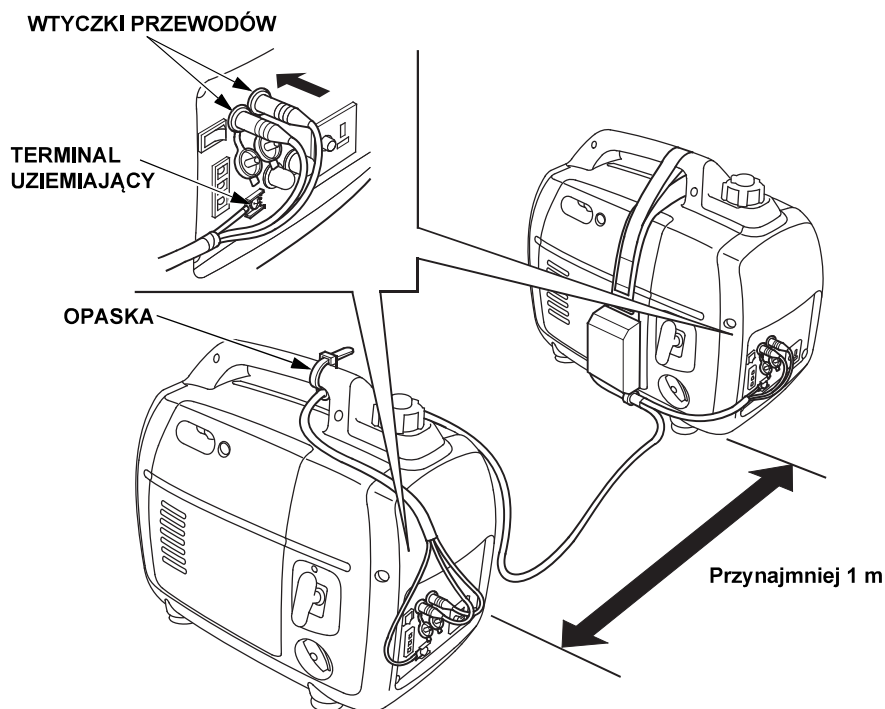

3. Podłącz uziemienie do terminalu uziemiającego jednego z agregatów.

- Jeśli odbiornik prądu jest uziemiony, należy również podłączyć agregat do uziemienia.

4. Uruchom silniki i upewnij się, że zaświeciła się zielona lampka kontrolna zasilania.
5. Upewnij się, że urządzenie, które chcesz zasilać jest wyłączone, a następnie włóż wtyczkę urządzenia do gniazda w skrzynce łączącej obydwa generatory.
6. Włącz zasilane urządzenie.

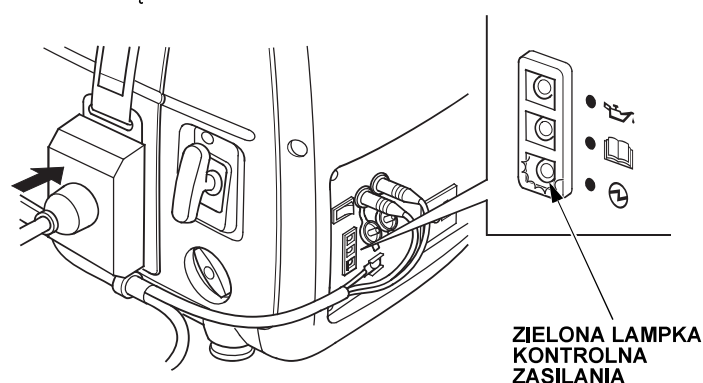

Bezpiecznik gniazda AC (za wyjątkiem typu B)

Bezpiecznik na skrzynce z gniazdem do pracy równoległej zadziała automatycznie (wciśnięty przycisk „wyskoczy”), jeśli dojdzie do zwarcia lub znaczącego przeciążenia gniazda agregatu.

Jeśli bezpiecznik zadziałał automatycznie (przycisk „wyskoczy”), sprawdź poprawność działania odbiornika prądu oraz czy jego zapotrzebowanie nie przekracza mocy agregatu (16A), zanim zresetujesz bezpiecznik (ponownie wciśniesz przycisk).

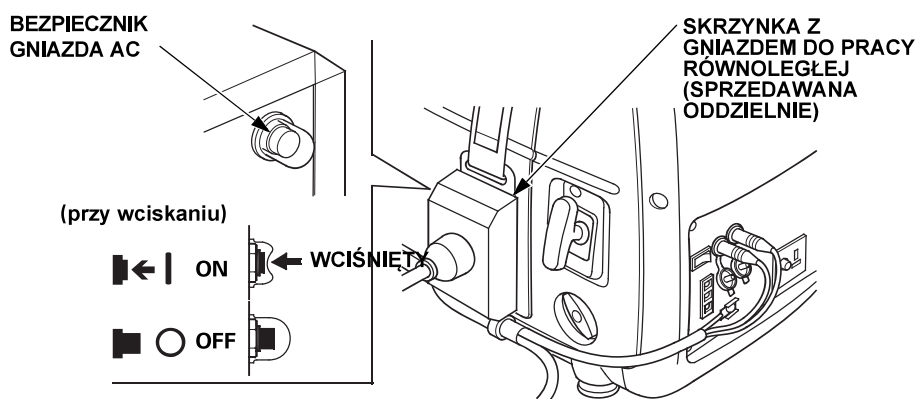

Użytkowanie wyjścia prądu stałego DC (za wyjątkiem typu B)

Wyjście prądu stałego może być używane tylko i wyłącznie do ładowania akumulatorów typu samochodowego o napięciu 12V.

WAŻNE:

W przypadku użytkowania gniazda prądu stałego, przestaw włącznik trybu pracy ECO w pozycję OFF.

1. Podłącz opcjonalny kabel do gniazda prądu stałego w generatorze, a następnie do zacisków akumulatora.

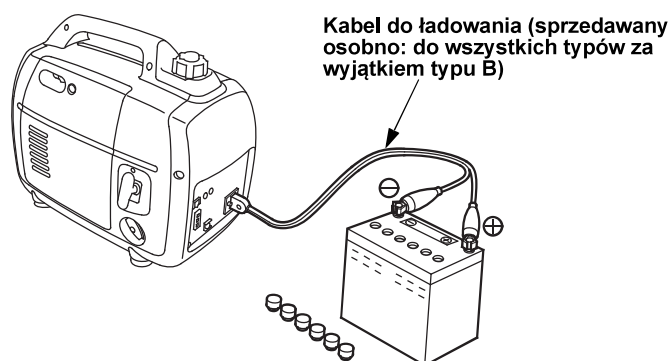

▲WARNING

- Aby zapobiec możliwości wytworzenia iskier w pobliżu akumulatora, kabel do ładowania najpierw podłącz do agregatu, a dopiero potem do akumulatora. Po zakończeniu pracy odłączaj kabel najpierw od akumulatora.
- Przed podłączeniem kabla do akumulatora zamontowanego w samochodzie, najpierw odłącz od akumulatora kabel uziemiający (ujemny). Podłącz go z powrotem po zakończeniu ładowania akumulatora. Dzięki temu zapobiegiesz możliwości zwarcia i wytworzenia iskier, gdy przypadkiem zetkniesz kabel dodatni z masą pojazdu.

OSTROŻNIE:

- Nie uruchamiaj silnika pojazdu, gdy do akumulatora podłączony jest generator. Może to spowodować uszkodzenie generatora.
- Zawsze podłączaj zacisk dodatni do dodatniej клемy akumulatora oznaczonej znakiem (+). Nigdy nie zamieniaj kabli i nie podłączaj do niewłaściwych biegunów, gdyż może to spowodować poważne uszkodzenie agregatu lub/i akumulatora.

▲WARNING

- Akumulatory wytwarzają wybuchowe opary: jeśli opary ulegną zapaleniu, eksplozja może spowodować poważne obrażenia ciała lub utratę wzroku. Zapewnij odpowiednią wentylację podczas ładowania akumulatora.
- **ZAGROŻENIE CHEMICZNE:** Elektrolit akumulatora zawiera silnie żrący kwas siarkowy. Kontakt elektrolitu ze skórą, nawet przez ubranie, może spowodować poważne poparzenia. Zawsze podczas ładowania noś ubranie ochronne i maskę chroniącą twarz i oczy.
- Źródła płomieni i iskier trzymaj z dala od akumulatora, nie pal w pobliżu.
ANTIDOTUM: Jeśli elektrolit dostanie się do oczu, przepłukuj dużą ilością ciepłej wody przez co najmniej 15 minut i natychmiast skontaktuj się z lekarzem.
- **ZATRUCIE:** Elektrolit jest trucizną:
ANTIDOTUM
 - Zewnętrzne: przepłucz szybko dużą ilością wody.
 - Wewnętrzne: wypij dużą ilość mleka lub wody.
Następnie zażyj mleczko magnezjowe lub olej roślinny i natychmiast skontaktuj się z lekarzem.
- **TRZYMAJ POZA ZASIĘGIEM DZIECI.**

2. Uruchom silnik generatora.

WAŻNE:

- Gniazdo prądu stałego może być używane wspólnie z gniazdem prądu zmiennego.
- Jeśli wyjście prądu stałego zostanie przeciążone, wyskoczy przycisk bezpiecznika przeciążeniowego. Jeśli bezpiecznik wyskoczy, odczekaj kilka minut przed jego ponownym wciśnięciem.

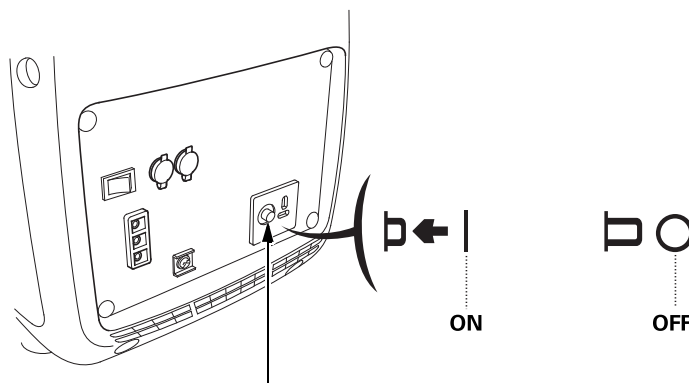

**WYŁĄCZNIK PRZECIĄŻENIOWY
PRĄDU STAŁEGO (BEZPIECZNIK)**

System alarmu olejowego

System alarmu olejowego został zaprojektowany w celu zabezpieczenia silnika przed poważnym uszkodzeniem spowodowanym niskim poziomem oleju silnikowego w skrzyni korbowej. Zanim poziom oleju spadnie poniżej bezpiecznej granicy, czujnik alarmu olejowego automatycznie wyłączy silnik (włącznik zapłonu silnika pozostanie w pozycji ON - włączony).

Jeśli system alarmu olejowego spowoduje zatrzymanie silnika, podczas uruchamiania silnika za pomocą rozrusznika zapalać się będzie czerwona lampka ostrzegawcza alarmu olejowego. W takim przypadku sprawdź poziom oleju silnikowego (patrz str. 16).

typy B1, E, F, G, W

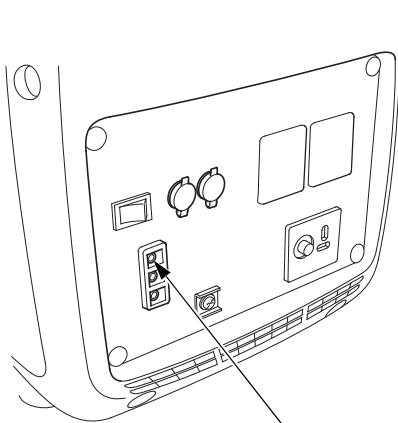

**LAMPKA OSTRZEGAWCZA
ALARMU OLEJOWEGO
(CZERWONA)**

typ B

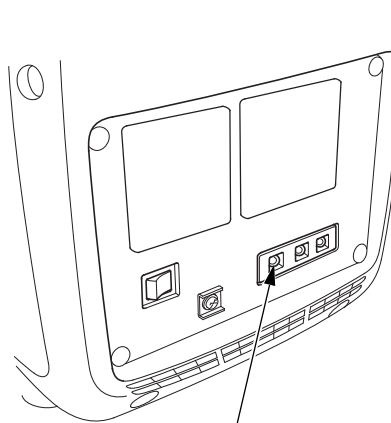

**LAMPKA OSTRZEGAWCZA
ALARMU OLEJOWEGO
(CZERWONA)**

Sposób świecenia lampek kontrolnych LED

typ B1, E, F, G, W

typ B

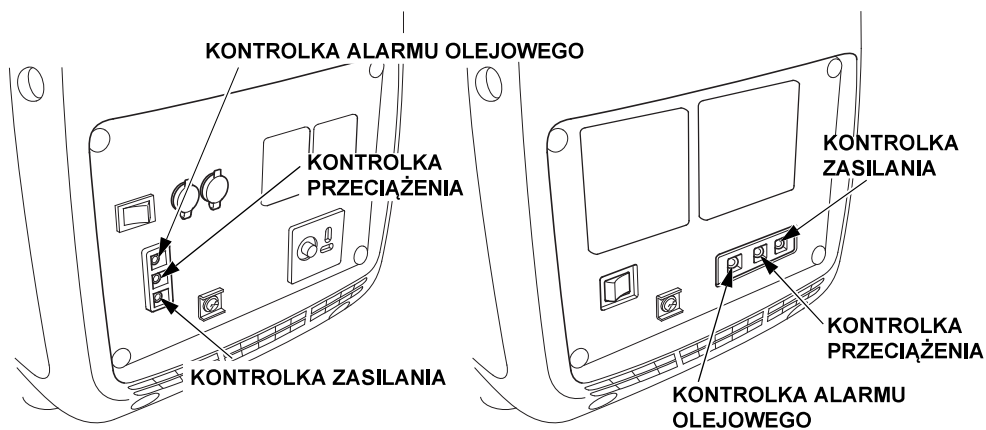

Status	Możliwa przyczyna	Kontrolka zasilania	Kontrolka przeciążenia	Kontrolka alarmu olejowego
Normalny	Normalne działanie	○	●	●
Awaria	Uszkodzenie jednostki inwertera	●	☼	●
Nieprawidłowość	Przebieżenie na wyjściu	●	○	●
	Przeegrzanie jednostki inwertera	●	○	●
Ostrzeżenie	Niski poziom oleju	●	●	○

○ : ON

● : OFF

☼ : Mruga

W celu diagnozy uszkodzenia patrz rozdział *POSTĘPOWANIE W PRZYPADKU AWARII* na stronie 50.

7. ZATRZYMANIE SILNIKA

Aby natychmiast wyłączyć silnik w sytuacji awaryjnej, przestaw wyłącznik zapłonu w pozycję „wyłączony” (OFF).

W PRZYPADKU NORMALNEGO UŻYTKOWANIA:

1. Switch off the connected equipment and pull the inserted plug.

typy B1, E, F, G, W

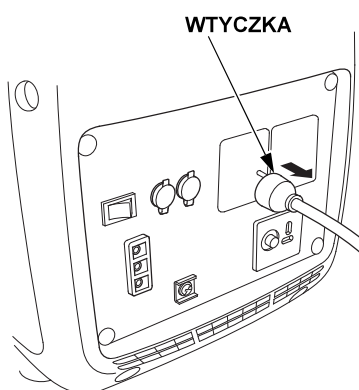

typ B

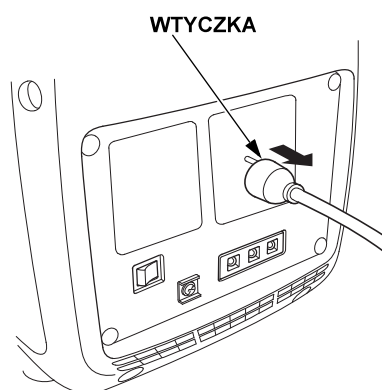

2. Przesław włącznik zapłonu silnika w pozycje „wyłączony” (OFF).

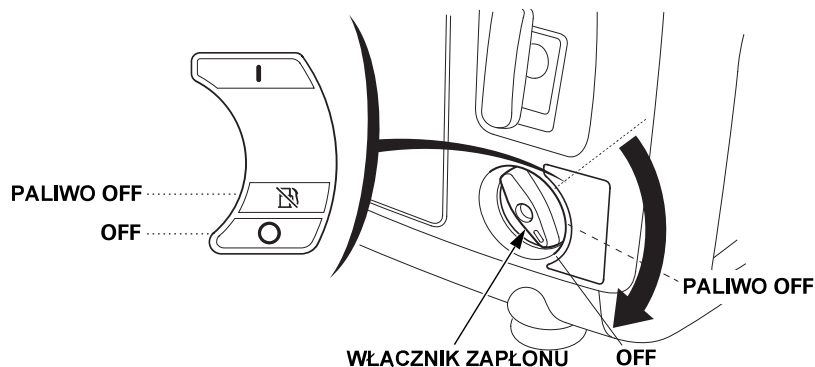

WAŻNE:

Praca agregatu z włącznikiem zapłonu w pozycji PALIWO OFF przed przestawieniem włącznika w pozycję OFF spowoduje wypalenie paliwa z gaźnika.

- Przy włączniku zapłonu ustawionym w pozycji PALIWO OFF, agregat będzie pracował jeszcze przez kilka minut dopóki paliwo w gaźniku nie zostanie wypalone, i silnik zatrzyma się.
- Po zatrzymaniu się silnika, przestaw włącznik zapłonu do pozycji OFF.
- Po zatrzymaniu silnika z włącznikiem w pozycji PALIWO OFF, ponowne uruchomienie silnika będzie wymagało dodatkowego pociągnięcia za linkę rozrusznika ręcznego.

3. Przekręć odpowietrznik zbiornika paliwa całkowicie w kierunku przeciwnym do ruchu wskazówek zegara w pozycję „zamknięty” (OFF).

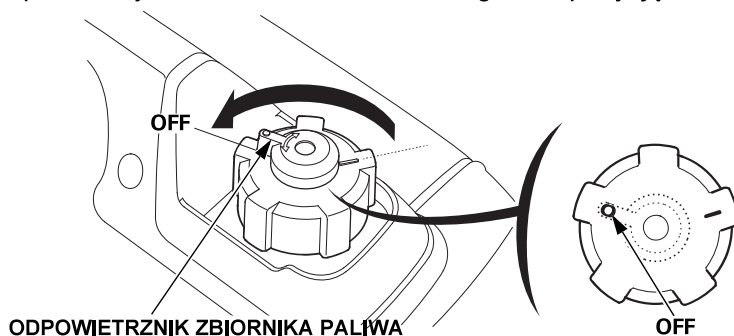

OSTROŻNIE:

Po zatrzymaniu silnika, przed transportowaniem lub magazynowaniem generatora upewnij się, że korek odpowietrznika jest ustawiony w pozycji „zamknięty”, a włącznik zapłonu znajduje się w pozycji „wyłączony” (OFF).

-
4. W przypadku użytkowania dwóch agregatów, po ich wyłączeniu konieczne odłączyć przewody ze skrzynką z gniazdem do pracy równoległej (za wyjątkiem typu B).

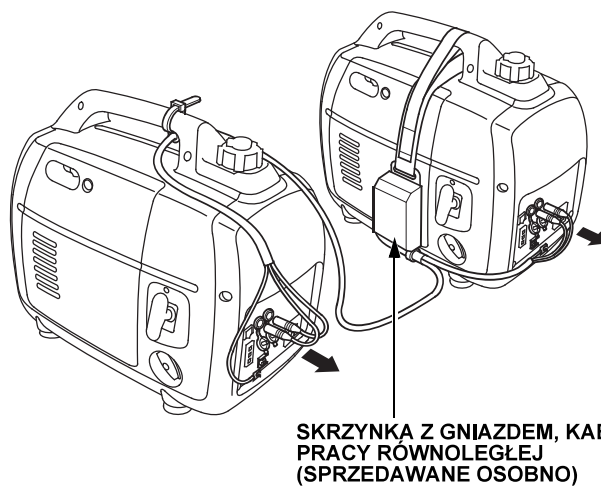

WAŻNE:

Jeśli agregat nie będzie używany przez dłuższy okres czasu, zapoznaj się z informacjami na stronie 47 *Przed przechowywaniem agregatu przez dłuższy okres czasu.*

8. KONSERWACJA

Okresowe przeglądy i regulacje są konieczne, aby utrzymać agregat w jak najlepszym stanie technicznym. Dokonuj przeglądów i regulacji zgodnie z informacjami zamieszczonymi w poniższej tabeli przeglądów.

▲ WARNING

Upewnij się, że silnik jest wyłączony zanim rozpoczniesz jakiegokolwiek działania serwisowe czy konserwacyjne. Wyeliminuje to niektóre potencjalne zagrożenia:

- **Zatrucie tlenkiem węgla będącym składnikiem spalin. Upewnij się, że gdziekolwiek uruchamiasz silnik, zapewniona jest właściwa wentylacja.**
- **Oparzenia spowodowane kontaktem z gorącymi częściami. Po zatrzymaniu agregatu pozwól, aby silnik i układ wydechowy ostygły.**
- **Obrażenia spowodowane kontaktem z ruchomymi elementami. Nie uruchamiaj silnika dopóki instrukcja obsługi wyraźnie na to nie wskazuje.**

Tłumik rozgrzewa się do wysokich temperatur w czasie pracy i pozostaje gorący przez jakiś czas po zatrzymaniu silnika. Uważaj, aby nie dotknąć tłumika, gdy jest jeszcze gorący. Ostudź silnik przed podjęciem działań serwisowych/konserwacyjnych.

OSTROŻNIE:

Do przeglądów używaj wyłącznie oryginalnych części zamiennych Honda lub ich zamienników. Niewłaściwej jakości części mogą spowodować poważne uszkodzenie silnika.

Tabela przeglądów

REGULARNY OKRES SERWISOWANIA (1) Przeprowadzaj co wskazaną ilość miesięcy lub liczbę przepracowanych godzin, w zależności co nastąpi pierwsze.		Każde uruchomienie	Pierwszy miesiąc lub 20 godz.	Co 3 m-ce lub 50 godz.	Co 6 m-cy lub 100 godz.	Co rok lub 200 godz.	strona
CZYNNOŚĆ							
Olej silnikowy	Sprawdź poziom	o					15
	Wymień		o		o		42
Filtr powietrza	Sprawdź	o					19
	Oczyść			o (2)			43
Świeca zapłonowa	Sprawdź - wyreguluj				o		44
	Wymień					o	
Luz zaworowy	Sprawdź - wyreguluj					o (3)	-
Komora spalania	Oczyść	Po każdym 300 godzinach (3)					-
Zbiornik paliwa i filtr	Oczyść				o (3)		-
Przewody paliwowe	Sprawdź	Co 2 lata (W razie potrzeby – wymień) (3)					-

UWAGA: (1) W przypadku użytkowania komercyjnego zapisuj przepracowane godziny w celu dokładnego określenia terminu wykonania przeglądu.

(2) Tę czynność należy wykonywać częściej, jeśli generator pracuje w zapyłonym środowisku.

(3) Te czynności powinny być wykonywane w autoryzowanym serwisie, jeśli nie posiadasz odpowiednich narzędzi i nie jesteś biegłym mechanikiem. Należy odnieść się do instrukcji serwisowej Hondy.

1. WYMIANA OLEJU SILNIKOWEGO

Olej silnikowy zlewaj, gdy silnik jest jeszcze ciepły. Zapewni to dokładne osuszenie miski olejowej.

OSTROŻNIE:

Zanim rozpoczniesz zlewanie zużytego oleju silnikowego upewnij się, że włącznik zapłonu silnika znajduje się w pozycji OFF, a odpowietrznik zbiornika paliwa jest zamknięty.

1. Poluzuj śrubę bocznej osłony generatora i zdejmij osłonę.
2. Odkręć korek wlewu oleju silnikowego.
3. Zlej uważnie zużyty olej do odpowiedniego w tym celu pojemnika.
4. Wlej zalecanego oleju (patrz str. 15) i sprawdź jego poziom po uzupełnieniu.
5. Wytrzyj z powierzchni agregatu wszelkie ewentualne ślady rozlanego oleju.
6. Zakręć korek wlewu oleju silnikowego.
7. Załóż i dokładnie dokręć śrubą loczną osłonę agregatu.

ILOŚĆ OLEJU SILNIKOWEGO: 0.44 L (0.46 US qt, 0.39 Imp qt)

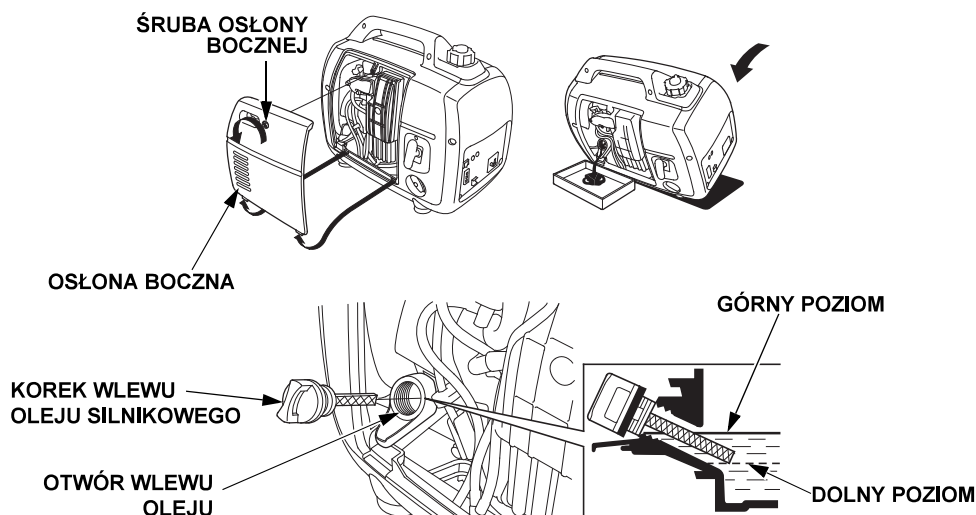

Umyj ręce w ciepłej wodzie z mydłem po zakończeniu czynności związanych ze zużyтым olejem silnikowym.

WAŻNE:

Prosimy ze zużyтым olejem silnikowym postępować w sposób, który nie zagraża środowisku naturalnemu. Zanieś go w szczelnie zamkniętym pojemniku do najbliższej stacji serwisowej lub zakładu utylizacji odpadów. Nie wyrzucaj zużytego oleju do śmieci, ani też nie wylewaj do gruntu czy do kanalizacji.

2. SERWISOWANIE FILTRA POWIETRZA

Zanieczyszczony filtr powietrza ogranicza dopływ powietrza do gaźnika. Aby zapobiec awariom gaźnika, regularnie serwisuj filtr powietrza. Jeżeli używasz generatora w bardzo zapyłonym środowisku, sprawdzaj stan i czystość filtra powietrza częściej, niż jest to wskazane w tabeli przeglądów.

▲WARNING

Nie używaj do czyszczenia wkładu filtra benzyny lub rozpuszczalników o niskim punkcie zapłonu. Są one łatwopalne, a w pewnych warunkach wybuchowe.

OSTROŻNIE:

Nigdy nie użytkuj generatora bez filtra powietrza. W przeciwnym razie może dojść do nagłego, przedwczesnego zużycia silnika.

1. Poluzuj śrubę mocującą i zdejmij boczną osłonę generatora.
2. Poluzuj śrubę mocującą obudowę filtra powietrza i zdejmij pokrywę filtra.

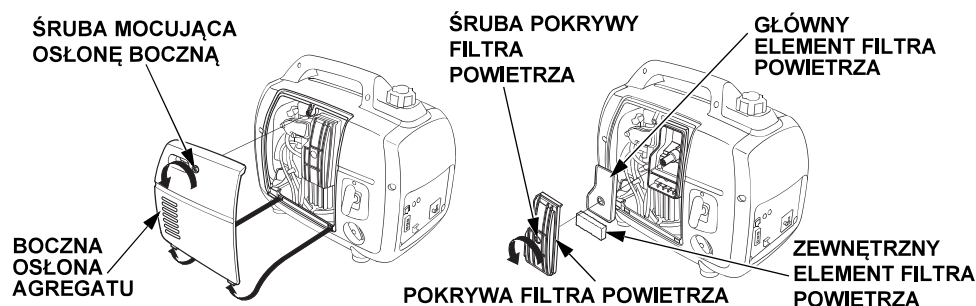

3. Umyj wkład filtra w wodzie z mydłem, wypłucz i dokładnie osusz. Lub umyj w niepalnym rozpuszczalniku (lub rozpuszczalniku o wysokim punkcie zapłonu), a następnie dokładnie osusz.

Po wyschnięciu nasącz wkład filtra powietrza w czystym oleju silnikowym i wyciśnij w celu pozbycia się nadmiaru oleju. Zbyt duża ilość oleju we wkładzie filtra spowoduje, że silnik będzie dymił po uruchomieniu.

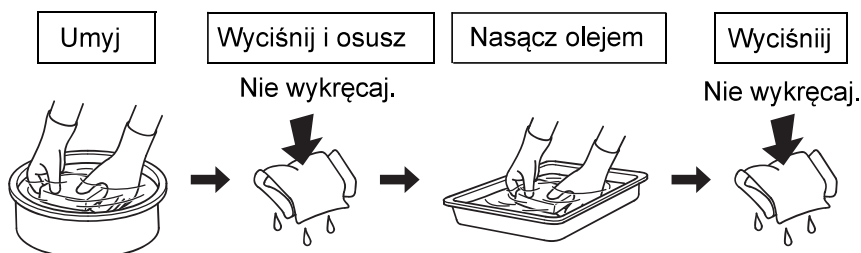

4. Zamontuj obydwa elementy filtra powietrza oraz pokrywę. Dokładnie dokręć śrubę mocującą pokrywę filtra powietrza.
5. Załóż lewą boczną pokrywę generatora i dokręć śrubą mocującą.

3. SERWISOWANIE ŚWIECY ZAPŁONOWEJ

Zalecana świeca zapłonowa: CR5HSB (NGK)

Aby zapewnić właściwe działanie silnika odległość między elektrodami świecy zapłonowej musi być prawidłowo ustawiona, a same elektrody muszą być wolne od wszelkich nalotów czy nagaru.

1. Zdejmij osłonę serwisową świecy zapłonowej.

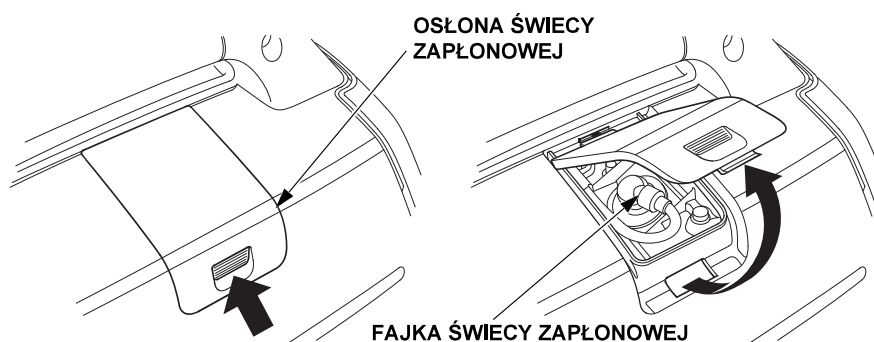

2. Zdejmij fajkę świecy zapłonowej.
3. Dokładnie oczyść gniazdo świecy zapłonowej z wszelkich zanieczyszczeń.
4. Za pomocą klucza do świec wykręć świecę zapłonową.

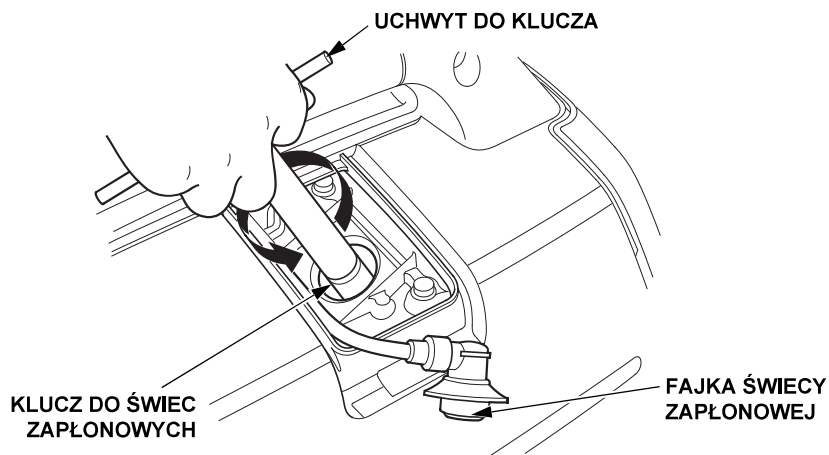

-
5. Wizualnie sprawdź stan świecy zapłonowej. Wymień świecę na nową, jeśli izolator jest pęknięty, odłupany lub zniszczony. Jeśli świeca ma być ponownie użyta, oczyść ją za pomocą drucianej szczotki.
 6. Przy pomocy szczelinomierza sprawdź odległość pomiędzy elektrodami świecy. Jeśli wymagana jest regulacja odstępu, ostrożnie dognij lub odegnij boczną elektrodę.

Prawidłowa odległość powinna wynosić:

0.6–0.7 mm (0.024–0.028 in)

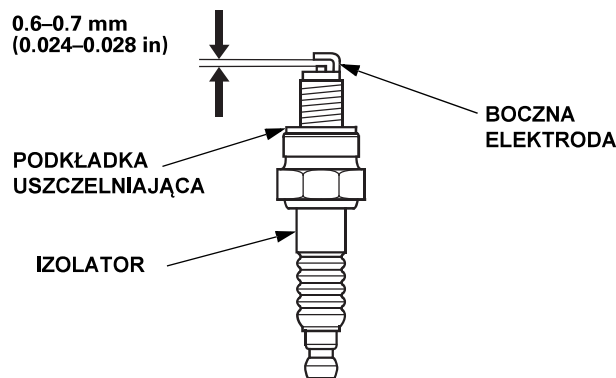

7. Wkręć ręcznie świecę w gniazdo, uważając, aby nie przekręcić gwintu.
8. Po ręcznym wkręceniu nowej świecy dokręć jeszcze za pomocą klucza o 1/2 obrotu w celu dociśnięcia podkładki. Jeśli montujesz używaną świecę, powinna być dokręcona kluczem tylko o 1/8 do 1/4 obrotu.
9. Załóż ostrożnie fajkę świecy zapłonowej na świecę.
10. Załóż osłonę serwisową świecy zapłonowej.

OSTROŻNIE:

- Świeca zapłonowa musi być dokładnie dokręcona. Niedokładnie wkręcona świeca nagrzewa się do bardzo wysokiej temperatury i może spowodować uszkodzenie silnika.
- Nigdy nie używaj świecy zapłonowej o niewłaściwych parametrach.

9. TRANSPORT / MAGAZYNOWANIE

Aby uniknąć rozlania paliwa podczas transportu lub czasowego przechowywania, generator powinien być ustawiony i zabezpieczony w normalnej pozycji pracy z włącznikiem zapłonu silnika ustawionym w pozycji „wyłączony” (OFF).

Odpowietrznik korka wlewu paliwa całkowicie przekręć w kierunku przeciwnym do ruchu wskazówek zegara do pozycji „zamknięty” (OFF). Zanim przekręcisz odpowietrznik, pozwól najpierw, aby silnik ostygnął.

▲WARNING

Podczas transportowania agregatu:

- Nie przepelniaj zbiornika paliwa (paliwo nie powinno znajdować się w szyjce wlewu).
- Nie używaj generatora zamkniętego w pojeździe. Przed uruchomieniem agregatu wyjmij urządzenie z pojazdu i uruchom w dobrze wentylowanym miejscu.
- Nie pozostawiaj generatora w zamkniętym pojeździe wystawionym na bezpośrednie działanie silnego promieniowania słonecznego. Silne promieniowanie słoneczne działające przez wiele godzin spowoduje znaczny wzrost temperatury wewnątrz pojazdu i tym samym parowanie benzyny, co może być przyczyną eksplozji.
- Nie transportuj generatora po wyboistej drodze przez długi okres czasu. Jeśli jednak musisz przetransportować generator po trudnej nawierzchni, najpierw zlej paliwo.

WAŻNE:

Aby przenieść agregat złap za uchwyt do przenoszenia (zakreskowany obszar na rysunku poniżej).

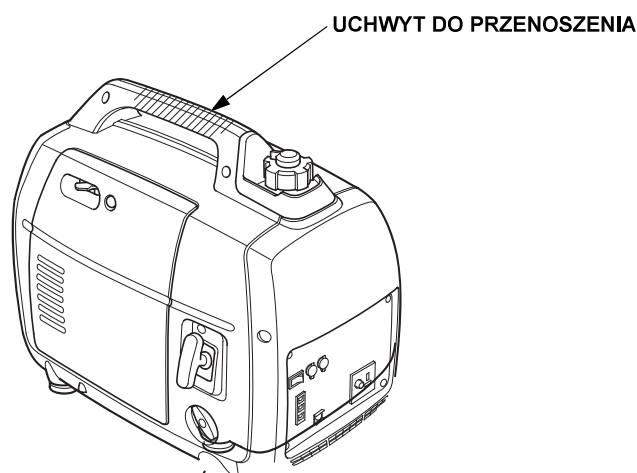

Przed magazynowaniem generatora przez dłuższy czas:

1. Upewnij się, że miejsce, w którym będziesz magazynował agregat jest wolne od zanieczyszczeń i nadmiernej wilgoci.
2. Zlej paliwo.

⚠ WARNING

Benzyna jest wysoce łatwopalna, a w pewnych warunkach wybuchowa. Wykonuj poniższe czynności w dobrze wentylowanym pomieszczeniu, przy wyłączonym silniku. Nie pal i nie dopuszczaj źródeł otwartego ognia lub iskier do miejsca, w którym zlewasz paliwo.

- a. Odkręć korek wlewu paliwa (str. 17), wyjmij filtr paliwa i opróżnij zbiornik zlewając paliwo do odpowiedniego kanistra. W tym celu zalecamy użycie dostępnej w zakupie ręcznej pompki. Nie używaj pompek elektrycznych do opróżniania zbiornika z paliwem. Po opróżnieniu z powrotem zamontuj filtr paliwa i zakręć korek wlewu.

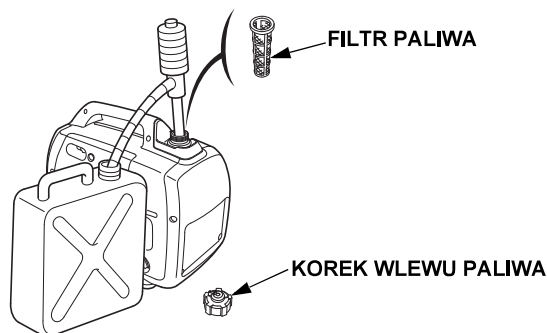

- b. Odkręć śrubę mocującą boczną osłonę agregatu i zdejmij osłonę (str. 42).

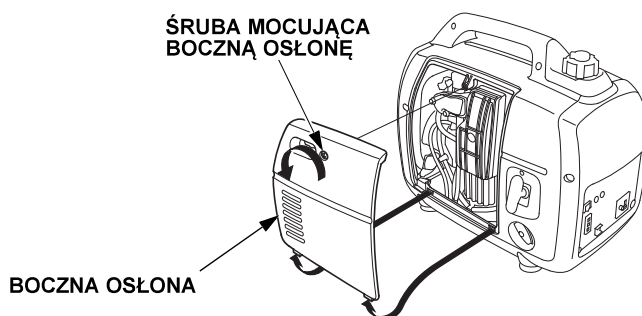

- c. Poluzuj śrubę spustową paliwa z gaźnika i następnie zlej paliwo z gaźnika do odpowiedniego pojemnika.

ŚRUBA SPUSTOWA GAŹNIKA

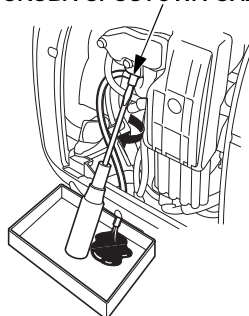

- d. Odkręć śrubę mocującą osłonę świecy zapłonowej i zdejmij fajkę ze świecy (str. 44).
e. Przetaw włącznik zapłonu silnika w pozycję „włączony” (ON) (str. 20).
f. Pociągnij za rączkę rozrusznika 3-4 razy, aby w ten sposób zlać paliwo z pompy paliwowej do odpowiedniego pojemnika.
g. Przekręć włącznik zapłonu silnika w pozycję „wyłączony” (OFF).



- h. Dokładnie dokręć śrubę spustową gaźnika.

3. Dokonaj wymiany oleju silnikowego (patrz strona 42).
4. Wykręć świecę zapłonową i wlej do cylindra ok. łyżkę czystego oleju silnikowego. Przekręć kilkukrotnie wałem korbowym silnika w celu rozprowadzenia oleju po ściankach cylindra. Wkręć z powrotem świecę zapłonową (patrz strona 44).
5. Powoli pociągnij linkę rozrusznika ręcznego do wycucia oporu. W tym położeniu tłok znajduje się w górnym położeniu i obydwie zawory ssące i wydechowe znajdują się w pozycji zamkniętej. Magazynowanie silnika w taki sposób zabezpieczy go od wewnątrz przed działaniem korozji.

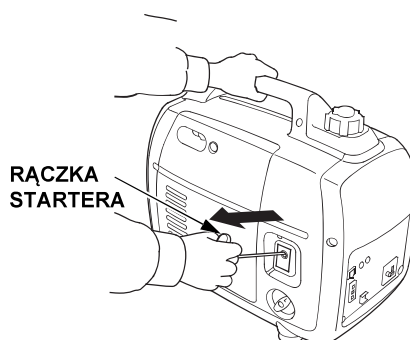

10. USUWANIE USTEREK

Silnika nie można uruchomić:



Nie działa odbiornik podłączony do agregatu:

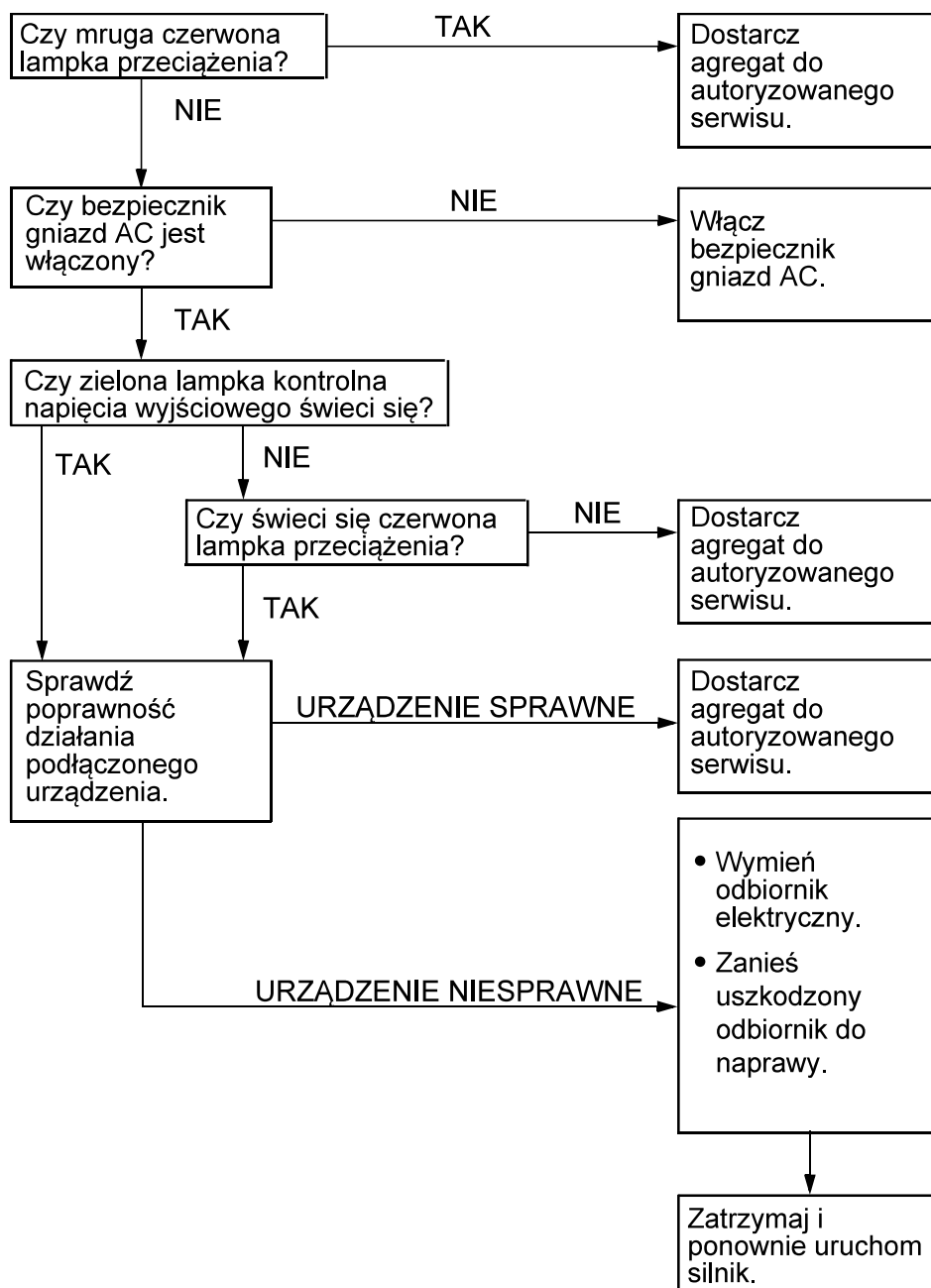

Brak prądu w gnieździe prądu stałego (oprócz typu B):

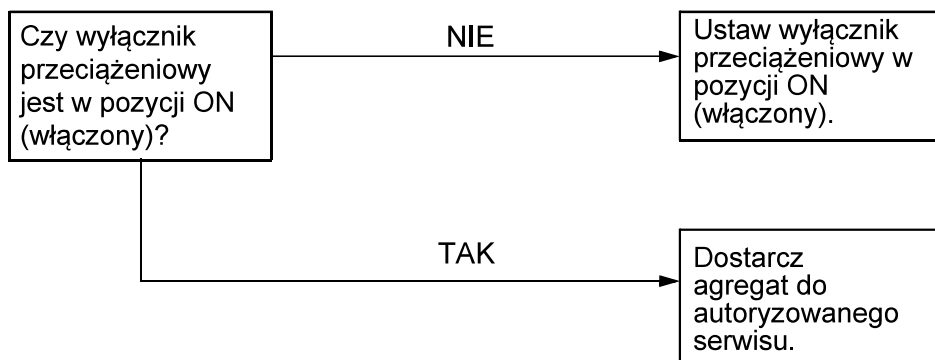

11. DANE TECHNICZNE

WYMIARY I WAGA

Model	EU22iT		
Typ	E, W, B1, F	G	B
Kod opisowy	EAMT		
Długość	509 mm (20.0 in)	519 mm (20.4 in)	541 mm (21.3 in)
Szerokość	290 mm (11.4 in)		
Wysokość	425 mm (16.7 in)		
Waga sucha	21.1 kg (46.5 lbs)		

SILNIK

Model	GXR120T
Typ silnika	4-suwowy, górny wałek rozrządu, 1 cylinder
Pojemność	121 cm ³ (7.38 cu-in)
Średnica x skok	60.0x43.0 mm (2.36x1.69 in)
Współczynnik sprężania	8.5:1
Obroty silnika	2,800–4,500 rpm 4,000–4,500 rpm (przy wyłączonym trybie ECO)
Układ chłodzenia	Wymuszony obieg powietrza
System zapłonu	Tranzystorowy
Ilość oleju w silniku	0.44 L (0.46 US qt, 0.39 Imp qt)
Pojemność zbiornika paliwa	3.6 L (0.95 US gal, 0.79 Imp gal)
Świeca zapłonowa	CR5HSB (NGK)
Emisja CO ₂ *	931 g/kW·hr

* Niniejszy pomiar CO₂ jest wynikiem w ustalonym cyklu badań w warunkach laboratoryjnych silnika macierzystego, reprezentującego typ silników (rodzinę silników) i nie powinien sugerować ani gwarantować wydajności konkretnego silnika.

AGREGAT

Model		EU22iT	
Typ		E, W, B1, F, G	B
Wyjście prądu zmiennego AC	Napięcie znamionowe	230 V	110 V
	Częstotliwość znam.	50 Hz	
	Natężenie znamionowe	7.8 A	16.4 A
	Moc znamionowa	1.8 kVA	
	Moc maksymalna	2.2 kVA	
Wyjście prądu stałego DC		Tylko ładowanie 12V akumulatorów samochodowych. 12 V, 8.3 A	-

HAŁAS

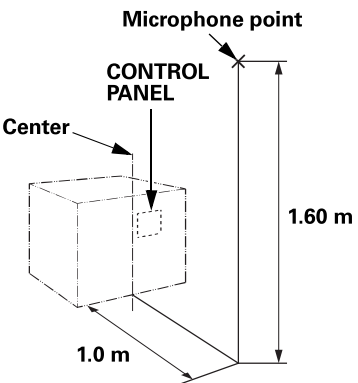
Model	EU22iT
Typ	E, W, B1, F, G, B
Poziom ciśnienia akustycznego na stanowisku pracy (2006/42/EC)	72 dB (A) (przy włączonym trybie ECO)
	
Niepewność pomiarowa	2 dB (A)
Zmierzony poziom mocy akustycznej (2000/14/EC, 2005/88/EC)	88 dB (A) (przy włączonym trybie ECO)
Niepewność pomiarowa	2 dB (A)
Gwarantowany poziom mocy akustycznej (2000/14/EC, 2005/88/EC)	90 dB (A) (przy włączonym trybie ECO)

„Wielkości podane są poziomami emisji i niekoniecznie są bezpiecznymi poziomami na stanowisku pracy. Ponieważ istnieje zależność pomiędzy emisją, a poziomem ekspozycji, wartości te nie mogą stanowić podstawy do określenia, czy dalsze środki ostrożności są potrzebne czy też nie. Czynniki wpływające na rzeczywisty poziom ekspozycji pracownika na poziom hałasu to: charakterystyka pomieszczenia, inne źródła hałasu, itp. tj. liczba pracujących jednocześnie urządzeń, inne procesy przebiegające w sąsiedztwie oraz czas pracy, podczas którego pracownik jest narażony na hałas. Także dopuszczalny poziom ekspozycji może się różnić w zależności od przepisów w danym kraju. Jednakże, powyższa informacja umożliwi użytkownikowi agregatu lepszą ocenę zagrożeń i ryzyka.”

WAŻNE:

Dane mogą ulec zmianie bez wcześniejszego powiadomienia.

12. SCHEMATY ELEKTRYCZNE

INDEX

(wewnątrz tylnej okładki)

Typy B1, E, F, G, W W-1

Typ B W-2

SKRÓTY

Symbol	Nazwa części
AC,CP	Bezpiecznik obwodu AC
ACOR	Gniazda wyjściowe prądu AC
(B1)	Typ B1
Cot	Gniazdo do pracy równoległej
CPB	Blok panelu sterowania
DC,CP	Bezpiecznik obwodu DC
DC,D	Dioda prądu stałego
DC,NF	Filtr szumów DC
DCOR	Gniazdo prądu stałego
DC,W	Uzwojenie obwodu DC
EcoSw	Włącznik trybu pracy Eco
EgB	Blok silnika
EgG	Uziemienie silnika
ESw	Włącznik zapłonu
ExW	Uzwojenie wzbudnika
FrB	Rama agregatu
FrG	Uziemienie agregatu
(F)	Typ F
(G)	Typy G, E
GeB	Blok agregatu
GT	Zacisk uziemienia
IB	Blok inwertera
IgC	Cewka zapłonowa
IU	Jednostka inwertera
MW	Uzwojenie główne
OAL	Oil Alert Indicator
OAU	Jednostka alarmu olejowego
OI	Kontrolka przeciążenia
OLSw	Czujnik niskiego poz. oleju
PC	Cewka pulsera
PL	Kontrolka zasilania
RBx	Skrzynka z gniazdami do pracy równoległej
SP	Świeca zapłonowa





Symbol	Nazwa części
SpU	Iskrownik
StpM	Silnik krokowy (ster. przepustnicą)
SW	Uzwojenie pośrednie
To Ge	Do Agregatu
(W)	Typ W

KOD KOLORÓW PRZEWODÓW

Bl	CZARNY
Y	ŻÓŁTY
Bu	NIEBIESKI
G	ZIELONY
R	CZERWONY
W	BIAŁY
Br	BRAŹOWY
Lg	JASNO ZIELONY
Gr	SZARY
Sb	JASNO NIEBIESKI
O	POMARAŃCZOWY
P	RÓZOWY

SWITCH CONNECTIONS

PRZEŁĄCZNIK TRYBU ECO

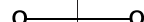
		COM	SW
ON			
			
			
OFF			

GNIAZDA

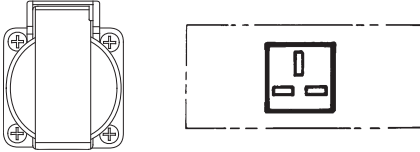
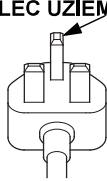
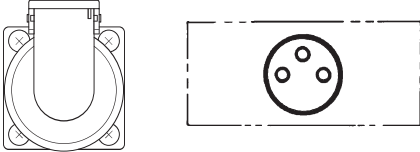
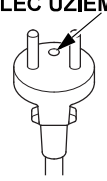
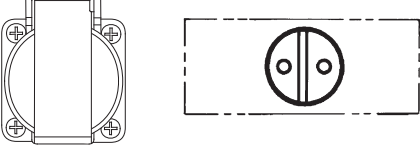
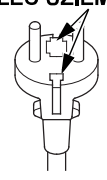
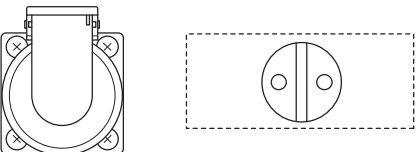
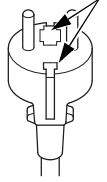
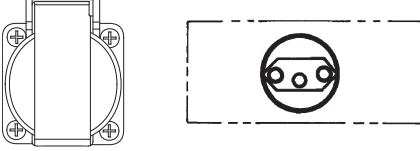
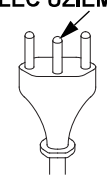
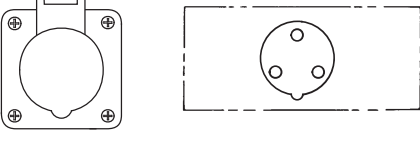
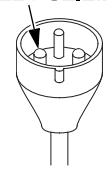
Typ	Kształt	Wtyczka
B1		
F		
E		
G		
W		
B		

SCHEMATY ELEKTRYCZNE

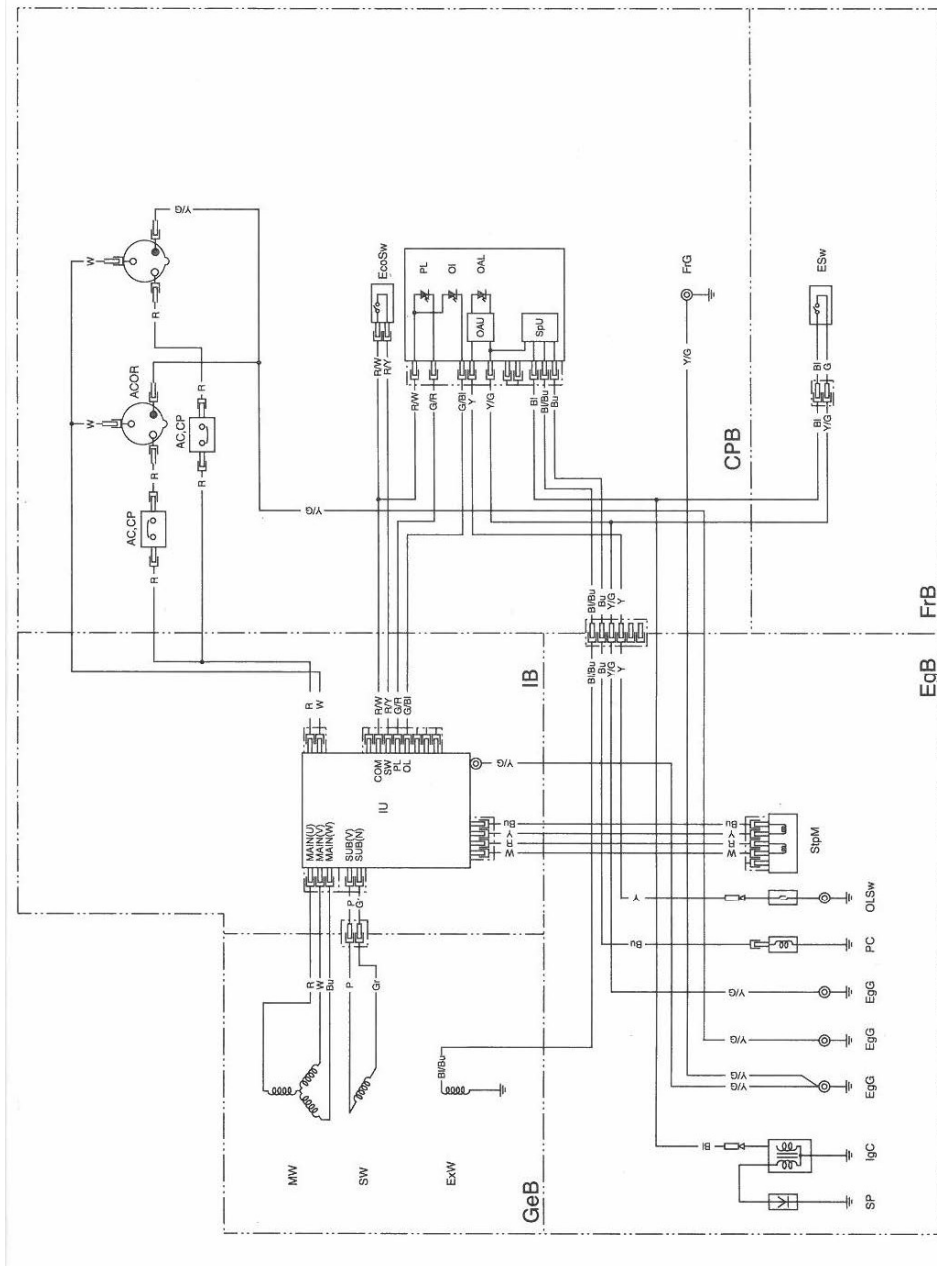

LISTA AUTORYZOWANYCH PUNKTÓW SERWISOWYCH

Adresy oraz telefony do Autoryzowanych Punktów Serwisowych Aries Power Equipment znajdziesz na stronie internetowej: www.mojahonda.pl lub www.ariespower.pl oraz pod podanymi poniżej telefonami.

Centrala:

Warszawa 02-844
ul. Puławska 467
tel. (0 22) 861 43 01
info@ariespower.pl

Serwis Centralny:

Warszawa 02-844
ul. Puławska 467
tel. (0 22) 894 08 90
serwis@ariespower.pl

DEKLARACJA ZGODNOŚCI WE (Tłumaczenie zawartości)

Deklaracja Zgodności WE

1. Niżej podpisany, 2*, w imieniu autoryzowanego przedstawiciela, niniejszym deklaruje, że urządzenie opisane poniżej spełnia wszystkie zasadnicze wymagania następujących Dyrektyw:

- Dyrektywa Maszynowa 2006/42/EC
- Dyrektywa Kompatybilności Elektromagnetycznej 2014/30/EU
- Dyrektywa Hałasowa 2000/14/EC – 2005/88/EC

2. Opis urządzenia

- | | | |
|-------------------|--------------------------------|------------------|
| a) Ogólny opis | Agregat prądowórczy | |
| b) Funkcja | produkcja energii elektrycznej | |
| c) Nazwa handlowa | d) Typ | e) Numer seryjny |
| *1 | *1 | |

3. Producent

Thai Honda Manufacturing Co., Ltd.
410 Ladkrabang Industrial Estate
Lamplatae, Ladkrabang, Bangkok
10520 TAJLANDIA

4. Autoryzowany przedstawiciel i uprawniony do opracowania dokumentacji technicznej
Honda Motor Europe Ltd.
Cain Road, Bracknell, RG12 1HL
Wielka Brytania

5. Zastosowane normy zharmonizowane

EN ISO 8528-13:2016
EN 55012:2007/A1:2009
EN 61000-6-1:2007

6. Pozostałe standardy i specyfikacje

-

7. Dyrektywa hałasowa

- | | |
|--|----|
| a) Zmierzony poziom mocy akustycznej dB(A): | *1 |
| b) Gwarantowany poziom mocy akustycznej dB(A): | *1 |
| c) Parametr hałasu: | *1 |
| d) Procedura oceny zgodności: | *2 |
| e) Jednostka Notyfikowana: | *2 |

8. Wykonano w:

Aalst, BELGIA

9. Data:

*2

*2

Menadżer Departamentu Homologacji

*1 patrz strona z danymi technicznymi

*2 patrz oryginalna Deklaracja Zgodności WE

HONDA

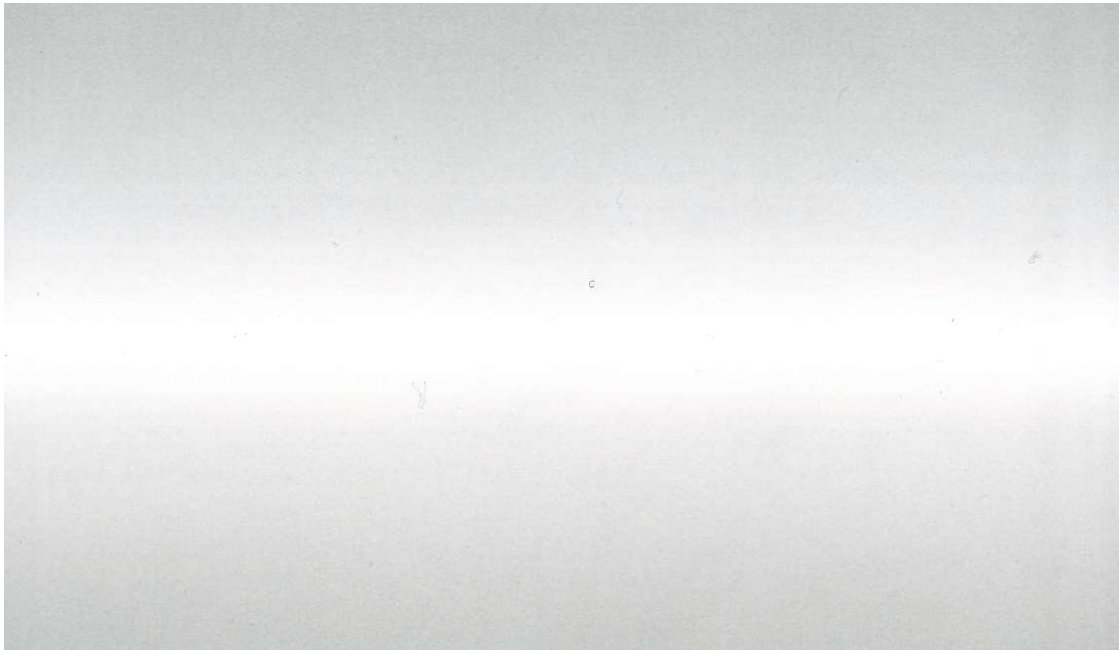

3MZ44600
00X36-Z44-6000