

PL

HONDA

Instrukcja obsługi

Tłumaczenie instrukcji oryginalnej



Robot Koszący

HRM1000/
1500/1500 Live/
2500/2500 Live



Mii

Service & Support



<https://www.hondappsv.com/HME/>

Informacje na temat instalacji monitora Mii z siecią komórkową (HRM1500 Live, HRM2500 Live) i łącznością Bluetooth® znajdują się w sekcji „5.Przygotowanie monitora Mii”.



Gratulujemy zakupu Robota Koszącego Honda. Jesteśmy przekonani, że będziesz w pełni zadowolony z użytkowania Robota Koszącego Honda tak, jak my jesteśmy dumni z tworzenia najlepszej jakości produktów do pielęgnacji zieleni.

Naszym celem jest pomoc w uzyskaniu najlepszych rezultatów koszenia oraz zapewnienie Ci bezpiecznej obsługi. Niniejsza Instrukcja zawiera wszystkie potrzebne do tego informacje; prosimy zapoznać się z nią uważnie.

Autoryzowani Dilerzy zadbają o Twoje zadowolenie i z przyjemnością odpowiedzą na Twoje pytania i wątpliwości.

Honda Motor Co., Ltd. zastrzega sobie stałe prawo do wprowadzania zmian bez wcześniejszego powiadomienia i bez zaciągania jakichkolwiek zobowiązań.

Żaden fragment niniejszej instrukcji nie może być powielany w jakiegokolwiek formie bez pisemnej zgody. Instrukcja obsługi jest nieodłączną częścią robota koszącego i w przypadku odsprzedaży musi być do niego dołączona.

Zwróć szczególną uwagę na informacje poprzedzone następującymi słowami;;

▲ OSTRZEŻENIE

Wskazuje na duże prawdopodobieństwo odniesienia poważnych obrażeń ciała, a nawet śmierci, jeśli nie zastosujesz się do instrukcji.

▲ PRZESTROGA

Wskazuje na możliwość odniesienia obrażeń ciała lub uszkodzenia sprzętu, jeśli nie zastosujesz się do instrukcji.

WAŻNE:

Zawiera pomocne w trakcie użytkowania informacje.

Jeśli masz problem lub jakiegokolwiek pytania dotyczące robota koszącego, skontaktuj się z autoryzowanym dilerem Hondy.

Roboty koszące Honda zostały tak zaprojektowane, aby zapewnić bezpieczeństwo i niezawodność działania, jeśli tylko są użytkowane zgodnie z instrukcjami producenta.

▲ OSTRZEŻENIE

Aby zapewnić bezpieczeństwo operatora i osób postronnych, użytkowanie robota koszącego wymaga nadzwyczajnej uwagi i ostrożności. Zapoznaj się szczegółowo z Instrukcją Obsługi przed uruchomieniem urządzenia, zaniechanie tego może spowodować zagrożenie dla zdrowia i życia użytkownika, a także doprowadzić do uszkodzenia urządzenia.

Jak zidentyfikować twoje urządzenie

Model robota koszącego jest oznaczony na tabliczce znamionowej serią liter.

Kategoria	Seria	Typ
HRM	1000/	EC
	1500/	E/EC = AC 230 V - wtyczka EU
	2500	B/BC = AC 240 V - wtyczka UK
		S/SC = AC 230 V - wtyczka SW
		Robot koszący

* Ilustracje mogą się różnić w zależności od typu

Upewnij się, że Twój Diler uzupełnił dane dotyczące "SCHEMATU TRAWNIKA" (☞ page 127) oraz wypełnił "ARKUSZ KONTROLNY DILERA" (☞ strona 129) zawierający szczegółowe informacje o wykonanej instalacji i przeprowadzonej konfiguracji systemu urządzenia.

- Apple, logo Apple oraz iPhone są znakami towarowymi firmy Apple Inc., zarejestrowanej w U.S.A. oraz innych krajach. App Store jest znakiem serwisowym koncernu Apple Inc.
- Google Play, tlogo Google Play oraz Android są znakami towarowymi zarejestrowanymi przez firmę Google Inc.
- "QR Code" jest zastrzeżonym znakiem towarowym firmy DENSO WAVE INCORPORATED.
- Alexa i wszystkie powiązane logo są znakami towarowymi Amazon.com, Inc. lub jej podmiotów stowarzyszonych.
- Znak słowny i logo Bluetooth® są zastrzeżonymi znakami towarowymi należącymi do Bluetooth SIG, Inc. i wszelkie użycie tych znaków przez Honda Motor Co., Ltd. odbywa się na podstawie licencji. Inne znaki towarowe i nazwy handlowe należą do odpowiednich właścicieli.

SPIS TREŚCI

Ustawienia

Zalecenia bezpieczeństwa

Przygotowanie

- Opiselementów (☞ strona 12)
- Panel sterowania i ekran główny (☞ strona 14)
- Instalacja (☞ strona 17)
- Ustawienia robota (☞ strona 30)

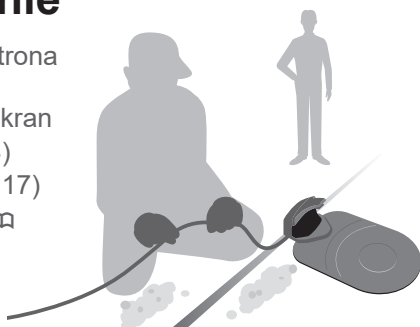

Ustawienia menu

- Ustawienia zegara pracy (☞ strona 47)
- Ustawienia pracy robota (☞ strona 53)
- Sprawdzenie systemu (☞ strona 69)
- Przeglądanie historii (☞ strona 72)
- Ustawienia systemu (☞ strona 75)

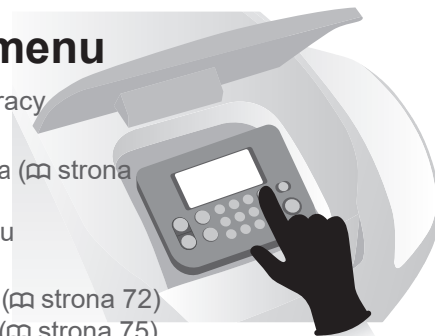

Przygotowanie Mii-monitor

(☞ strona 80)



Obsługa

Użytkowanie

- Sprawdzenie obszaru koszenia (☞ strona 85)
- Sprawdzenie robota (☞ strona 87)
- Włączenie / wyłączenie zasilania (☞ strona 88)
- Użytkowanie robota w trybie Auto (☞ strona 90)
- Obsługa kosiarki w trybie ręcznym (☞ strona 91)
- Regulacja wysokości ostrzy (☞ strona 94)

- Cotygodniowa kontrola (☞ strona 95)
- Przenoszenie robota koszącego (☞ strona 96)

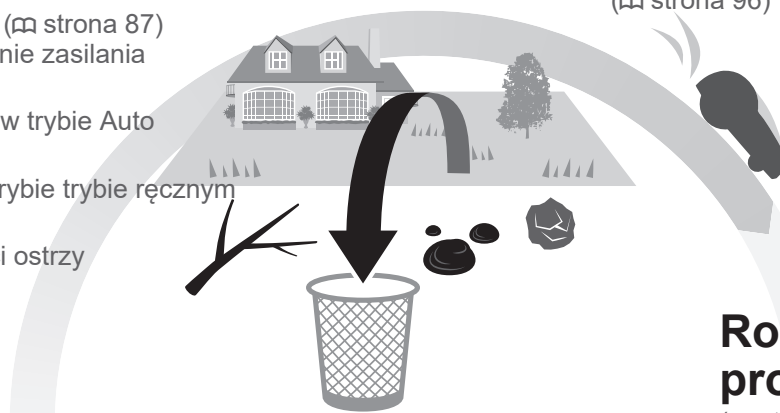

Rozwiązywanie problemów

(☞ strona 98)

Użytkowanie okresowe

Konserwacja

- Okresowa kontrola i konserwacja (☞ strona 103)
- Procedury konserwacji (☞ strona 104)

Przechowywanie

(☞ strona 116)



1 OPIS	4
Jak działa robot koszący Honda.....	4
2 ZALECENIA BEZPIECZEŃSTWA	6
Środki ostrożności.....	6
Lokalizacja naklejek.....	10
3 PRZYGOTOWANIE	12
Opiselementów.....	12
Instalacja.....	17
Panel sterowania i ekran główny.....	14
Ustawienia robota koszącego.....	30
4 USTAWIENIA MENU	45
Przegląd menu	45
Ustawienia zegara pracy.....	47
•Zegar pracy.....	47
•Zegar sezonowy.....	50
Ustawienia pracy robota koszącego.....	53
•Konfiguracja koszenia.....	53
•Konfiguracja naprowadzania do bazy.....	66
Sprawdzenie systemu.....	69
•Sygnał sprawdzenia.....	69
Przeglądanie historii	72
•Historia pracy.....	72
•Historia błędów.....	74
Ustawienia systemu.....	75
•Język.....	75
•Data i czas.....	76
•Reset	79
•Punkty startu koszenia.....	48
•Zegar dyskretny.....	52
• Układ trawnika.....	64
•Test punktów startu.....	70
•Historia pracy.....	73
•Wyświetlacz / Dźwięk.....	75
•Zabezpieczenia.....	77
•Pomoc.....	79
5 PRZYGOTOWANIE Mii-monitor	79
O Mii-monitor	79
Rejestracja użytkownika	80
Wyświetlanie menu po połączeniu z urz.	83
Instalacja Mii-monitora	79
Parowanie urządzeń (przez <i>Bluetooth</i> [®]).....	81
6 UŻYTKOWANIE	85
Sprawdzenie obszaru koszenia.....	85
Sprawdzenie robota koszącego	87
Obsługa kosiarki w trybie Auto.....	90
Regulacja wysokości ostrzy	94
Przenoszenie kosiarki	96
Podłączenie do źródła zasilania	85
Włączenie / Wyłączenie	88
Obsługa kosiarki w trybie ręcznym ..	91
Cotygodniowa kontrola.....	95
7 POSTĘPOWANIE W PRZYPADKU AWARII	98
Zanim skontaktujesz się z dilerem	98
Rozwiązywanie problemów.....	101
Komunikaty	99
8 KONSERWACJA	103
Okresowa kontrola i konserwacja	103
Procedury konserwacji	104
9 PRZECHOWYWANIE	116
Przechowywanie zimowe	116
Przygotowanie kosiarki do nowego sezonu	116
10 INFORMACJE TECHNICZNE	117
Danetehniczne	117
11 DODATEK	121
Adresy głównych dystrybutorów Honda ..	121
"Deklaracja Zgodności UK"	
SCHEMAT ZAWARTOŚCI.....	122
"Deklaracja Zgodności EC"	
SCHEMAT ZAWARTOŚCI.....	123
ALFABETYCZNY WYKAZ MENU LCD	126
SCHEMAT TRAWNIA	127
LISTA KONTROLNA DILERA	129
SKRÓCONY PRZEWODNIK	131

1 OPIS

Jak działa robot koszący Honda

Obszar koszenia jest wyznaczony przez przewód graniczny, który emituje sygnał; gdy robot koszący wykryje oznaczoną granicę, zawraca i w sposób losowy kosi trawę. Gdy bateria zaczyna się wyczerpywać, robot powraca do stacji bazowej.

Jeśli Mii-monitor jest zainstalowany na smartfonie podłączonym do sieci komórkowej, można konfigurować ustawienia i sprawdzać powiadomienia o błędach z dowolnej lokalizacji zdalnej (HRM1500 Live, HRM2500 Live).

Zasilacz sieciowy

Zasilacz AC musi być zainstalowany w zacienionym miejscu chronionym przed deszczem. Zasilacz sieciowy należy zainstalować na ścianie na wysokości co najmniej 30 cm od podłoża.

Podłącz zasilacz AC do źródła zasilania po wykonaniu wszystkich połączeń.

Stacja dokująca

Stacja dokująca powinna być umieszczona na równym podłożu, a różnica wysokości między przodem a tyłem stacji dokującej nie powinna przekraczać 5°. Szczegółowe informacje, patrz "Instalacja" (☞ strona 17).

Istnieje wiele możliwości zainstalowania stacji dokującej. Szczegółowe informacje znajdziesz w rozdziale "Sprawdzenie warunków instalacji" (☞ strona 17).

Przewód skrótu (tylko HRM1500, HRM1500 Live, HRM2500, HRM2500 Live)

Przewody skracające są układane w ziemi lub mocowane do ziemi za pomocą kołków. Przewód skracający należy ułożyć pod kątem 90° lub większym.

Przewód zasilający

Robot koszący

Przewód graniczny

Ułóż przewód graniczny zakopując go pod warstwą ziemi lub zabezpieczając za pomocą palików.

Maksymalny obszar:

1000 m² (HRM1000)

1500 m² (HRM1500, HRM1500 Live)

3000 m² (HRM2500, HRM2500 Live)

Maksymalna możliwa długość:

400 m (HRM1000, HRM1500, HRM1500 Live)

800 m (HRM2500, HRM2500 Live)

Wolna strefa (tylko HRM1500 Live, HRM2500 Live)

Użyj GPS, aby ustawić obszary, w których chcesz zmniejszyć częstotliwość ingerencji kosiarki (w przypadku planowanych działań lub jeśli użytkownik wymaga, aby obszar nadal się rozwijał).

Aby uzyskać szczegółowe informacje, patrz "GNSS" (☞ strona 62).

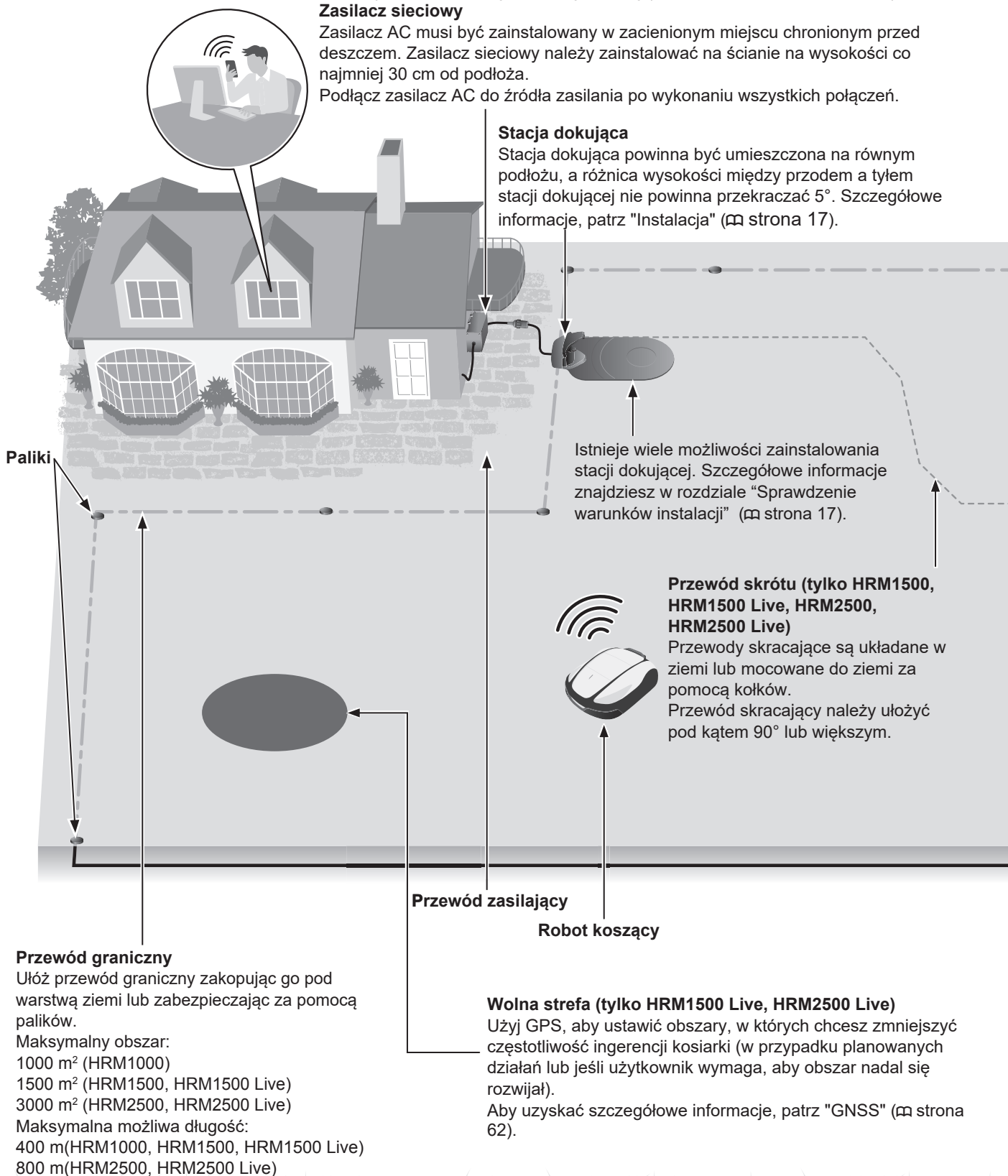

● Ułożenie przewodu granicznego

Położenie przewodu granicznego określa parametry obszaru koszenia. może składać się z wielu sekcji, w których kosiarka może pracować. Konfiguracja punktu rozpoczęcia koszenia i szczegółowe informacje znajdują się w rozdziale "4 USTAWIENIA MENU". (☞ strona 45).

Układanie przewodu granicznego na zbyt stromym zboczu ma niekorzystny wpływ na kosiarkę. Więcej informacji można znaleźć w sekcji "Warunki układania przewodu granicznego". (☞ strona 25).

Zaletą ułożenia przewodu skracającego jest skrócenie odległości między stacją dokującą a punktami rozpoczęcia koszenia oraz ograniczenie powstawania śladów kół.

- Skraca czas powrotu do stacji dokującej.
- Ułatwia podróżowanie przez wąskie przejścia.

Pomiędzy poszczególnymi częściami przewodu granicznego należy pozostawić 5 mm odstępu lub mniej i upewnić się, że części przewodu granicznego nie zachodzą na siebie ani się nie krzyżują.

Pozostaw od 30 cm do 50 cm odstępu między przewodem granicznym a granicą obszaru koszenia.

Ułóż przewód ograniczający wokół obiektów, na które może najechać kosiarka (np. kamienie, korzenie drzew itp.); obiekty te należy usunąć z obszaru roboczego.

Przewód skracający można układać na zboczach o nachyleniu mniejszym niż 10° (17%).
Jeśli przewód skracający jest układany na zboczu o nachyleniu mniejszym niż 10° (17%), należy ułożyć go ukośnie do nachylenia.

Nie układaj przewodu granicznego w poprzek zbocza o nachyleniu większym niż 10° (17%).

Ułóż przewód graniczny w poprzek względnie płaskiej przestrzeni o nachyleniu mniejszym niż 10° (17%), która znajduje się za miejscem, w którym nachylenie jest większe niż 10° (17%).

Prawidłowo

Mniej niż 10° (17%)

Nieorawidłowo

Więcej niż 10° (17%)

WAŻNE:

- Upewnij się, że w sekcji "LAWN DIAGRAM" znajduje się układ przewodu granicznego. (☞ strona 125).

2 ZALECENIA BEZPIECZEŃSTWA

Środki ostrożności

Uważnie zapoznaj się z następującymi zaleceniami.

▲ OSTRZEŻENIE

- Nigdy nie zezwalaj na użytkowanie kosiarki przez dzieci, osoby o ograniczonych zdolnościach fizycznych, sensorycznych lub umysłowych, osoby nieposiadające doświadczenia i wiedzy lub osoby niezaznajomione z niniejszą instrukcją obsługi. Lokalne przepisy mogą ograniczać wiek operatora.
- Przed użyciem kosiarki automatycznej lub wejściem na obszar roboczy osoby korzystające z rozrusznika serca lub innego urządzenia medycznego powinny skonsultować się z lekarzem.
- Nie wolno bawić się kosiarką ani przebywać w jej pobliżu podczas pracy.
 - Przypadkowy kontakt z ostrzem koszącym może spowodować obrażenia.
- Nigdy nie używaj kosiarki w bezpośrednim sąsiedztwie ludzi, zwłaszcza dzieci lub zwierząt. (Upewnij się, że w obszarze roboczym nie znajdują się dzieci ani małe zwierzęta (np. jeże) podczas korzystania z programu czasowego pracy).

▲ PRZESTROGA

- Przed przystąpieniem do obsługi kosiarki należy przeczytać i zrozumieć instrukcję obsługi, aby poznać się z działaniem kosiarki i dowiedzieć się, jak natychmiast ją zatrzymać.
- Przycisk STOP (czerwony) na górze kosiarki wyłącza wszystkie jej funkcje. Po naciśnięciu przycisku STOP pokrywa panelu sterowania otwiera się, a przycisk STOP pozostaje wciśnięty do momentu ponownego zamknięcia pokrywy.
- Ręce, stopy i inne części ciała należy trzymać z dala od obracających się ostrzy.
- Nie należy dotykać ostrych elementów, takich jak ostrza lub tarcza ostrza, z wyjątkiem podczas konserwacji. W przeciwnym razie może dojść do obrażeń.
- Przed fizyczną ingerencją w kosiarkę, taką jak podnoszenie, obracanie na bok lub góry nogami, należy zawsze nacisnąć ręczny przycisk STOP. W przeciwnym razie może dojść do kontaktu z ostrzami i obrażeń.
- Jeśli wyświetlany jest komunikat o błędzie, należy natychmiast wyłączyć kosiarkę i skontaktować się ze sklepem ze sklepem, w którym kosiarka została zakupiona lub z wyznaczonym punktem serwisowym.
- Należy pamiętać, że operator lub użytkownik jest odpowiedzialny za wypadki lub zagrożenia dla innych osób lub ich mienia.
- Podczas pracy kosiarki w pobliżu lub wewnątrz obszaru roboczego należy nosić długie spodnie i solidne obuwie.
- Nie wolno jeździć na kosiarce i stacji dokującej, pchać kosiarki ani używać jej do celów niezgodnych z przeznaczeniem. Może dojść do wypadku lub kosiarka może ulec uszkodzeniu.
- Koszenie należy przeprowadzać wyłącznie w obszarze wyznaczonym przez przewód graniczny.
- Jeśli istnieje ryzyko uszkodzenia kosiarki przez kontakt ze zraszaczem, należy przesunąć zraszacz podczas pracy kosiarki lub ułożyć wokół zraszacza przewód ograniczający, aby usunąć go z obszaru pracy.
- Nie używaj automatycznych systemów nawadniania trawnika podczas pracy kosiarki, ponieważ sprzęt do podlewania może ulec uszkodzeniu, i bardzo wzrasta prawdopodobieństwo przedostania się wody do wnętrza kosiarki. Należy wyregulować czas pracy kosiarki tak, aby systemy nawadniania i kosiarka nie pracowały w tym samym czasie.
- Chociaż możliwe jest koszenie trawnika nawet podczas deszczu, praca z mokrą trawą może zmniejszyć wydajność i efektywność pracy.
- Jeśli istnieje ryzyko wystąpienia niekorzystnych warunków pogodowych, takich jak wyładowania atmosferyczne lub burza, należy przerwać i odłączyć przewód zasilający.

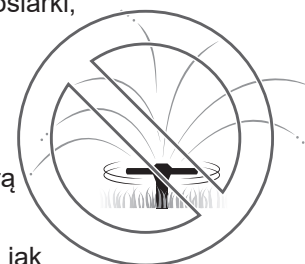

- Jeśli możliwe są uderzenia pioruna, należy wyjąć kosiarkę ze stacji dokującej, odłączyć ją od gniazdka elektrycznego i odłączyć przewód graniczny od stacji dokującej.
- Części tego produktu mogą nagrzewać się w bezpośrednim świetle słonecznym. Należy upewnić się, że nie dotyka się tych części, jeśli staną się one bardzo gorące, ponieważ może dojść do poparzenia.
- Nie ładuj kosiarki za pomocą niczego innego niż stacja dokująca. Może dojść do wypadku lub uszkodzenia kosiarki.
- Jeśli przewód zasilający jest uszkodzony, należy natychmiast odłączyć go od gniazdka i skontaktować się ze sprzedawcą. Nie należy również dotykać uszkodzonej części przewodu zasilającego.
- Jeśli w obszarze roboczym znajdują się dziury (takie jak dziury po królikach itp.), należy je wypełnić, aby obszar roboczy był wypoziomowany. Okresowo sprawdzaj obszar roboczy pod kątem dziur.
- Działanie urządzenia nie jest gwarantowane, jeśli jest ono używane razem z urządzeniami transmitującymi fale radiowe, takimi jak piloty zdalnego sterowania i nadajniki bezprzewodowe.
- Pomimo zastosowania odpowiednich środków bezpieczeństwa, środków zabezpieczających i dodatkowych środków ochronnych, istnieje ryzyko nieoczekiwanych obrażeń lub porażenia prądem. Z urządzeniem należy obchodzić się ostrożnie.
- W przypadku maszyn używanych w miejscach publicznych, znaki ostrzegawcze muszą być umieszczone wokół obszaru roboczego maszyny. Znaki muszą zawierać następujące teksty:
Ostrzeżenie! Kosiarka automatyczna! Trzymać z dala od maszyny! Nadzorować dzieci!

Dla własnego bezpieczeństwa stosuj się do zaleceń

▲ OSTRZEŻENIE

- Nie należy przebijać, zgniatać ani zwierać akumulatora.
- UW normalnych warunkach użytkowania materiały elektrod i zawarty w nich elektrolit są hermetycznie zamknięte, pod warunkiem zachowania integralności akumulatora i nienaruszonego lutu.
- W przypadku otwarcia odpowietrzników lub pęknięcia pojemników może dojść do wycieku elektrolitu.
- W przypadku wdychania, wentylować, odpoczywać i utrzymywać ciepło.
- W przypadku kontaktu z oczami należy obficie przepłukiwać je wodą przez co najmniej 15 minut.
- W przypadku połknięcia należy dokładnie przepłukać usta i obficie popić.
- Wszystkie obwody zasilania muszą być odłączone:
 - Przed uzyskaniem dostępu do zacisków.
 - Po uderzeniu w obcy przedmiot w celu sprawdzenia uszkodzeń urządzenia.
 - W razie wypadku.
 - Przed jakąkolwiek ingerencją w urządzenie.
 - Przed regulacją wysokości cięcia.
- Nie wolno dotykać odsłoniętej końcówki przewodu granicznego, który został przecięty lub uszkodzony. Może to spowodować obrażenia ciała lub porażenie prądem.
- Jeśli przewód zasilający lub wtyczka są uszkodzone, należy natychmiast wyjąć wtyczkę z gniazdka bez dotykania uszkodzonej części, zutilizować zasilacz sieciowy, a następnie skontaktować się ze sprzedawcą.
- Na zasilaczu sieciowym nie wolno umieszczać nieosłoniętych źródeł ciepła, takich jak świece.
- Nie należy dotykać gniazda ładowania. Dotknięcie go może spowodować obrażenia ciała.
- Podczas dotykania gniazda zasilania (Baza), przewodu zasilającego i zasilacza sieciowego należy przestrzegać poniższych punktów. W przeciwnym razie może dojść do porażenia prądem.
 - Nie wolno dotykać gniazda zasilania (Baza), przewodu zasilającego ani zasilacza sieciowego mokrymi rękami.
 - Nie dotykać gniazda zasilania (Baza), przewodu zasilającego i zasilacza sieciowego, jeśli gniazdo zasilania (domowe), przewód zasilający lub zasilacz sieciowy są mokre.
- Należy przeprowadzać okresowe kontrole, aby upewnić się, że w gnieździe zasilania, przewodzie zasilającym lub zasilaczu sieciowym nie zgromadził się kurz, brud lub inne przedmioty. Jeśli takie rzeczy są obecne, należy je usunąć, ponieważ mogą spowodować awarię.
- Podczas podłączania wtyczki należy trzymać ją za wyznaczony obszar uchwytu. Nieprawidłowe trzymanie wtyczki może spowodować porażenie prądem w przypadku dotknięcia obszaru złącza.
- Nigdy nie próbuj manipulować przy kosiarce. Może to spowodować wypadek lub uszkodzenie kosiarki.

▲ PRZESTROGA

- Podczas przenoszenia kosiarki należy ją wyłączyć i przenosić w sposób opisany w niniejszej instrukcji (patrz ☞ strona 96) z ostrzami skierowanymi od siebie.
- Podczas przenoszenia kosiarki należy upewnić się, że jest ona przenoszona w wyznaczonych miejscach (patrz ☞ strona 96). W przypadku przenoszenia kosiarki w inny sposób istnieje ryzyko odniesienia obrażeń przez ostrza lub gniazdo ładowania kosiarki. Może również dojść do upuszczenia i uszkodzenia kosiarki.
- Podczas korzystania z funkcji zdalnego sterowania w aplikacji kosiarki "Mii-monitor" należy przestrzegać poniższych środków ostrożności.
 - Praca w jasno oświetlonym miejscu
 - Unikaj pracy na mokrej trawie
 - Uważnie obserwuj swoje stopy na pochyłościach
- Zawsze utrzymuj równowagę, aby uniknąć zatoczenia się z powodu nadmiernego rozciągnięcia ciała, zawsze chodź po pochyłości z czystym podłożem i nigdy nie biegaj podczas obsługi maszyny lub jej urządzeń peryferyjnych.
- Podczas konserwacji należy zawsze używać grubych rękawic roboczych. Jeśli tego nie zrobisz, możesz zostać zraniony przez ostrza.

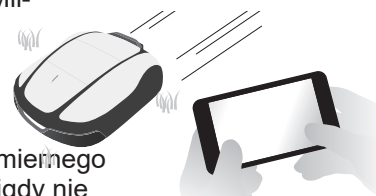

- Zawsze naciskaj ręczny przycisk STOP przed fizyczną ingerencją w kosiarkę. W przeciwnym razie może dojść do obrażeń ciała, uniemożliwienia podłączenia kosiarki do stacji dokującej lub zatrzymania jej działania.
- Podczas konserwacji kosiarki należy nacisnąć przycisk ręczny STOP i zatrzymać kosiarkę. Jeśli kosiarka jest w ruchu, może dojść do wypadku.
- W przypadku obrażeń ciała należy odłączyć wszystkie obwody zasilania. Wezwać lokalne pogotowie ratunkowe.
- Przed rozpoczęciem pracy należy zawsze sprawdzić obszar roboczy i usunąć wszelkie gałęzie i inne przedmioty, które mogą uszkodzić ostrza i spowodować zatrzymanie kosiarki.
W przeciwnym razie może dojść do obrażeń ciała spowodowanych przez przedmioty wyrzucane spod kosiarki lub kosiarka może ulec uszkodzeniu.
- Nie używaj kosiarki na ziemi lub żwirze. Ciała obce mogą zostać wyrzucone na zewnątrz a ostrze tnące może ulec uszkodzeniu.
- Ułóż przewód graniczny tak, aby był stabilnie zamocowany i wykonuj okresowe kontrole, aby upewnić się, że nie poluzował się.
Jeśli przewód graniczny wystaje z ziemi, ty lub ktoś inny może się o niego potknąć i upaść.
- Aby zapobiec upadkowi kosiarki, należy odgrodzić obszar roboczy płotem lub podobnym elementem, jeśli znajduje się on w pobliżu stawu, klifu itp. Wysokość musi wynosić co najmniej 15 cm.
- Podczas podłączania przewodu granicznego należy użyć dostarczonego złącza.
- Po upewnieniu się, że wszystkie przewody są podłączone do stacji dokującej, podłącz zasilacz sieciowy do stacji dokującej.
- Zasilacz sieciowy należy zainstalować w miejscu, które nie jest narażone na bezpośrednie działanie promieni słonecznych i nie ulegnie zamoczeniu nawet podczas deszczu.

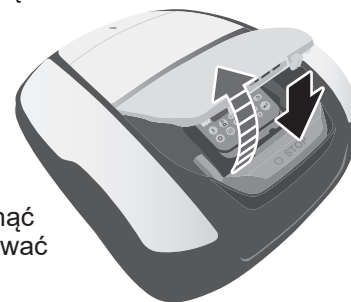

IP55 ma zastosowanie do korpusu adaptera z wyjątkiem części wtykowej. Wtyczka musi być umieszczona pod daszkiem. Podczas użytkowania na zewnątrz, wtyczka musi być włożona do wodoodpornego gniazda.

Stopień ochrony IP wtyczki:

ADP-60MR AAC ... IP44 dla części wtykowej

ADP-60MR AAD ... IP20 dla części wtykowej

ADP-60MR BAS ... IP55 dla części wtykowej



Urządzenie klasy ochrony II (z wyjątkiem ADP-60MR BAS)



Nieodłącznie odporny na zwarcia izolujący zasilacz AC



Zasilacz impulsowy

- Podczas dotykania zasilacza sieciowego należy nosić rękawiczki, ponieważ nagrzewa się on po podłączeniu do gniazdka elektrycznego (baza).
- Zasilacz sieciowy i gniazdo zasilania muszą być zawsze łatwo dostępne.
- W przypadku uszkodzonych przewodów lub wtyczek zasilacza sieciowego należy zutylizować.
- Z zasilaczem sieciowym należy obchodzić się ostrożnie. Do czyszczenia należy używać wyłącznie suchych ściereczek lub szczotek.
- Korzystanie z zasilacza AC przez dzieci powinno odbywać się pod pełnym nadzorem rodziców.
- Przedłużając przewód po stronie wyjściowej zasilacza sieciowego, należy używać przedłużacza określonego przez firmę Honda.
- Należy upewnić się, że treść "INSTRUKCJI BEZPIECZEŃSTWA" jest całkowicie zrozumiała dla osób, które mogą mieć kontakt z kosiarką automatyczną. W przeciwnym razie może dojść do wypadku.
- Osoby, które nie zapoznały się dokładnie z niniejszą instrukcją obsługi, nie powinny dotykać kosiarki w celu innym niż jej zatrzymanie.
- Zbliżając się do pracującej kosiarki, należy uważać na materiały, które mogą zostać rozrzucone przez ostrza.
- Nie używaj kosiarki, jeśli jej zewnętrzna obudowa jest uszkodzona. Ostrze może spowodować przypadkowe skaleczenie lub zranienie przez odłamki wyrzucone przez ostrze.

Utylizacja

Aby chronić środowisko naturalne, nie należy pozbywać się tego produktu, akumulatora itp. w sposób niedbały, wyrzucając je do śmieci.

Należy przestrzegać lokalnych przepisów i regulacji lub skonsultować się z autoryzowanym dealerem Hondy w sprawie utylizacji.

Lokalizacja oznakowania

UMIEJSCOWIENIE NAKLEJEK OSTRZEGAWCZYCH

Kosiarka powinna być używana z należytą ostrożnością i uwagą. W związku z tym na różnych częściach urządzenia umieszczono odpowiednie etykiety przypominające o najważniejszych środkach ostrożności, jakie należy podjąć. Ich pełne znaczenie zostało wyjaśnione w dalszej części instrukcji. Etykiety te stanowią integralną część kosiarki, więc jeśli którakolwiek z nich ulegnie odklejeniu lub stanie się nieczytelna, należy skontaktować się ze sprzedawcą w celu jej wymiany. Prosimy również o uważne zapoznanie się z zasadami bezpieczeństwa zawartymi w odpowiednim rozdziale niniejszego podręcznika.

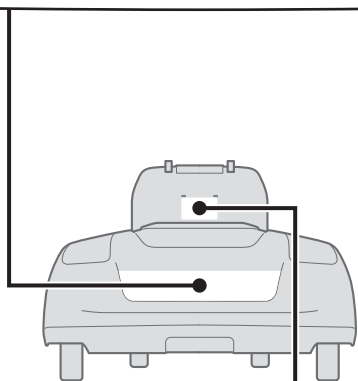

Robot koszący Honda jest zaprojektowany tak by zapewniać bezpieczną i niezawodną pracę jeśli tylko jest użytkowany zgodnie z instrukcją. Dokładnie zapoznaj się z Instrukcją obsługi przed uruchomieniem urządzenia. Zaniechanie tej czynności może skutkować doznaniem obrażeń lub uszkodzeniem sprzętu.



Wszystkie osoby postronne oraz zwierzęta trzymaj z dala od obszaru pracy robota koszącego.



Nie dotykaj obracających się ostrzy. Uwaga, ostre narzędzie: obracające się ostrze. Wyłącz urządzenie przed rozpoczęciem obsługi lub podniesieniem kosiarki.



Nie wolno jeździć na maszynie. Urządzenie to nie jest zabawką, trzymaj dzieci z dala od robota koszącego.

UMIEJSCOWIENIE ZNAKU CE, UKCA, NUMERU SERYJNEGO, I INNYCH INFORMACJI

Nazwa i adres producenta, znak CE, znak UKCA, numer seryjny i inne informacje znajdują się w następujących miejscach wskazanych na ilustracji.

Nazwa i adres producenta
Nazwa i adres Upoważnionego przedstawiciela
Model typ
Numer seryjny
Miesiąc i rok produkcji
Napięcie znamionowe
Moc znamionowa
Masa (Waga)

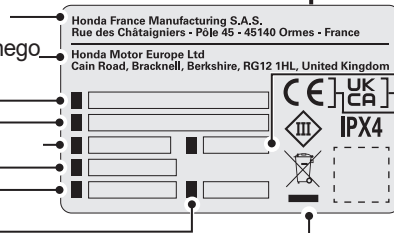

Szerokość cięcia

znak UKCA
znak CE



Nie należy wyrzucać urządzeń elektrycznych razem z odpadami domowymi. Jeśli urządzenia elektryczne zostaną wyrzucone na wysypiska śmieci lub wysypiska, substancje mogą wyciekać, reagować i przedostawać się do łańcucha pokarmowego, szkodząc zdrowiu i dobremu samopoczuciu. Aby uzyskać więcej informacji na temat utylizacji tego produktu, należy skontaktować się ze sprzedawcą lub najbliższym punktem zbiórki odpadów.

● INSTRUKCJE BEZPIECZEŃSTWA DOTYCZĄCE AKUMULATORA

Akumulator litowo-jonowy

Ryzyko pożaru i oparzeń.

Nie otwierać,, nie zgniatać,, nie zwierać,, nie podgrzewać powyżej 60°C ani nie spalać.

Ryzyko wybuchu w przypadku wymiany akumulatora na akumulator niewłaściwego typu.

Należy przestrzegać lokalnych przepisów i regulacji lub skonsultować się z autoryzowanym dealerem Hondy w celu utylizacji akumulatora. Maksymalny prąd ładowania : 2.3A (dla HRM1000, HRM1500) 4.0A (dla HRM2500)

Maksymalne napięcie ładowania : 24.9V

Nie należy wyrzucać urządzeń elektrycznych razem z odpadami domowymi. Jeśli urządzenia elektryczne zostaną wyrzucone na wysypiska śmieci lub wysypiska, substancje mogą wyciekać, reagować i przedostawać się do łańcucha pokarmowego, szkodząc zdrowiu i dobremu samopoczuciu. Aby uzyskać więcej informacji na temat utylizacji tego produktu, należy skontaktować się ze sprzedawcą lub najbliższym punktem zbiórki odpadów.

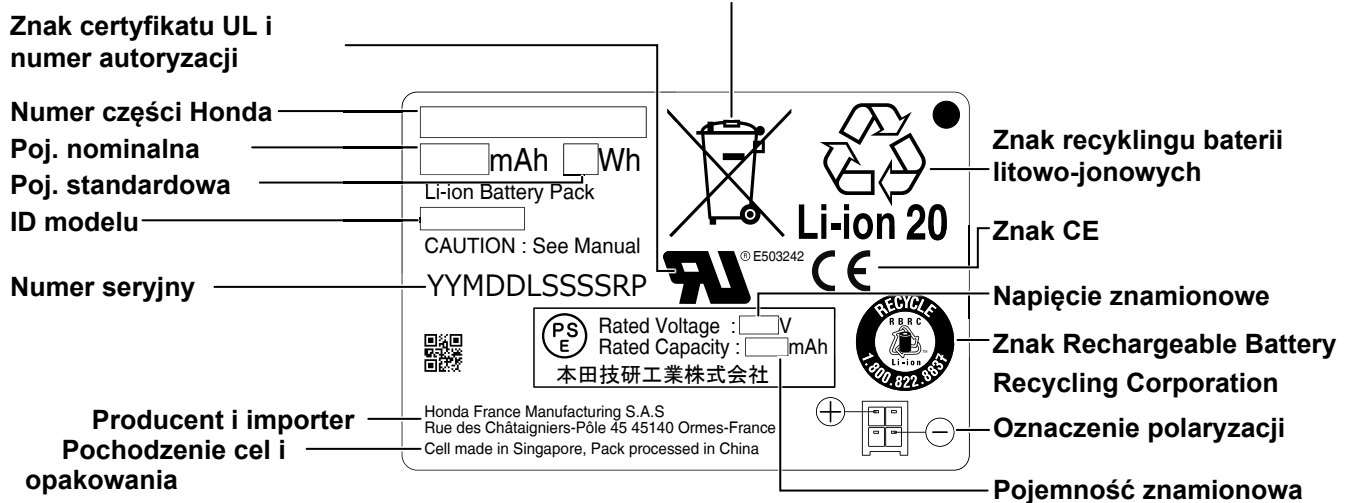

3 PRZYGOTOWANIE

Opis elementów

● Robot*

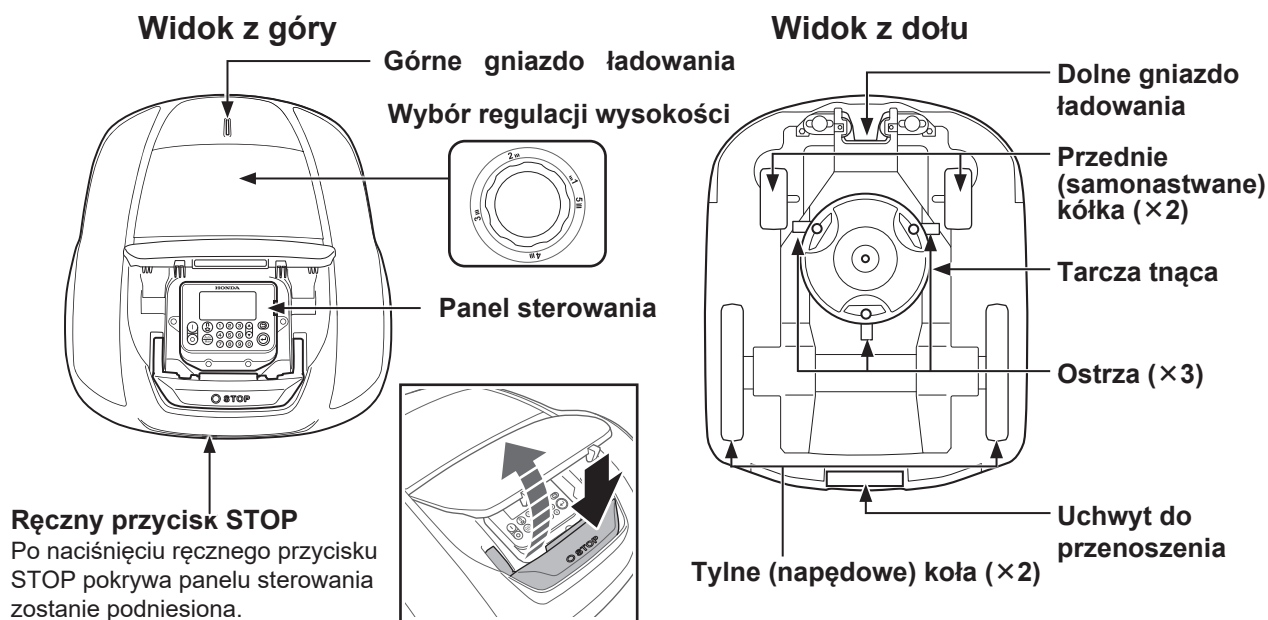

*Rysunek przedstawia przykładowy model z wyświetlaczem. HRM1000 nie posiada wyświetlacza.

● Stacja dokująca

HRM1000, HRM1500, HRM1500 Live

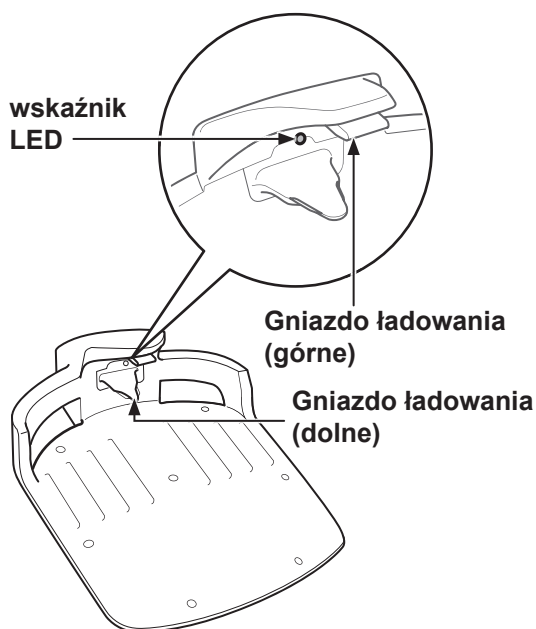

HRM2500, HRM2500 Live

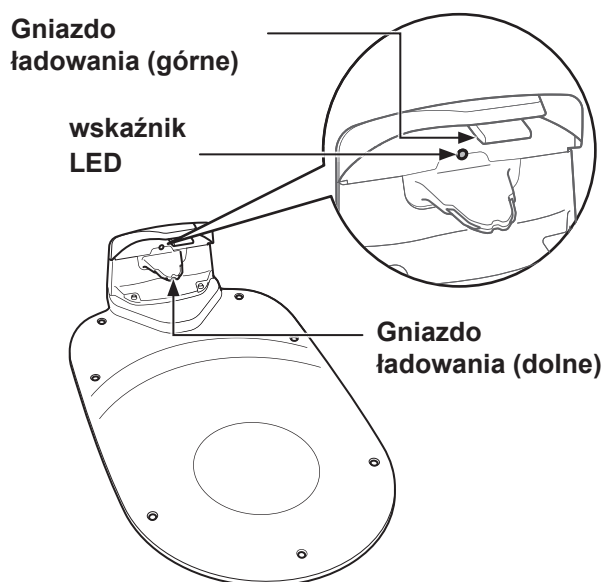

Kosiarka ładuje się w stacji dokującej i powraca do niej po zakończeniu koszenia lub gdy poziom naładowania akumulatora jest niski.

Stan przewodu granicznego można sprawdzić za pomocą wskaźnika LED (→ strona 87).

● Dostarczone elementy

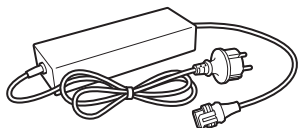

Zasilacz sieciowy

Zainstaluj zasilacz sieciowy z dala od podłoża. Po wykonaniu wszystkich innych połączeń podłącz zasilacz AC do gniazda zasilania (Baza).

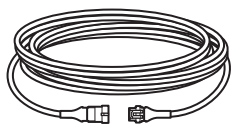

Przedłużacz

Jeśli przewód zasilający zasilacza sieciowego nie jest wystarczająco długi, można go przedłużyć za pomocą przedłużacza. Długość: 10 m (HRM1500/HRM1500 Live/HRM2500/HRM2500 Live) 3 m (HRM1000)



Śruby

Przymocuj stację dokującą za pomocą tych śrub do podłoża. Ilość: 7

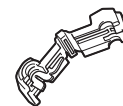

Złącza dla przewodu granicznego i przewodu skrótu

Użyj złączy, aby połączyć przewód graniczny i przewód skrótu, a następnie podłącz je do stacji dokującej. Ilość: 3 (HRM1500/HRM1500 Live/HRM2500/HRM2500 Live) 2 (HRM1000)

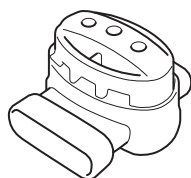

Złącze łączące (HRM1500/HRM1500 Live/HRM2500/HRM2500 Live)

Złącza splotu należy używać podczas podłączania przewodu skrótu do przewodów granicznych. Ilość: 1

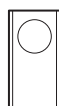

Ostrza zapasowe

Ostrza zapasowe zastępują zużyte ostrza. Ilość: 3

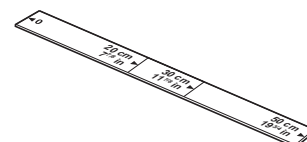

Linijka

Częścią opakowania tego produktu jest linijka. Linijka ta służy do sprawdzania pozycji instalacji przewodu granicznego.

● Akcesoria



Przewód graniczny

Ułóż przewód ograniczający wokół obszaru, w którym ma pracować kosiarka.

* Zakup przewód graniczny i kołki druciane u sprzedawcy.



Kołki

Użyj kołków, aby przytrzymać przewód graniczny na miejscu podczas jego układania.

● Zastosowanie



Mii-monitor

Pobierz z App Store® lub Google Play™. Kosiarka może być obsługiwana zdalnie. (☞ strona 80)

App Store®



Google Play™



Zeskanuj kod QR, aby pobrać Mii-monitor. Podczas pobierania aplikacji mogą obowiązywać opłaty za transmisję danych.

Panel sterowania i ekran główny

● Panel sterowania (HRM1500, HRM1500 Live, HRM2500, HRM2500 Live)

Wyświetlacz

Gdy robot jest uruchomiony, tutaj wyświetla się ekran główny i pozostałe menu.

ⓘ (On) przycisk

Wciśnij, aby włączyć kosiarkę.

⓪ (Off) przycisk

Wciśnij, aby wyłączyć kosiarkę.

WAŻNE:

- Gdy zasilanie jest wyłączone, zegar nie działa.

🏠 (Baza) przycisk

Wciśnij, aby robot koszący automatycznie powrócił do stacji bazowej po zamknięciu pokrywki wyświetlacza.

▲ / ▼ (Góra/dół) przyciski

Wciśnij, aby przejść do poprzedniej / następnjej pozycji na wyświetlaczu.

⌂ (Powrót) przycisk

Wciśnij, aby wrócić do poprzedniego menu.

(W pewnych przypadkach przycisk ten nie może być użyty.)

↵ (Enter) przycisk

Wciśnij, aby wejść w wybraną opcję menu.

Przyciski numeryczne

Wciśnij, aby wejść w określone opcje wyświetlane na ekranie. Jeśli z lewej strony pozycji menu znajduje się numer, możesz wciśnąć odpowiadający na klawiaturze numerycznej, aby podświetlić daną pozycję menu.

🏠 (Auto/Man) Przycisk wyboru trybu Auto / Ręcznego

Przy wyświetlonym ekranie głównym, wciśnij aby przełączyć tryb pracy na Auto lub Ręczny.

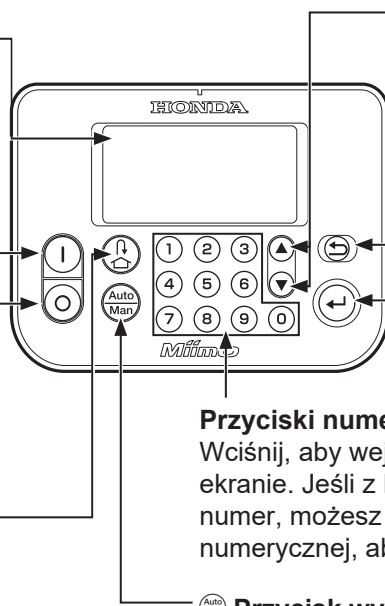

● Ekran główny

Przycisk wyboru trybu, na którym wyświetlany jest stan ustawień kosiarki, jak poniżej:

Ikona	Opis
	Ustawiony tryb Auto
	Tryb ręczny jest aktywowany, a kosiarka kosi trawę bez stosowania timera.
	Kosiarka powróci do stacji dokującej.

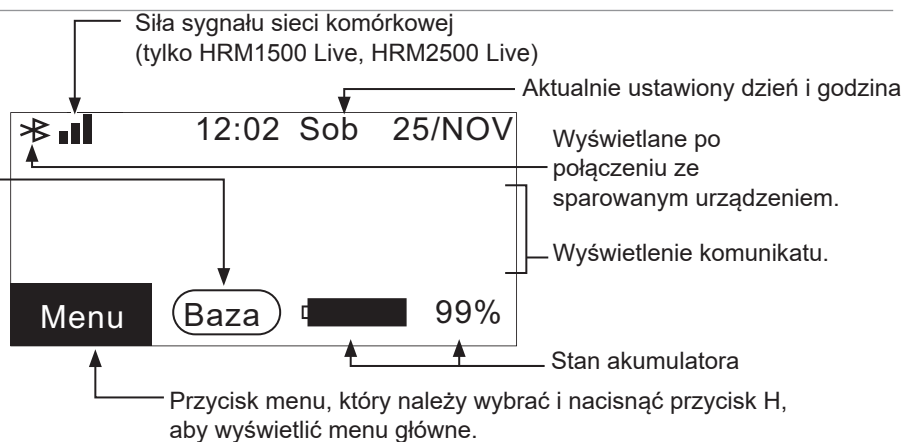

● Ekran wyboru pozycji

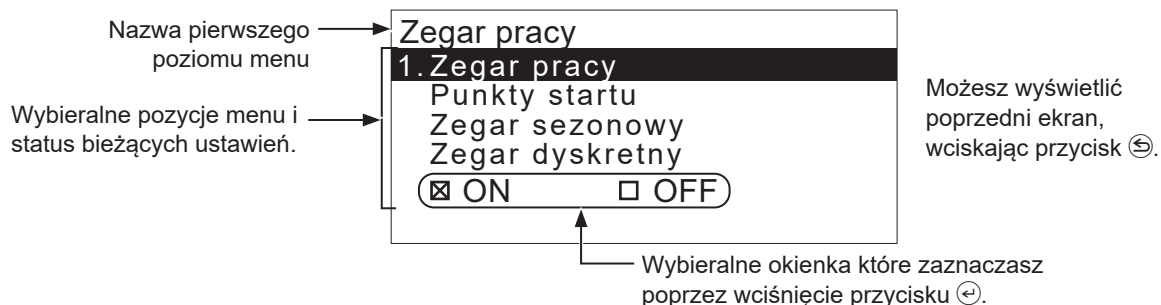

● Panel sterowania (HRM1000)

Operacje inne niż następujące operacje na przyciskach są wykonywane przy użyciu Mii-monitora. (☞ strona 80)

▶ (Tryb/Aktywacja) przycisk

Naciśnij, aby wykonać polecenie. Naciśnij i przytrzymaj, aby przełączać między trybem automatycznym i ręcznym*.

⊕ (Power On/Off) przycisk

Naciśnij, aby włączyć zasilanie. Naciśnij i przytrzymaj przez 3 sekundy, aby wyłączyć zasilanie.

* Tryb ręczny to "Ręczny, a następnie automatyczny" (kosiarka pracuje w trybie automatycznym po określonym czasie pracy w trybie ręcznym (stałe 10 razy)).

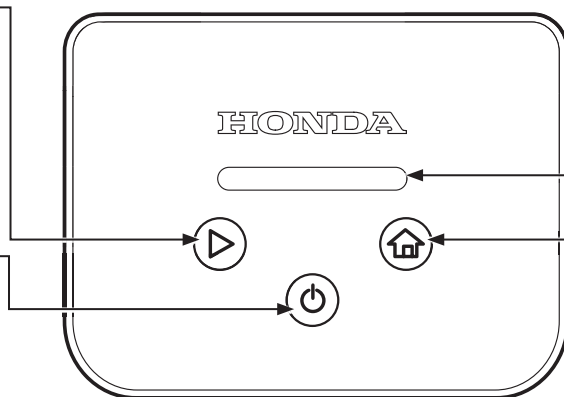

Wskaźnik

Tryb i stan błędu są wskazywane przez kolory diod LED i wzory migania. Szczegółowe informacje znajdują się w poniższej tabeli.

Ⓜ (Baza) przycisk

Naciśnij, aby wybrać tryb Baza (ostatnio używany). Naciśnij i przytrzymaj, aby przełączyć między "Tryb baza + ponowne uruchomienie w trybie automatycznym przy następnym timerze" a "Tryb baza + pozostań w bazie".

● Sposób świecenia/migania wskaźnika i stan kosiarki

Podświetlenie / wzór migania	Status
Wskaźnik wyłącza się	Wyłącz zasilanie
Miganie na biało (w odstępach 0,5 sekundy)	Oczekiwanie na wprowadzenie kodu PIN
Niebieskie oświetlenie	Rozpoczęcie pracy (tryb automatyczny)
Niebieskie miganie (w odstępach 0,5 sekundy)	Oczekiwanie na naciśnięcie przycisku ▶ przed rozpoczęciem pracy (tryb auto)
Zielone oświetlenie	Rozpoczęcie pracy (tryb ręczny)
Miga na zielono (w odstępach 0,5 sekundy)	Oczekiwanie na naciśnięcie przycisku ▶ przed rozpoczęciem pracy (tryb ręczny)
Żółte oświetlenie	Start do bazy (restart przy następnym timerze)
Żółty migający (w odstępach 0,5 sekundy)	Oczekiwanie na naciśnięcie ▶ przed zjazdem do bazy (restart przy następnym timerze)
Pomarańczowe oświetlenie	Start do bazy (Zostań w bazie)
Pomarańczowe miganie (w odstępach 0,5 sek.)	Oczekiwanie na naciśnięcie ▶ przed zjazdem do bazy (pozostań w bazie)
Miga na czerwono (w odstępach 0,5 sekundy)	Błąd
Białe oświetlenie	Podłączenie Dr-H

● (W\NLHW\ QDG SDQHOHP VWHURZDQLD

Naciśnij i przytrzymaj przycisk ⊕ przez 3 sekundy, dioda LED zacznie migać na żółto, a następnie naciśnij przycisk ▶, dioda LED zmieni kolor na żółty. Po zamknięciu pokrywy panelu sterowania kosiarka automatycznie powróci do stacji dokującej i będzie oczekiwać na kolejny timer trybu automatycznego.

1 DFL QLM L
SUJ\WU]\P
SUJH] VH
DE\ SUJHÆ F]

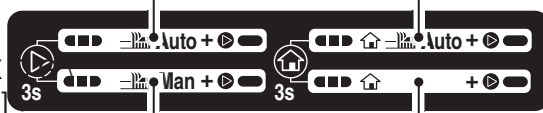

1 DFL QLM L
SUJ\WU]\PDM SUJH]
VHNXQG\ DE\
SUJHÆ F]\

Naciśnij i przytrzymaj przycisk ▶ przez 3 sekundy, dioda LED zacznie migać na zielono, a następnie naciśnij przycisk ⊕, dioda LED zmieni kolor na zielony. Po zamknięciu pokrywy panelu sterowania kosiarka rozpocznie koszenie w trybie ręcznym.

Naciśnij i przytrzymaj przycisk ⊕ przez 3 sekundy, dioda LED zacznie migać na pomarańczowo, a następnie naciśnij przycisk ▶, dioda LED zmieni kolor na pomarańczowy. Po zamknięciu pokrywy panelu sterowania kosiarka automatycznie powróci do stacji dokującej.

● Obsługa ekranu głównego



• Wyświetlanie ekranu menu

Wybierz [Menu] na ekranie głównym za pomocą przycisku  

12:02 Sob 25/NOV	
Menu	
1. Zegar pracy	
Ustawienia ogrodu	
Diagnostyka	
Historia	
Ustawienia systemu	
Kreator instalacji	

przycisk . Zostanie wyświetlony górny ekran menu. Aby uzyskać szczegółowe informacje na temat ekranu menu, patrz "4 USTAWIENIA MENU" (☞ strona 45).

• Konfiguracja koszenia

Wybierz [Auto] i [Man] na ekranie głównym za pomocą przycisku   na panelu sterowania i naciśnij przycisk .

12:02 Sob 25/NOV	
Ustawienia koszenia	
1. Punkty startu	
Wzór koszenia	
Ustawienia zaawansowane	
GNSS	

Wyświetlony zostanie ekran konfiguracji koszenia. Aby uzyskać szczegółowe informacje na temat zmiany ustawień, patrz "Ustawianie pracy kosiarki" (☞ strona 53).

• Ustawienia trybu ręcznego

Wybierz tryb ręczny za pomocą przycisku  na panelu sterowania.

12:02 Sob 25/NOV	
Tryb ręczny	
<input checked="" type="checkbox"/>	Koś do rozładowania
<input type="checkbox"/>	Ciągłe koszenie i ładowanie
<input type="checkbox"/>	Koszenie, a następnie
<input type="checkbox"/>	wznowienie automatycznego timera

Przejdź do trybu ręcznego. Wybierz jeden z trzech i naciśnij przycisk . Aby uzyskać więcej informacji na temat trybu ręcznego, patrz "Obsługa kosiarki w trybie ręcznym" (☞ strona 91).

• Stan akumulatora

Wybierz  na ekranie głównym za pomocą przycisku   na panelu sterowani

12:02 Sob 25/NOV	
Bieżące dane	
Napięcie akumulatora	22.4[V]
Prąd akumulatora	4.0[A]
Poz. naładowania aku.	45[%]
Temp. akumulatora	24[°C]
Napięcie wejściowe	37.4[V]

przycisk . Zostaną wyświetlone informacje o akumulatorze.

Instalacja

Zalecamy, aby instalację kosiarki automatycznej przeprowadził autoryzowany dealer Honda.

Sprawdzanie warunków instalacji



Należy sprawdzić ze sprzedawcą, który przeprowadził instalację, czy stacja dokująca i przewód graniczny zostały zainstalowane zgodnie z poniższymi warunkami. Należy również okresowo sprawdzać, czy warunki te są nadal spełnione. Jeśli którykolwiek z tych warunków nie jest spełniony, należy skonsultować się ze sprzedawcą.

Zaleca się, aby zasilacz sieciowy został profesjonalnie zainstalowany zgodnie z lokalnymi przepisami i regulacjami.



Warunki instalacji stacji dokującej (HRM1000, HRM1500, HRM1500 Live)

Obraz	Stan																							
	<ul style="list-style-type: none"> Stacja dokująca musi być zainstalowana na płaskiej powierzchni o nachyleniu nie większym niż 5° (8,7%). Stacja dokująca nie może być zakrzywiona. Śruby muszą być dobrze dokręcone. Przed instalacją stacji dokującej należy sprawdzić stan podłoża, który może zmieniać się sezonowo. Konieczne może być dostosowanie podłoża do pory roku. Jeśli stacja dokująca jest instalowana bezpośrednio na trawniku, należy przyciąć trawę, na której zostanie umieszczona stacja dokująca, tak krótko, jak to możliwe. Nieprawidłowa instalacja stacji dokującej może uniemożliwić ładowanie kosiarki. 																							
	<p>Należy ustawić kierunek pętli CW (zgodnie z ruchem wskazówek zegara) lub ACW (przeciwnie do ruchu wskazówek zegara), gdy kosiarka powraca do stacji dokującej. Należy również podłączyć złącza przewodu granicznego do zacisków stacji dokującej zgodnie z tabelą po lewej stronie.</p>																							
<table border="1"> <thead> <tr> <th rowspan="3">Długość przewodu granicznego</th> <th colspan="4">Kierunek dokowania</th> </tr> <tr> <th colspan="2">CW (zgodnie ze wskazówkami)</th> <th colspan="2">ACW (przeciwnie do wskazówek)</th> </tr> <tr> <th></th> <th></th> <th></th> <th></th> </tr> <tr> <td></td> <th>Złącze przewodu po lewej stronie</th> <th>Złącze przewodu po prawej stronie</th> <th>Złącze przewodu po lewej stronie</th> <th>Złącze przewodu po prawej stronie</th> </tr> </thead> <tbody> <tr> <td>0-400 m</td> <td>Typ 2</td> <td>Typ 1</td> <td>Typ 2</td> <td>Typ 1</td> </tr> </tbody> </table>	Długość przewodu granicznego	Kierunek dokowania				CW (zgodnie ze wskazówkami)		ACW (przeciwnie do wskazówek)							Złącze przewodu po lewej stronie	Złącze przewodu po prawej stronie	Złącze przewodu po lewej stronie	Złącze przewodu po prawej stronie	0-400 m	Typ 2	Typ 1	Typ 2	Typ 1	
Długość przewodu granicznego		Kierunek dokowania																						
		CW (zgodnie ze wskazówkami)		ACW (przeciwnie do wskazówek)																				
	Złącze przewodu po lewej stronie	Złącze przewodu po prawej stronie	Złącze przewodu po lewej stronie	Złącze przewodu po prawej stronie																				
0-400 m	Typ 2	Typ 1	Typ 2	Typ 1																				

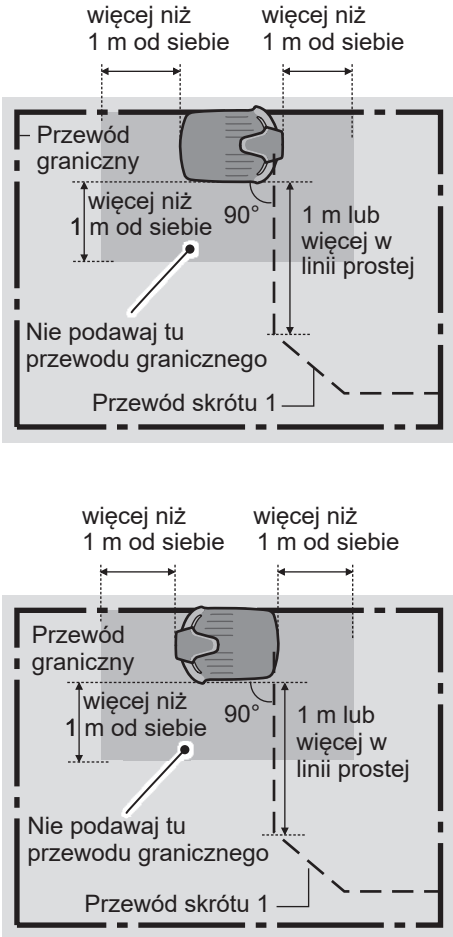

Obraz	Stan
	<ul style="list-style-type: none"> Przewód graniczny należy ułożyć zgodnie z rysunkiem po lewej stronie. W promieniu 1 m od stacji dokującej nie mogą znajdować się żadne przeszkody. W obszarze roboczym w pobliżu stacji dokującej (w zacienionym obszarze wskazanym na ilustracji) nie mogą znajdować się żadne obce przedmioty. Przewód graniczny pod stacją dokującą musi być ułożony w kierunku na zewnątrz obszaru roboczego.
<p>Kierunek dokowania</p> <p>Wzór 1* Wzór 2 </p> <p>Wzór 3 </p> <p>*Oprócz HRM1000</p>	<p>Kierunek dokowania</p> <p>Dostępne są trzy schematy* instalacji wyświetlane na ekranie ustawień (☰ strona 33).</p> <p>*Jeśli używasz HRM1000, możesz wybrać wzorzec 2 lub wzorzec 3.</p>
<p>Przykład prawidłowej instalacji</p> <p>Linie na ilustracji są wyróżnione w następujący sposób.</p> <p>- - - - - Przewód graniczny - - - - - Przewód skrótu</p> <p>Wzór 1 </p> <p>Z przewodem skrótu (HRM1500, HRM1500 Live)</p> <p>Przewód skrótu 1</p>	<p>WAŻNE</p> <ul style="list-style-type: none"> Można zainstalować maksymalnie jeden przewód skracający. W promieniu 1 m od stacji dokującej nie mogą znajdować się żadne przeszkody. <p>Wzór 1 : Instalacja prostopadła</p> <p>Przewód graniczny powinien znajdować się w odległości co najmniej 1 m od prawej, lewej i tylnej ściany stacji.</p> <p>Przewód skracający powinien znajdować się w odległości co najmniej 1 m od stacji.</p> <p>WAŻNE:</p> <p>Podłącz przewód skracający do prawej strony patrząc od przodu.</p>

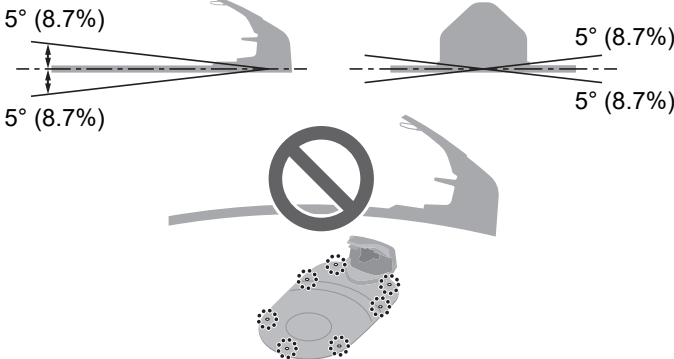
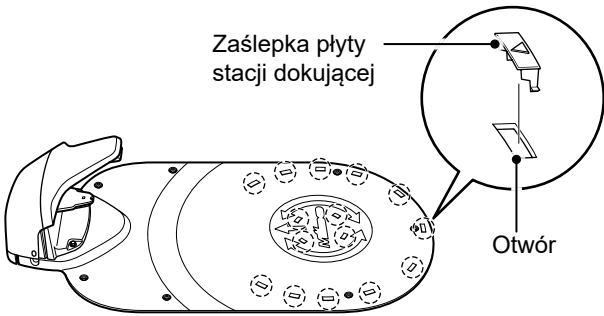
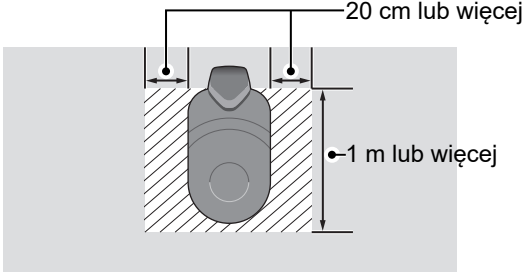
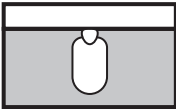
Obraz	Stan
<p>Wzór 2  Wzór 3 </p> <p>Z przewodem skrótu (HRM1500, HRM1500 Live)</p> 	<p>Wzór 2: Instalacja zgodnie z ruchem wskazówek zegara</p> <p>Przewód graniczny powinien znajdować się w odległości co najmniej 1 m od prawej, lewej i tylnej ściany stacji dokującej.</p> <p>*W przypadku instalacji w narożniku, stacja powinna znajdować się w odległości 20 cm od narożnika.</p> <p>Przewód skracający powinien znajdować się w odległości co najmniej 1 m od stacji dokującej. Podłącz przewód graniczny (strona AL) z tyłu lewej strony stacji dokującej.</p> <p>WAŻNE: Podłącz przewód skracający do lewej strony patrząc od przodu.</p> <p>Wzór 3: Instalacja w kierunku przeciwnym do ruchu wskazówek zegara</p> <p>Przewód graniczny powinien znajdować się w odległości co najmniej 1 m od prawej, lewej i tylnej ściany stacji dokującej.</p> <p>*W przypadku instalacji w narożniku, stacja powinna znajdować się w odległości 20 cm od narożnika.</p> <p>Przewód skracający powinien znajdować się w odległości co najmniej 1 m od stacji dokującej. Przymocuj przewód graniczny (strona AR) z tyłu lewej strony stacji dokującej.</p> <p>WAŻNE: Podłącz przewód skracający do prawej strony patrząc od przodu.</p> <p>Ułóż przewód skracający wzdłuż boku stacji. Ułóż przewód skrót w odległości co najmniej 1 m od tylnej części stacji dokującej.</p>

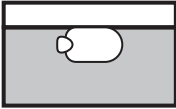
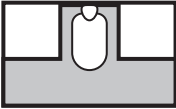
● **Warunki instalacji stacji dokującej (HRM2500, HRM2500 Live)**

Obraz	Stan
	<ul style="list-style-type: none"> • Stacja dokująca musi być zainstalowana na płaskiej powierzchni o nachyleniu nie większym niż 5° (8,7%). • Stacja dokująca nie może być zakrzywiona. • Śruby muszą być dobrze dokręcone. • Przed instalacją stacji dokującej należy sprawdzić stan podłoża, który może zmieniać się sezonowo. Konieczne może być dostosowanie podłoża do pory roku. • Jeśli stacja dokująca jest instalowana bezpośrednio na trawniku, należy przyciąć trawę, na której zostanie umieszczona stacja dokująca, tak krótko, jak to możliwe. • Nieprawidłowa instalacja stacji dokującej może uniemożliwić ładowanie kosiarki.
	<p>Zamontuj zaślepki płyty stacji dokującej do otworów w stacji dokującej, jak pokazano na rysunku.</p> <p>WAŻNE: Zainstalowanie zaślepek płyty stacji dokującej zapobiega wyrastaniu trawy przez otwory w stacji dokującej.</p>
	<p>Stację dokującą należy zainstalować w miejscu, w którym w obszarze oznaczonym ukośną linią nie ma żadnych przeszkód. Umieść stację dokującą z dala od przeszkód, takich jak budynki, drzewa itp. Kosiarka wykorzystuje informacje o lokalizacji GNSS do zapisywania lokalizacji stacji dokującej i powrotu do niej. Jeśli stacja dokująca zostanie zainstalowana za przeszkodami, informacje o lokalizacji GNSS mogą nie zostać uzyskane, a funkcja może nie działać.</p>
<p>Kierunek dokowania</p> <div style="display: flex; justify-content: space-around;"> <div style="text-align: center;"> <p>Wzór 1</p>  </div> <div style="text-align: center;"> <p>Wzór 2</p>  </div> </div> <div style="display: flex; justify-content: space-around; margin-top: 10px;"> <div style="text-align: center;"> <p>Wzór 3</p>  </div> <div style="text-align: center;"> <p>Wzór 4</p>  </div> </div>	<p>Kierunek dokowania</p> <p>Dostępne są cztery schematy instalacji stacji dokującej wyświetlane na ekranie ustawień (☰ strona 33).</p>

Obraz	Stan
<p data-bbox="225 203 703 237">Przykład prawidłowej instalacji</p> <div data-bbox="245 248 865 365" style="border: 1px solid black; padding: 5px;"> <p data-bbox="252 264 847 293">Linie na ilustracji są wyróżnione w następujący sposób.</p> <p data-bbox="261 295 671 324">- - - - - Przewód graniczny</p> <p data-bbox="261 327 635 356">- - - - - Przewód skrót</p> </div> <p data-bbox="240 383 411 412">Wzór 1 </p> <p data-bbox="240 418 496 448">Bez przewodu skrót</p> <div data-bbox="344 456 804 685"> </div> <div data-bbox="344 748 922 976"> <p data-bbox="416 943 587 972">0 cm lub więcej</p> <p data-bbox="730 882 922 911">w zakresie 30 cm</p> </div> <p data-bbox="240 1034 488 1064">Z przewodem skrót</p> <div data-bbox="344 1075 804 1339"> <p data-bbox="619 1189 778 1245">1 m lub więcej w linii prostej</p> <p data-bbox="651 1294 794 1323">Przewód skrót</p> </div> <p data-bbox="344 1350 651 1379">*: więcej niż 30 cm od siebie</p>	<p data-bbox="946 259 1385 349">WAŻNE: Można zainstalować maksymalnie jeden przewód skracający.</p> <p data-bbox="946 416 1385 506">Wzór 1: Instalacja prostopadła Podłącz stację dokującą prostopadle do przewodu.</p> <p data-bbox="946 1032 1441 1178">Ułóż przewód skracający wzdłuż boku stacji. Ułóż przewód graniczny i przewód skracający w odstępach co najmniej 30 cm. Ułóż przewód skracający w odległości co najmniej 1 m od tylnej części stacji dokującej.</p>

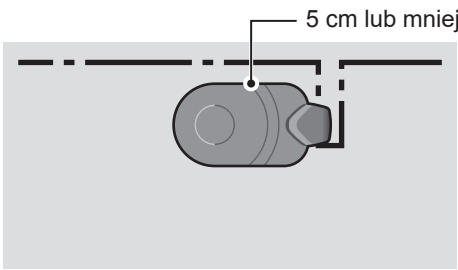
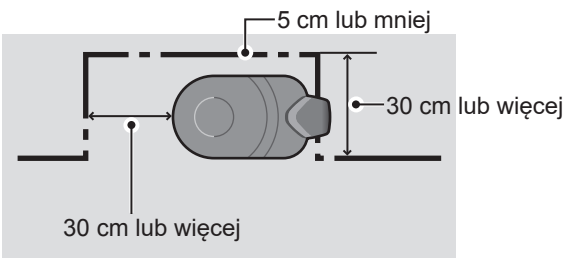
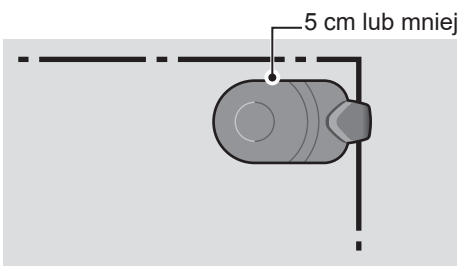
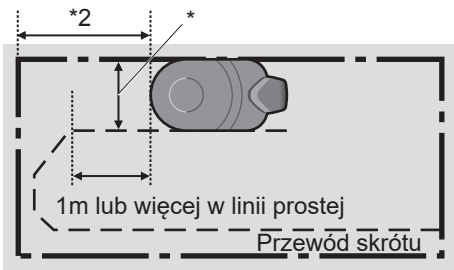
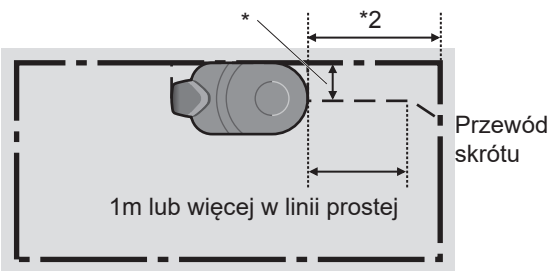

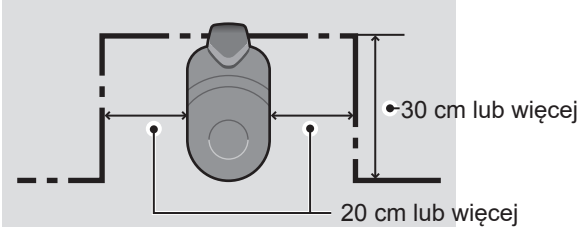
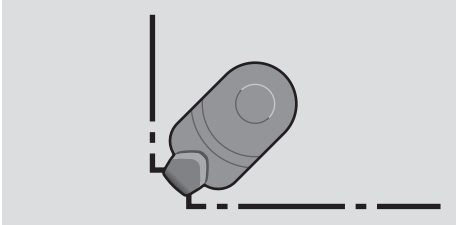
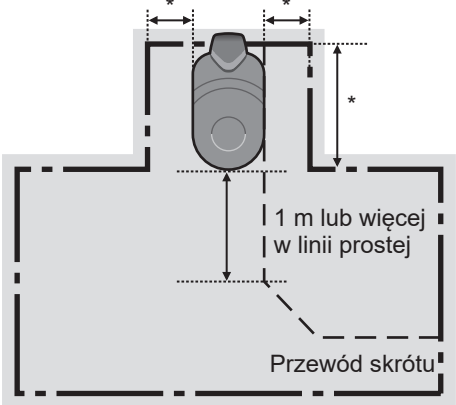
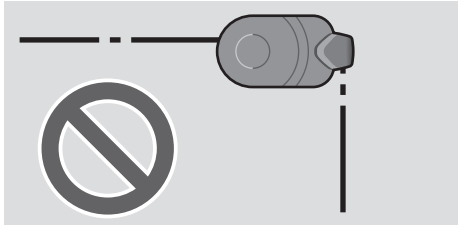
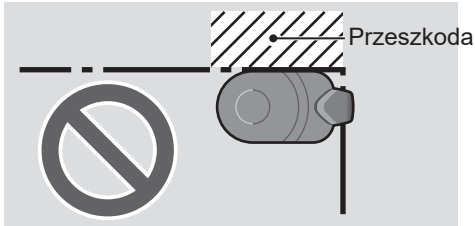
Obraz	Stan
<p>Wzór 2  / Wzór 3 </p> <p>Bez przewodu skrótowego</p>   	<p>Wzór 2: Instalacja zgodnie z ruchem wskazówek zegara Podłącz stację dokującą równoległe do przewodu granicznego (zgodnie z ruchem wskazówek zegara).</p> <p>Wzór 3: Instalacja w kierunku przeciwnym do ruchu wskazówek zegara Podłącz stację dokującą równoległe do przewodu granicznego (w kierunku przeciwnym do ruchu wskazówek zegara).</p>
<p>Z przewodem skrótowym</p>   <p>*: więcej niż 30 cm od siebie *2: więcej niż 2 m od siebie</p>	<p>Ułóż przewód skracający wzdłuż lewej i prawej krawędzi stacji dokującej. Ułóż przewód graniczny i przewód skracający w odstępie co najmniej 30 cm. Ułóż przewód skracający w odległości co najmniej 1 m od tylnej części stacji dokującej.</p>

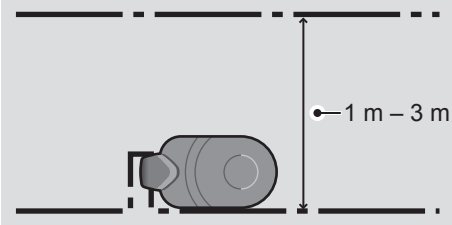
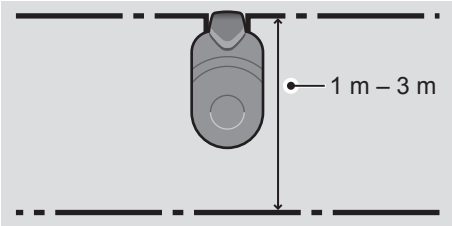
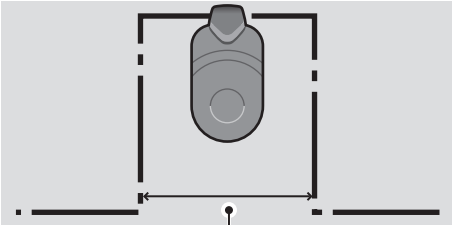
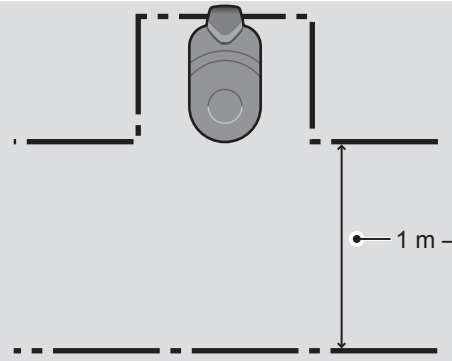
Obraz	Stan
<p>Wzór 4 </p> <p>Bez przewodu skrótu</p>   <p>Z przewodem skrótu</p>  <p>Przewód skrótu</p> <p>*: więcej niż 30 cm od siebie</p>	<p>Wzór 4: Instalacja we wnęce Podłącz stację dokującą we wnęce.</p> <p>Ułóż przewód graniczny w odległości około 30 cm lub więcej od boków stacji dokującej. Ułóż przewód graniczny i przewód skracający w odstępie co najmniej 30 cm. Ułóż przewód skracający w odległości co najmniej 1 m od tylnej części stacji dokującej.</p>
<p>Przykład nieprawidłowej instalacji</p> <p>Przykład 1</p>  <p>Przykład 2</p>  <p>Przeszkoda</p>	<p>Przykład 1 Nie należy prowadzić przewodu granicznego pod stacją dokującą.</p> <p>Przykład 2 Nie należy umieszczać przeszkód obok stacji dokującej. Przeszkody muszą być oddalone od przewodu o co najmniej 30 cm.</p>

Obraz	Stan
<p data-bbox="204 203 903 241">Przykład instalacji w wąskim przejściu</p> <p data-bbox="220 266 831 295">W poniższym przykładzie wybierz Wzór 2 lub Wzór 3.</p>  <p data-bbox="220 633 707 663">Wybierz Wzór 4 dla poniższego przykładu.</p>   	<p data-bbox="927 259 1273 288">Instalacja w wąskim przejściu</p> <ul data-bbox="927 288 1433 398" style="list-style-type: none"> • Wąskie przejście to takie, w którym odległość między przewodami wynosi 3 m lub mniej. • Odległość między przewodami nie może być mniejsza niż 1 m. <p data-bbox="927 427 1023 456">WAŻNE:</p> <ul data-bbox="927 456 1433 539" style="list-style-type: none"> - W przypadku instalacji w wąskich przejściach nie należy wybierać kierunku dokowania Wzór 1.

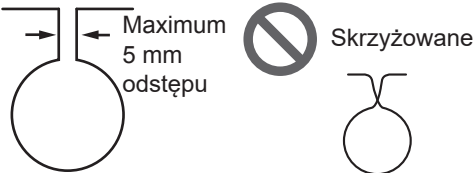
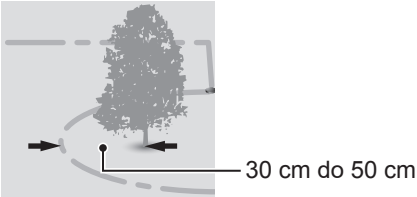
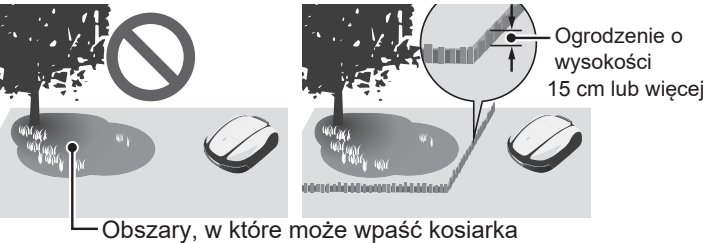
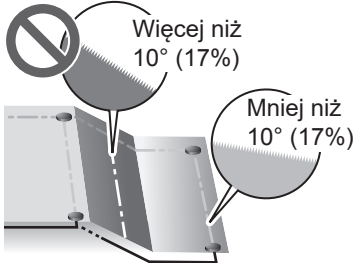
● Warunki układania przewodu granicznego

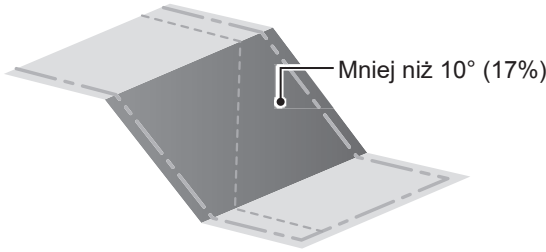
Obraz	Stan
 <p>Wysokość obiektów, na które kosiarka może najechać</p>	<p>Ułóż przewód graniczny wokół obiektów, na które może najechać kosiarka (np. kamienie, korzenie drzew itp.); objekty te należy usunąć z obszaru roboczego.</p>
 <p>Maximum 5 mm odstępu</p> <p>Skrzyżowane</p>	<p>Punkty wejścia i wyjścia przewodu granicznego dla okrągłego obszaru powinny być oddalone od siebie o mniej niż 5 mm. (Przewód graniczny nie powinien się jednak krzyżować).</p>
 <p>30 cm do 50 cm</p>	<p>Pomiędzy przewodem granicznym a dużymi obiektami musi być od 30 cm do 50 cm odstępu. (Odstęp ten można zmniejszyć nawet do 30 cm, jeśli opcja [Wire Overlap] zostanie ustawiona na niską wartość. Szczegółowe informacje można uzyskać u sprzedawcy).</p>
 <p>Obszary, w które może wpaść kosiarka</p> <p>Ogrodzenie o wysokości 15 cm lub więcej</p>	<p>Ogrodzić obszary, na które kosiarka może wpaść, takie jak nierówne podłoże, stawy, baseny, podjazdy lub inne obszary o różnej wysokości.</p>
 <p>Więcej niż 10° (17%)</p> <p>Mniej niż 10° (17%)</p>	<p>Obszar roboczy musi spełniać poniższe warunki, jeśli obejmuje tereny pochyłe.</p> <p>Układanie przewodu granicznego w miejscach o zbyt dużym nachyleniu ma niekorzystny wpływ na pracę kosiarki. Wynika to z faktu, że kosiarka podąża wzdłuż ułożonego przewodu granicznego.</p> <ul style="list-style-type: none"> • Kosiarka może pracować na zboczach o nachyleniu 24° (45%). W obszarze roboczym nie mogą znajdować się zbocza o nachyleniu większym niż 24° (45%). • Przewód graniczny należy układać w miejscach o nachyleniu mniejszym niż 10° (17%). • Jeśli miejsce układania przewodu granicznego ma nachylenie większe niż 10° (17%), należy wykonać następujące czynności. <ul style="list-style-type: none"> - Nie należy układać przewodu granicznego w poprzek zbocza o nachyleniu większym niż 10° (17%). - Ułóż przewód graniczny w poprzek względnie płaskiej przestrzeni o nachyleniu mniejszym niż 10° (17%), która znajduje się za miejscem, w którym nachylenie jest większe niż 10° (17%). (Patrz lewy diagram).

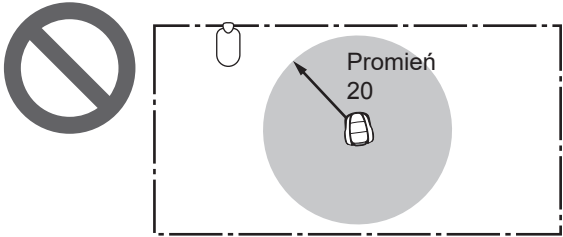
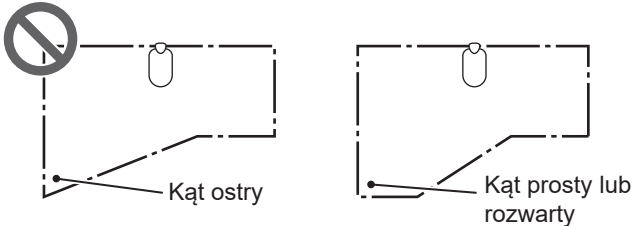
Obraz	Stan
<p>Z przewodem skrót (HRM1500/HRM1500 Live/HRM2500/HRM2500 Live)</p> 	<p>Przewód skracający można układać na zboczach o nachyleniu mniejszym niż 10° (17%). Jeśli przewód skracający jest układany na zboczu o nachyleniu mniejszym niż 10° (17%), należy ułożyć go ukośnie do zbocza.</p>
	<p>Przewód graniczny powinien być ułożony tak, aby nie było jego nadmiaru.</p>
	<p>Kosiarka może wykrywać sygnał z przewodu granicznego w promieniu 20 m. Jeśli kosiarka wjedzie w przestrzeń wewnątrz obszaru roboczego bez przewodu granicznego w promieniu 20 m, sygnał nie zostanie wykryty i kosiarka zatrzyma się. Maksymalny obszar: 1000 m² (HRM1000), 1500 m² (HRM1500, HRM1500 Live), 3000 m² (HRM2500, HRM2500 Live)</p>
	<p>Przewód graniczny nie może być ułożony pod kątem ostrym. (Kąty powinny być większe niż 90°).</p>

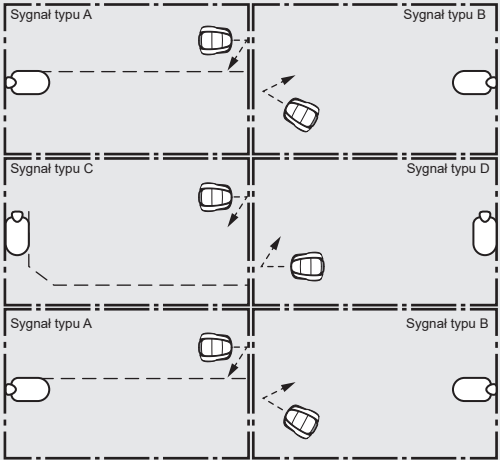
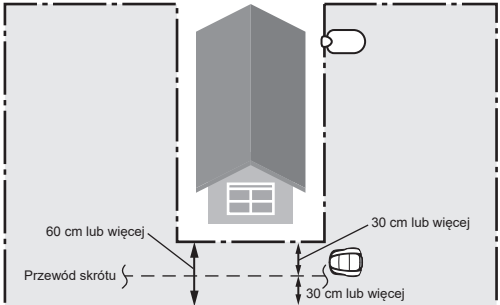
Obraz	Stan
<p data-bbox="236 206 922 235">Jak zainstalować wiele kosiarek w sąsiadujących strefach</p> 	<p data-bbox="941 197 1474 271">Jeśli chcesz korzystać z wielu kosiarek, możesz zainstalować wiele sąsiadujących obszarów roboczych</p> <p data-bbox="941 273 1474 376">poprzez zmianę typu sygnału przesyłanego przez każdy przewód. W takim przypadku należy ustawić różne typy sygnału dla sąsiadujących obszarów. Na ekranie menu [2. Konfiguracja ogrodu] (☰ strona 65), wybierz 4 typy sygnałów (A, B, C, D).</p> <p data-bbox="941 378 1474 510">*Typy sygnałów są takie same dla wszystkich modeli. Zmień typ sygnału, nawet jeśli różne modele sąsiadują ze sobą. Dodatkowo, każdy przewód graniczny musi być ułożony oddzielnie, aby zapobiec nakładaniu się obszarów roboczych.</p> <p data-bbox="941 512 1474 586">WAŻNE:</p> <ul data-bbox="941 589 1474 734" style="list-style-type: none"> - Ustaw odpowiednio opcje "Szerokość przejścia" (☰ strona 54) i "Zachodzenie przewodu" (☰ strona 58) aby kosiarki nie kolidowały ze sobą.
	<p data-bbox="941 770 1474 851">Wąskie przejście (odległość między przewodami) powinno wynosić ponad 1 m, jeśli nie jest używany przewód skrótowy.</p> <p data-bbox="941 887 1474 1061">Układając razem przewód graniczny i przewody skrótów, należy upewnić się, że między każdym przewodem granicznym jest co najmniej 60 cm odstępu, a między przewodami granicznymi i skracającymi - co najmniej 30 cm.</p>

● Instalacja przewodu granicznego i połączenie do stacji dokującej

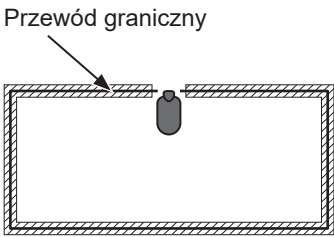
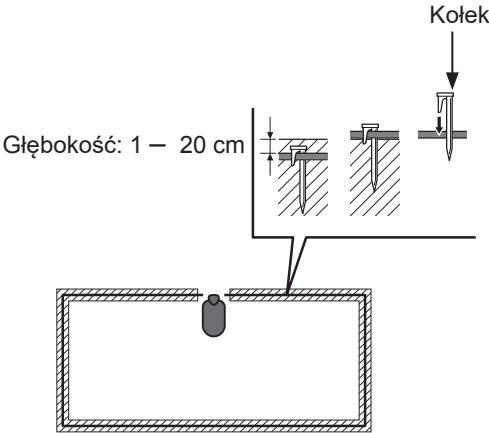
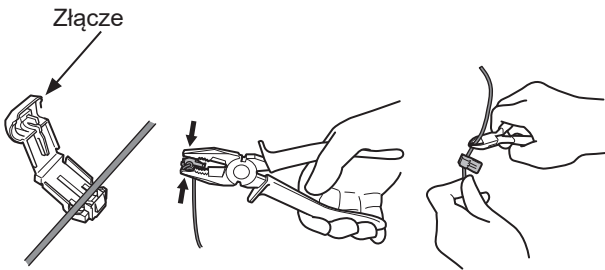
Obraz	Stan
 <p>Przewód graniczny</p>	<p>Ustaw przewód graniczny za pomocą "SCHEMAT TRAWNIKA". (☞ strona 127).</p> <ul style="list-style-type: none"> • Pozostaw wystarczającą ilość drutu, aby zapewnić możliwość dokonywania niewielkich korekt, dopuszczalne jest podwójne podłożenie poza pętlą. • Nie mocuj przewodu przed zakończeniem układania. • Przewód graniczny powinien być ułożony tak, aby nie było jego nadmiaru.
 <p>Głębokość: 1 – 20 cm</p> <p>Kołek</p>	<p>Zamocuj przewód graniczny za pomocą kołków na określonej głębokości, jak pokazano na rysunku.</p>
 <p>Złącze</p>	<p>Podłącz złącze do obu końców przewodu granicznego.</p> <ol style="list-style-type: none"> 1. Umieść przewód graniczny w obszarze uchwytu złącza. 2. Naciśnij zatrzask złącza za pomocą szczypiec. 3. Odetnij 1-2 cm od każdego złącza.

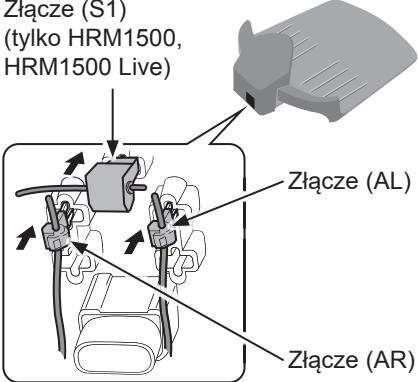
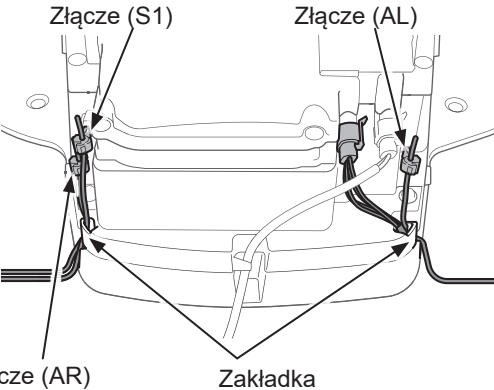
Obraz	Stan
<p>HRM1000, HRM1500, HRM1500 Live</p> <p>Złącze (S1) (tylko HRM1500, HRM1500 Live)</p>  <p>Złącze (AL)</p> <p>Złącze (AR)</p>	<p>Podczas podłączania do stacji dokującej nie wolno przecinać przewodu granicznego. Podłącz każdy przewód do złącza stacji zgodnie z instrukcjami na etykiecie dołączonej do stacji.</p> <p>Przewód graniczny po lewej stronie: AL Przewód graniczny po prawej stronie: AR Przewód skrót 1: S1 *</p> <p>(*tylko HRM1500, HRM1500 Live, HRM2500, HRM2500 Live)</p>
<p>HRM2500, HRM2500 Live</p>  <p>Złącze (S1)</p> <p>Złącze (AL)</p> <p>Złącze (AR)</p> <p>Zakładka</p>	<ol style="list-style-type: none"> 1. Zdejmij pokrywę złącza/pokrywę stacji (☞ strona 85). 2. Przelóż przewód graniczny i przewód skrót przez zaczepy, jak pokazano na rysunku (tylko HRM2500, HRM2500 Live). 3. Włóż złącza do styków. 4. Zamontuj pokrywę stacji. <p>WAŻNE:</p> <p>- Aby podłączyć zasilacz sieciowy do stacji dokującej (☞ strona 85).</p>

Konfiguracja robota koszącego

*Jeśli twoja kosiarka to model HRM1000, użyj Mii-monitor na smartfonie / tablecie. Patrz rozdział "5 Przygotowanie Mii-monitor" (☞ strona 80).

Po pierwszym włączeniu kosiarki wyświetlone zostaną ustawienia początkowe.

W ustawieniach początkowych można skonfigurować język wyświetlacza, wewnętrzną datę i godzinę oraz utworzyć kod PIN (osobisty numer identyfikacyjny).



Po wprowadzeniu ustawień początkowych można skonfigurować ustawienia koszenia kosiarki za pomocą kreatora konfiguracji.

Kreator konfiguracji można uruchomić na wyświetlaczu lub za pomocą aplikacji Mii-monitor na smartfonie / tablecie.

WAŻNE:

- Jeśli dealer już skonfigurował kreatora konfiguracji, ekran kreatora konfiguracji nie jest wyświetlany.

Włączanie zasilania

Po naładowaniu akumulatora naciśnij przycisk  (On) (HRM1500, HRM1500 Live, HRM2500, HRM2500 Live) /  (Power On/Off) (HRM1000), aby włączyć kosiarkę.

Przycisk On / On/Off znajduje się na panelu sterowania z tyłu kosiarki.

▲ OSTRZEŻENIE

- Nie wkładaj palca pod zamkniętą pokrywę panelu sterowania.

1

Naciśnij ręczny przycisk STOP.

Pokrywa panelu sterowania podniesie się.

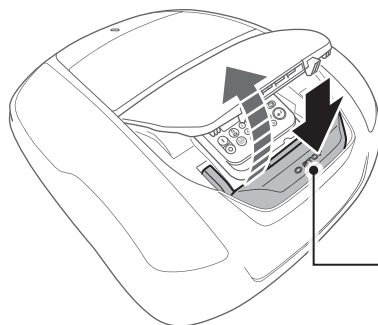

Ręczny przycisk STOP

2

Naciśnij  /  na panelu sterowania.

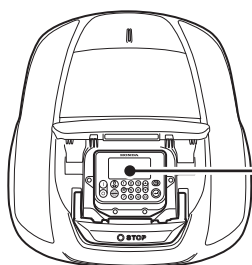

HRM1500, HRM1500 Live,
HRM2500, HRM2500 Live

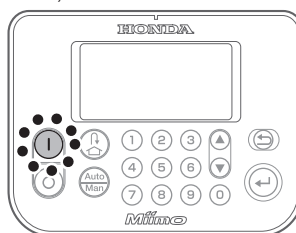

HRM1000



HRM1500, HRM1500 Live, HRM2500, HRM2500 Live

Zasilanie zostanie włączone, a na panelu sterowania zostanie wyświetlony ekran konfiguracji początkowej.

HRM1000

Zasilanie zostanie włączone, a wskaźnik zacznie migać na biało.

Ustawienia początkowe

Kreator konfiguracji można uruchomić nie tylko na panelu sterowania kosiarki, ale także w aplikacji Mii-monitor. Jeśli aplikacja Mii-monitor nie została jeszcze zainstalowana, patrz "5 Przygotowanie aplikacji Mii-monitor". (☞ strona 80).

Po pierwszym włączeniu kosiarki pojawią się ustawienia początkowe umożliwiające ustawienie języka wyświetlacza, wewnętrznej daty i godziny oraz utworzenie kodu PIN (osobistego numeru identyfikacyjnego).

Ustawienia początkowe są wykonywane na panelu sterowania. Po wprowadzeniu ustawień początkowych można zmienić ustawienia za pomocą aplikacji Mii-monitor.

▲ OSTRZEŻENIE

- Przed wykonaniem poniższej procedury należy nacisnąć przycisk STOP.

1

Wybierz preferowany język i naciśnij przycisk ⏪.

Ustawienia początkowe	
Wybierz język	
1.	English
2.	Deutsch
3.	Français
4.	Italiano
5.	Nederlands
6.	Svenska

2

Wprowadź datę w formacie {Dzień}/{Miesiąc}/{Rok} i godzinę w formacie 24-godzinnym, a następnie wybierz [OK] i naciśnij przycisk ⏪.

Ustawienia początkowe	
Ustaw datę i czas	
DD/MM/20YY	:(24h)
OK	

3

Wprowadź kod PIN za pomocą przycisków numerycznych, wybierz [OK] i naciśnij przycisk ⏪. Zostanie wyświetlony komunikat "Wybierz menu instalacji".

Można wybrać metodę instalacji.

[1.Kreator konfiguracji] ... Konfiguracja krok po kroku (☞ strona 32)

[2.Konfiguracja zaawansowana] ... Konfiguracja ustawień koszenia/Tylko zegar dyskretny (☞ strona 42)

[3.Restart konfiguracji początkowe] ... Ponowna konfiguracja początkowa

WAŻNE:

- Zapisz swój kod PIN w odpowiednim miejscu. Patrz "ARKUSZ KONTROLNY DEALERA" (☞ strona 129).

Ustawienia początkowe	
Utwórz kod PIN	
■ _ _ _ _	
OK	

Wybierz menu instalacji	
1.	Kreator konfiguracji
2.	Ustawienia zaawansowane
3.	Restart konfiguracji początkowej
Koniec	

Wstępna konfiguracja została zakończona. Przejdź do kreatora konfiguracji, aby skonfigurować ustawienia koszenia kosiarki.

■ Konfigurowanie ustawień za pomocą kreatora konfiguracji

W tej sekcji opisano procedurę kreatora konfiguracji za pomocą panelu sterowania kosiarki. Kreator konfiguracji poprowadzi użytkownika przez następujące etapy konfigurowania ustawień koszenia:s:

Nazwa menu	Użycie	Konfiguracja i testowanie ustawień
[1.Układ ogrodu]	Służy do konfigurowania ustawień związanych z układem przewodu granicznego. Te wartości ustawień są powiązane z innymi ustawieniami.	<ul style="list-style-type: none"> - Typ sygnału - Ilość przewodu skrótu - Kierunek dokowania kosiarki do stacji dokującej - Długość przewodu granicznego - Rozmiar ogrodu
[2.Punkty startu]	Służy do konfigurowania ustawień punktu rozpoczęcia koszenia, aby umożliwić kosiarce rozpoczęcie koszenia z innych miejsc niż stacja dokująca.	<ul style="list-style-type: none"> - Kierunek punktów startu koszenia - Odległość punktów startu od stacji dokującej - Współczynnik, z jakim kosiarka działa w każdym obszarze
[3.Test punktów startu]	Do testowania punktów początkowych określonych w menu [2.Punkty startu].	<ul style="list-style-type: none"> - Testowanie ustawień każdego punktu startu
[4.Zegar pracy]	Do ustawiania timera pracy w celu obsługi kosiarki zgodnie z harmonogramem.	<ul style="list-style-type: none"> - Dzień pracy i czas pracy - Czas pracy sezonowej

WAŻNE:

- Przed uruchomieniem kreatora konfiguracji należy skonsultować z dealerem zakończenie instalacji stacji dokującej i ułożenie przewodu granicznego.
- Przed uruchomieniem kreatora konfiguracji należy wypełnić ARKUSZ KONTROLNY DEALERA znajdujący się na końcu instrukcji obsługi.
- Jeśli arkusz ARKUSZ KONTROLNY DEALERA znajdujący się na końcu instrukcji obsługi został już wypełniony przez dealera, należy się do niego odwołać podczas konfigurowania ustawień za pomocą kreatora konfiguracji.
- Po zakończeniu wprowadzania ustawień za pomocą kreatora konfiguracji można zmodyfikować wartości ustawień w ustawieniach menu. Szczegółowe informacje zawiera sekcja "4. USTAWIENIA MENU" (☞ strona 45).
- Wartości ustawień można także modyfikować w aplikacji Mii-monitor.

1. Konfiguracja układu ogrodu



Za pomocą tego ustawienia można skonfigurować informacje o układzie ogrodu na potrzeby obsługi kosiarki.

1-1

Wybrano [1.Układ ogrodu]. Naciśnij przycisk  aby skonfigurować układ ogrodu.
Wyświetlony zostanie ekran układu ogrodu.

Kreator konfiguracji	1/4
1. Układ ogrodu	
Punkty startu	
Test punktów startu	
Zegar pracy	

1-2

Wybierz typ sygnału i numer przewodu skrót (z wyjątkiem HRM1000) i naciśnij przycisk . Następnie wybierz opcję [DALEJ] i naciśnij przycisk . Zostanie wyświetlona opcja [Dokowanie kosiarki w stacji].

Układ ogrodu	1/4
Typ sygnału	
<input checked="" type="checkbox"/> A <input type="checkbox"/> B <input type="checkbox"/> C <input type="checkbox"/> D	
Ilość przewodów skrót	
<input type="checkbox"/> 0 <input checked="" type="checkbox"/> 1	
DALEJ	

1-3

Umieść kosiarkę w stacji dokującej.
Zostanie wyświetlony komunikat [Proszę czekać...] a następnie komunikat [Koniec].
Jeśli kosiarka jest ustawiona w stacji dokującej, odłącz ją od stacji i ponownie ustaw w stacji.

1-4

Po wybraniu opcji [DALEJ], naciśnij przycisk .
Zostanie wyświetlony ekran wyboru [Kierunek dokowania].



1-5

Wybierz schemat instalacji stacji dokującej i naciśnij przycisk .
Patrz strona 16, aby sprawdzić, który wzór pasuje do danej instalacji.

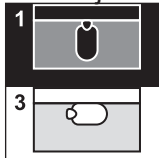
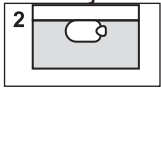
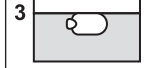
HRM1500, HRM1500 Live

Układ ogrodu	1/4
Kierunek wjazdu do stacji	
	
	

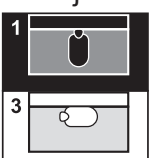
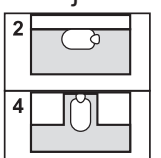
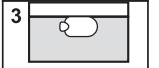
HRM2500, HRM2500 Live

Układ ogrodu	1/4
Kierunek wjazdu do stacji	
	
	

1-6

Wprowadź wartości długości przewodu granicznego i rozmiaru ogrodu, wybierz [DALEJ], naciśnij przycisk .

WAŻNE:

- Aby uzyskać szczegółowe informacje na temat długości przewodu granicznego lub rozmiaru ogrodu, należy skontaktować się ze sprzedawcą.
- Należy dokładnie wprowadzić długość przewodu granicznego, ponieważ wartości skonfigurowane automatycznie są powiązane z długością przewodu granicznego.

Układ ogrodu	1/4
Długość przewodu granicznego	
<input type="text"/> _0m (50–800m)	
Rozmiar ogrodu	
_ _00m ² (100–3000m ²)	
DALEJ	

1-7

**Po zakończeniu wprowadzania wartości naciśnij przycisk ⏪. Zostanie wybrana opcja [DALEJ].
Naciśnij ponownie przycisk ⏪.**

Konfiguracja układu ogrodu została zakończona.
Zostanie wyświetlony górny ekran kreatora konfiguracji i zaznaczona opcja [2.Układ ogrodu].

2. Konfiguracja punktów startu

Za pomocą tego ustawienia można ustawić punkt początkowy pracy kosiarki.

Po ustawieniu punktów początkowych i połączeniu ich z ustawieniami timera pracy można efektywnie kosić ogród.

2-1

Wybierz [2.Punkty startu] i naciśnij przycisk  **aby skonfigurować punkty początkowe.**

Wyświetlony zostanie ekran punktów początkowych.

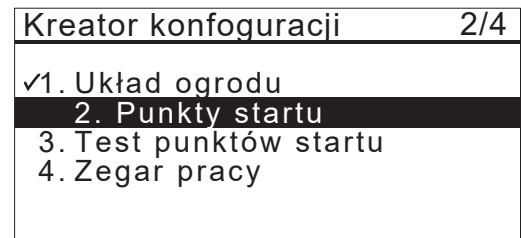

2-2

Wybierz [Tak] lub [Nie] na pytanie dotyczące dodawania punktów startu i naciśnij przycisk .

W przypadku wybrania opcji [Tak] należy przejść do kroku 2-3.

W przypadku wybrania opcji [Nie] punkt startu nie zostanie dodany i wyświetlony zostanie górny ekran kreatora konfiguracji.

WAŻNE:

- W przypadku wybrania opcji [Nie] na górnym ekranie kreatora konfiguracji zaznaczone są opcje [2.Punkty startowe] i [3.Testuj punkty startowe].
- W przypadku wybrania opcji [Nie] kosiarka będzie zawsze rozpoczynać koszenie od stacji dokującej.

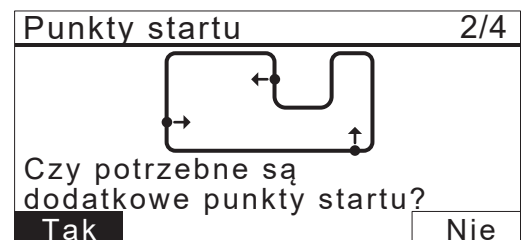



2-3

Wybierz dowolny punkt i naciśnij przycisk .

Zostanie wyświetlony ekran ustawień punktu, który ma zostać ustawiony.

2-4

Wybierz S1(Przewód skrótu 1),  (zgodnie ze wskazówkami zegara), lub  (przeciwnie do wskazówek), wprowadź wartości odległości od stacji dokującej do punktu rozpoczęcia koszenia i wprowadź wartość procentową współczynnika, w jakim działa kosiarka.

Powtórz powyższą operację dla punktów początkowych, które chcesz skonfigurować.

Przydziel do każdego punktu startowego tak, aby całkowity współczynnik wykorzystania wynosił 100%.

WAŻNE:

- Dla każdego modelu można skonfigurować następujące punkty początkowe: HRM1000, HRM1500, HRM1500 Live: 3 punkty startowe HRM2500, HRM2500 Live: 5 punktów startowych
- Wprowadź wartość procentową użycia dla każdego punktu startowego w oparciu o to, jak często kosiarka powinna uruchamiać się od tego punktu po naładowaniu.
- Punkt początkowy nie określa konkretnego obszaru koszenia. Zapewnia on, że kosiarka może dotrzeć do trudno dostępnych miejsc w ogrodzie.

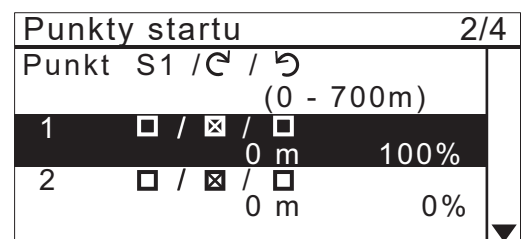

RADA Jak odczytać powyższy ekran

Aby uzyskać szczegółowe informacje, patrz "Punkty startu" (strona 55).

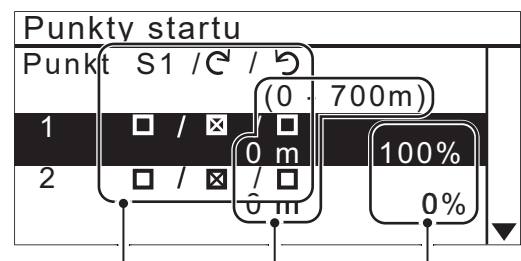

2-5

Wybierz [DALEJ] i naciśnij przycisk .

Konfiguracja punktów początkowych koszenia została zakończona. Zostanie wyświetlony górny ekran kreatora konfiguracji, a opcja [2.Punkty startu] zostanie zaznaczona.

WAŻNE:

- Ustawienia można ponownie zmodyfikować za pomocą kreatora konfiguracji.

3. Testowanie punktów startowych

Za pomocą tego testu można sprawdzić punkty początkowe dodane w sekcji [2.Punkty startu].

WAŻNE:

- Wykonaj każdy test, gdy kosiarka jest podłączona do stacji dokującej.

3-1



Wybierz [3.Test punktów startu] i naciśnij przycisk  a by sprawdzić punkty początkowe.

Kreator konfiguracji	3/4
✓1. Układ ogrodu	
✓2. Punkty startu	
3. Test punktów startu	
4. Zegar pracy	

3-2

Wybierz numer punktu początkowego i naciśnij przycisk . Wyświetlane są informacje o wybranym punkcie początkowym.

Jeśli nie testujesz, wybierz [OK] i naciśnij przycisk . Przejdź do kroku 4-1.

Test punktów startu	3/4
Punkt S1 /  /  / 	
1 <input checked="" type="checkbox"/> <input checked="" type="checkbox"/> <input checked="" type="checkbox"/> 50m	
2 <input type="checkbox"/> <input type="checkbox"/> <input type="checkbox"/> 50m	
3 <input type="checkbox"/> <input type="checkbox"/> <input type="checkbox"/> m	
4 <input type="checkbox"/> <input type="checkbox"/> <input type="checkbox"/> m	
5 <input type="checkbox"/> <input type="checkbox"/> <input type="checkbox"/> m	
0Baza	DALEJ

3-3

Skonfiguruj informacje o ustawieniach wybranych punktów początkowych.

WAŻNE:

- Szerokość przejazdu to odległość między kosiarką a przewodem granicznym lub przewodem skrótu gdy jedzie wzdłuż niego. Np. linia 0 to 10 cm, a 5 to 50 cm. Aby uzyskać szczegółowe informacje, patrz "Przykładowa tabela szerokości przejazdu przewodu granicznego"(☞ strona 54).

Test punktów startu	3/4
Punkt 1	
Lokalizacja CW 0m	
Szerokość przejazdu 10	
Zamknij pokrywę aby zacząć	

3-4

Zamknij pokrywę panelu sterowania.

Kosiarka ruszy w kierunku wybranego punktu startowego. Po prawidłowym zakończeniu testu kosiarka toczy się powoli i emituje sygnał dźwiękowy.

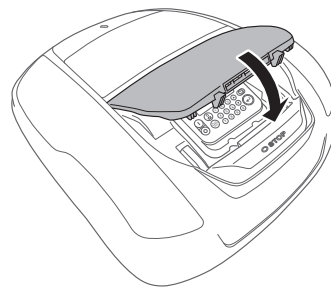

3-5

Naciśnij ręczny przycisk STOP.

Pokrywa panelu sterowania podniesie się.

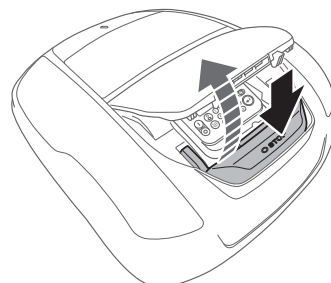

3-6

Wybierz [Tak] lub [Nie] dla pytania o wynik testu i naciśnij przycisk .

W przypadku wybrania opcji [Tak] wyświetlony zostanie ekran Punkty początkowe koszenia w celu skonfigurowania ustawień punktów początkowych.

W przypadku wybrania opcji [Nie] należy przejść do kroku 3-7.

WAŻNE:

- Aby uzyskać szczegółowe informacje na temat ustawień punktów startu, patrz krok 2-3 w sekcji "2. Ustawianie punktów startu". (☞ strona 35).



3-7

Przetestuj powrót kosiarki do stacji dokującej.

Wybierz [0 Baza].

Zostanie wyświetlony ekran [Test powrotu do bazy].

Test punktów startu	3/4
Czy chcesz zmodyfikować punkt startu?	
Tak	Nie

Test punktów startu	3/4					
Punkt	S1	/		/		
1	<input checked="" type="checkbox"/>	/	<input type="checkbox"/>	/	<input type="checkbox"/>	50m
2	<input type="checkbox"/>	/	<input checked="" type="checkbox"/>	/	<input type="checkbox"/>	50m
3	<input type="checkbox"/>	/	<input type="checkbox"/>	/	<input type="checkbox"/>	m
4	<input type="checkbox"/>	/	<input type="checkbox"/>	/	<input type="checkbox"/>	m
5	<input type="checkbox"/>	/	<input type="checkbox"/>	/	<input type="checkbox"/>	m
0Baza						DALEJ

Test powrotu do stacji	3/4
Baza	
Zamknij pokrywę aby zacząć	

3-8

Zamknij pokrywę panelu sterowania.

Kosiarka rusza w kierunku stacji dokującej.

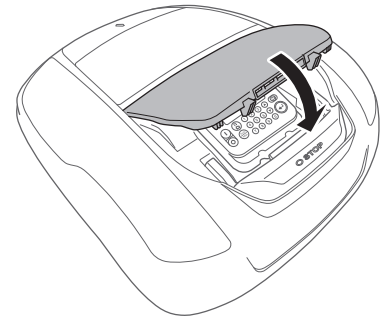

3-9

Naciśnij ręczny przycisk STOP.

Pokrywa panelu sterowania podniesie się.

Na wyświetlaczu pojawi się komunikat "Test zakończony".

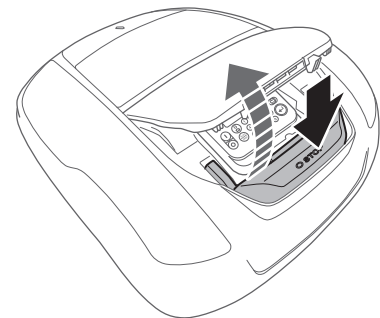

3-10

Wybierz [DALEJ] i naciśnij przycisk .

Konfiguracja testowych punktów startu została zakończona.

Zostanie wyświetlony górny ekran kreatora konfiguracji i zaznaczona opcja [3. Testuj punkty startu].

3-11

Wybierz [DALEJ] i naciśnij przycisk .

Test powrotu do stacji	3/4
Baza	
Test zakończony	DALEJ

4. Ustawianie harmonogramu pracy

Za pomocą tego ustawienia można skonfigurować dzień roboczy i czas pracy kosiarki w trybie automatycznym.

4-1

Wybierz [4.Zegar pracy] i naciśnij przycisk  aby skonfigurować dzień i godzinę pracy.

Kreator konfiguracji	4/4
✓1. Układ ogrodu	
✓2. Punkty startu	
✓3. Test punktów startu	
4. Zegar pracy	

4-2

Wybierz [1. Automatyczny harmonogram] lub [2. Konfiguracja ręczna] i naciśnij przycisk .

Nazwa menu	Opis
[1.Automatyczny harmonogram]	Do automatycznego obliczania minimalnych wymaganych dni tygodnia w odniesieniu do długości przewodu granicznego i wielkości ogrodu.
[2.Ręczna konfiguracja]	Służy do ręcznego ustawiania dnia i czasu pracy kosiarki. Prawidłowe ustawienia można skonfigurować w swoim ogrodzie.

Zegar pracy	4/4
Zaleany	10godz./tydz.
1.Automatyczny harmonogram	
2.Ręczna konfiguracja	

W przypadku wybrania opcji [1.Automatyczny harmonogram], przejdź do kroku 4-3.

W przypadku wybrania opcji [2.Konfiguracja ręczna] należy przejść do kroku 4-5.

WAŻNE:

- Jeśli nie znasz szczegółów dotyczących ustawień harmonogramu pracy, wybierz [1.Automatyczny harmonogram] lub skontaktuj się ze sprzedawcą.
- Aby uzyskać szczegółowe informacje na temat ustawień timera pracy, patrz "4. USTAWIENIA MENU" (☞ strona 45).
- W zależności od wyników koszenia przy ustawieniach skonfigurowanych automatycznie przez system, może być konieczne dostosowanie wartości dotyczących obsługi kosiarki. Jeśli nie znasz szczegółów dotyczących ustawień, skontaktuj się ze sprzedawcą.

4-3

Wybierz preferowany czas automatycznego działania kosiarki. Po dokonaniu wyboru wybierz opcję [DALEJ] i naciśnij przycisk .

[Dzień]: Działa głównie rano lub po południu.

[Noc]: Działa głównie w nocy.

Zegar pracy	4/4
Preferowany czas koszenia	
<input checked="" type="checkbox"/> Dzień	
<input type="checkbox"/> Noc	
	DALEJ

4-4

Skonfiguruj dni, które są wybierane automatycznie w zależności od długości przewodu granicznego i wielkości ogrodu. Wybierz [DALEJ] i naciśnij przycisk aby przejść do ekranu ustawień timera.

WAŻNE:

- Można wybrać inne dni pracy kosiarki.

4-5

W przypadku wybrania opcji [1.Automatyczny harmonogram] w kroku 4-2, skonfiguruj dni, które są automatycznie konfigurowane w odniesieniu do długości przewodu granicznego i wielkości ogrodu. Jeśli ustawienie nie zostanie zmienione, wybierz [OK] i naciśnij przycisk .

Przejdź do kroku 4-11.

Jeśli chcesz zmienić czas pracy, wybierz dzień i naciśnij przycisk aby zmienić czas pracy kosiarki.

Jeśli nie chcesz zmieniać czasu pracy, wybierz opcję [OK] i naciśnij przycisk .

Przejdź do kroku 4-7.

Jeśli w kroku 4-2 wybrano opcję [2.Ręczna konfiguracja], wybierz dzień i naciśnij przycisk aby zmienić czas pracy kosiarki.

4-6

Wprowadź godzinę rozpoczęcia i godzinę zakończenia w formacie 24-godzinnym dla [1]. Jeśli chcesz podzielić dzień na dwa czasy pracy, wprowadź również godzinę rozpoczęcia i godzinę zakończenia w formacie 24-godzinnym dla [2].

WAŻNE:

- Po wybraniu opcji [Kopiuj do tygodnia] i naciśnięciu przycisku można skopiować ustawienia do innych dni. Aby uzyskać szczegółowe informacje na temat tej operacji, patrz "4 USTAWIENIA MENU" (☞ strona 45).

4-7

Aby zresetować dzień roboczy, naciśnij przycisk Wróć do kroku 4-4.

4-8

Wybierz [OK] i naciśnij przycisk .

4-9

W razie potrzeby można wybrać punkty początkowe, które będą używane każdego dnia, naciskając przycisk w celu wybrania dnia.

WAŻNE:

- Zostaną wyświetlone pola wyboru skonfigurowane w sekcji [2.Punkty startu].
- Po zakończeniu wybierz [DALEJ] i naciśnij przycisk .
Przejdź do kroku 4-11.

Zegar pracy		4/4
Wymagana min. liczba dni 7		
<input type="checkbox"/> Wszystkie	<input checked="" type="checkbox"/> PON	<input checked="" type="checkbox"/> WT
<input checked="" type="checkbox"/> ŚROD	<input checked="" type="checkbox"/> CZW	<input checked="" type="checkbox"/> PT
<input checked="" type="checkbox"/> SOB	<input checked="" type="checkbox"/> NIE	DALEJ

OK	0	6	12	18	24
PON			■	■	
WT			■	■	
ŚROD			■	■	
CZW			■	■	
PT			■	■	
SOB			■	■	
NIE			■	■	

Zegar pracy		4/4
Poniedziałek		
1	Od 9 : - do 12 : 00	
2	Od 14 - do 18 : 00	
Kopiuj do tygodnia		

OK	Zegar1	Zegar2
PON	<input checked="" type="checkbox"/> 1 <input checked="" type="checkbox"/> 2	
WT	<input checked="" type="checkbox"/> 1 <input checked="" type="checkbox"/> 2	<input checked="" type="checkbox"/> 1 <input checked="" type="checkbox"/> 2
ŚROD	<input checked="" type="checkbox"/> 1 <input checked="" type="checkbox"/> 2	
CZW	<input checked="" type="checkbox"/> 1 <input checked="" type="checkbox"/> 2	<input checked="" type="checkbox"/> 1 <input checked="" type="checkbox"/> 2
PT	<input checked="" type="checkbox"/> 1 <input checked="" type="checkbox"/> 2	
SOB	<input checked="" type="checkbox"/> 1 <input checked="" type="checkbox"/> 2	<input checked="" type="checkbox"/> 1 <input checked="" type="checkbox"/> 2
NIE	<input checked="" type="checkbox"/> 1 <input checked="" type="checkbox"/> 2	<input checked="" type="checkbox"/> 1 <input checked="" type="checkbox"/> 2

Ustaw punkty startu	
Poniedziałek	
1	<input checked="" type="checkbox"/> 1 <input checked="" type="checkbox"/> 2 5
2	<input checked="" type="checkbox"/> 1 <input checked="" type="checkbox"/> 2 5
DALEJ	

4-10 Wybierz [OK] i naciśnij przycisk .

4-11 Potwierdź osiągnięte i zalecane godziny tygodniowo
Wybierz [DALEJ] lub [NIE] i naciśnij przycisk .
Jeśli wybrałeś opcję [DALEJ] przejdź do kroku 4-12.
W przypadku wybrania opcji [NIE] należy przejść do kroku 4-5.

WAŻNE:

- Jeśli ustawiony czas jest krótszy niż czas [Zalecany], wartość Osiągnięty będzie migać.

Zegar pracy	4/4
Osiągnięte	10godz./tydz.
Zalecane	10godz./tydz.
Nie	DALEJ

4-12 Wybierz opcję [1. Ustawienia regionalne] lub [2. Wyłącz] i naciśnij przycisk .

WAŻNE:

- Szybkość wzrostu trawnika zależy od pory roku i warunków pogodowych. Za pomocą tej funkcji można ustawić proporcje timera pracy w zależności od pory roku i warunków pogodowych.

Nazwa menu	Opis
[1. Ustawienia regionalne]	Wybierz region i ustaw współczynnik czasu koszenia dla każdego miesiąca.
[2. Dezaktywuj]	Kosiarka będzie kosić ze 100% ustawionym czasem pracy.

W przypadku wybrania opcji [1.Ustawienia regionalne] przejdź do kroku 4-13.





W przypadku wybrania opcji [2. Dezaktywuj] przejdź do kroku 4-15.

WAŻNE:

- Kosiarka może nie działać prawidłowo w następujących warunkach, nawet po ustawieniu sezonowego harmonogramu.
 - Ostrza są zużyte.
 - W częściach roboczych, takich jak tarcza noża, nagromadził się brud i skoszona trawa.
 - Harmonogram pracy nie został ustawiony na wystarczająco długi czas, aby skosić cały trawnik.
 - Na trawniku znajdują się przeszkody, takie jak gałęzie i kamienie.

4-13 Wybierz region i naciśnij przycisk .

Zegar pracy	4/4
Zegar sezonowy	
1. Konfiguracja regionalna	
2. Dezaktywuj	

Zegar sezonowy	
Wybierz swój region.	
1. Północ	
2. Północno-centralny	
3. Południowo-centralny	
4. Południe	

4-14

Skonfiguruj współczynnik dla każdego miesiąca, wybierz [DALEJ].

WAŻNE:

- Wartości dotyczące obsługi kosiarki można modyfikować.
- W zależności od wyników koszenia przy ustawieniach skonfigurowanych automatycznie przez system, może być konieczne dostosowanie wartości parametrów pracy kosiarki. Jeśli nie znasz szczegółów dotyczących ustawień, skontaktuj się ze sprzedawcą.

Zegar sezonowy							
JAN	0	0	0 %	JUL	1	0	0 %
FEB	0	0	0 %	AUG	1	0	0 %
MAR	0	4	0 %	SEP	0	8	0 %
APR	0	6	0 %	OCT	0	4	0 %
MAY	0	8	0 %	NOV	0	0	0 %
JUN	1	0	0 %	DEC	0	0	0 %

DALEJ

4-15

Naciśnij przycisk .

Zostanie wyświetlony główny ekran kreatora konfiguracji i zaznaczona opcja [4.Harmonogram pracy].

Kreator konfiguracji	4/4
<ul style="list-style-type: none"> ✓1. Układ ogrodu ✓2. Punkty startu ✓3. Test punktów startu ✓4. Zegar pracy 	

Koniec

4-16

Wybierz opcję [Zakończ] i naciśnij przycisk .

Zostanie wyświetlony górny ekran kreatora konfiguracji i zaznaczona opcja [4.Zegar pracy]. Zostanie wyświetlony ekran zakończenia konfiguracji początkowej.

WAŻNE:

- Jeśli chcesz zmodyfikować ustawienia w tym menu, wybierz je ponownie. Ustawienia można skonfigurować za pomocą kreatora konfiguracji.

Kreator konfiguracji	4/4
<ul style="list-style-type: none"> ✓1. Układ ogrodu ✓2. Punkty startu ✓3. Test punktów startu ✓4. Zegar pracy 	

Koniec

4-17

Jeśli zaawansowana konfiguracja nie jest potrzebna, wybierz [Zakończ] i naciśnij przycisk .

Początkowa konfiguracja została zakończona i wyświetlony został ekran główny.

Wybierz menu instalacji	
1. Kreator konfiguracji	
2. Ustawienia zaawansowane	
3. Restart ustawień początkowych	

Koniec

Konfigurowanie ustawień za pomocą konfiguracji zaawansowanej

Konfiguracja zaawansowana pomoże skonfigurować ustawienia dla operacji koszenia w następujący sposób:

Nazwa menu	Ustawienia
[1. Ustawienia koszenia] WAŻNE: - Dokonanie szczegółowego ustawienia może zredukować liczbę nieobciętych liści i zapewnić wydajne cięcie	- Ścieżka koszenia - Nakładanie się przewodu - Koszenie krawędzi - Koszenie spiralne
[2. Zegar dyskretny] WAŻNE: - Można regulować prędkość pracy i ostrza. Jest to przydatne, gdy chcesz zmniejszyć hałas pracy maszyny, na przykład późno w nocy.	- Prędkość ostrza - Prędkość koła - Timer

1. Ustawienie koszenia

1-1

Wybierz opcję [1. Ustawienia koszenia] lub [2. Zegar dyskretny].

W przypadku wybrania opcji [Ustawienia koszenia] przejdź do kroku 1-2.

W przypadku wybrania opcji [Zegar dyskretny] przejdź do kroku 2-1.

Ustawienia zaawansowane

1. Ustawienia koszenia
2. Zegar dyskretny

1-2

Wybierz punkt startu i naciśnij przycisk ↵.

Jeśli wybierzesz [DALEJ], przejdź do kroku 1-4.

Ustawienia koszenia

Wzór koszenia

1. Punkt 1 : Losowy
2. Punkt 2 : Losowy
3. Punkt 3 : Losowy
4. Punkt 4 : Losowy
5. Punkt 5 : Losowy

DALEJ

1-3

Dla wzoru koszenia można wybrać [Losowy], [Kierunkowy] lub [Mieszany].

Po wybraniu opcji [OK] i naciśnięciu przycisku ↵ nastąpi powrót do ekranu z kroku 1-2.

Ustawienia koszenia

Wzór koszenia

Punkt 1

- Losowy
 Kierunkowy
 Mieszany

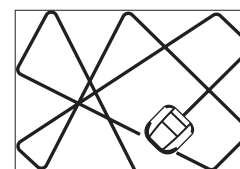

1-4

Wprowadź wartość z zakresu od 20 do 45 (cm). Wybierz [DALEJ] i naciśnij przycisk ↵.

Ustawienia koszenia

Przekroczenie przewodu

■ 0cm (20cm – 45cm)



DALEJ

1-5

Wybierz opcję [ON] lub [OFF] i naciśnij przycisk .
W przypadku wybrania opcji [ON] przejdź do kroku 1-6.
W przypadku wybrania opcji [OFF] przejdź do kroku 1-8.

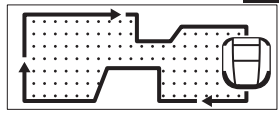
Ustawienia koszenia	
Koszenie krawędzi	
<input type="checkbox"/> ON	<input checked="" type="checkbox"/> OFF
	
DALEJ	

1-6

Wybierz [CW], [ACW] lub [Mixed] dla kierunku koszenia krawędzi.
Wybierz [DALEJ] i naciśnij przycisk .

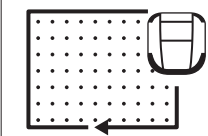
Ustawienia koszenia	
Kierunek koszenia krawędzi	
<input checked="" type="checkbox"/> CW	
<input type="checkbox"/> ACW	
<input type="checkbox"/> Mieszany	
DALEJ	



1-7

Wybierz dzień tygodnia, w którym kosiarka ma pracować z funkcją koszenia krawędzi, i naciśnij przycisk .

Wybierz [DALEJ] i naciśnij przycisk .
Można wybrać maksymalnie dwa dni robocze w tygodniu.

Ustawienia koszenia	
Koszenie krawędzi	
Wybierz dni	
<input checked="" type="checkbox"/> PON	<input type="checkbox"/> SOB
<input type="checkbox"/> WT	<input type="checkbox"/> NIE
<input type="checkbox"/> ŚROD	
<input type="checkbox"/> CZW	
<input type="checkbox"/> PT	
DALEJ	

1-8

Wybierz [ON] lub [OFF] i naciśnij przycisk .
Po wybraniu opcji [Zakończ] i naciśnięciu przycisku  nastąpi powrót do ekranu z kroku 1-1.

WAŻNE:

- Aby uzyskać szczegółowe informacje na temat koszenia spiralnego, patrz "Koszenie spiralne" (📖 strona 61).

Ustawienia koszenia	
Koszenie spiralne	
<input type="checkbox"/> ON	<input checked="" type="checkbox"/> OFF
	
Koniec	



2. Zegar dyskretny

2-1

Wybierz opcję [2.Zegar dyskretny] i naciśnij przycisk .



Ustawienia zaawansowane	
1. Ustawienia koszenia	
2. Zegar dyskretny	

2-2

[Prędkość ostrza]: Wybierz [Niska] lub [Normalna] dla prędkości ostrzy kosiarki, naciskając przyciski  .
Naciśnij przycisk .

Zegar dyskretny	
Prędkość ostrza	
<input type="checkbox"/> Niska	<input checked="" type="checkbox"/> Normalna
Prędkość kół	
■■■■■ Normalna	
Czas dyskretny	
19:00	8:00

2-3

[Prędkość kół]: Za pomocą przycisków   skonfiguruj poziom prędkości obrotowej kół, z jaką ma pracować kosiarka.
Naciśnij przycisk .

2-4

[Czas dyskretny]: Wprowadź godzinę rozpoczęcia i godzinę zakończenia w formacie 24-godzinnym za pomocą przycisków numerycznych. Naciśnij przycisk ↵.

2-5

Naciśnij przycisk ⏪.
Po wybraniu opcji [Koniec] i naciśnięciu przycisku ⏪ nastąpi powrót do ekranu głównego.

Wybierz menu instalacji

1. Kreator konfiguracji
2. Ustawienia zaawansowane
3. Restart ustawień początkowych

Koniec

4 USTAWIENIA MENU

Menu panelu sterowania są używane podczas konfigurowania sposobu pracy robota. Konfiguracja tych ustawień możliwa jest również przez Mii-monitor. Możesz użyć Miimonitor aby zapisać ustawienia. Możesz również przywrócić zapisane ustawienia.

Przegląd menu

WAŻNE:

- Zalecamy zmianę tych ustawień przez dilerą podczas instalacji robota.

● Ekran menu

Po wybraniu opcji [Menu] na ekranie głównym i naciśnięciu przycisku  zostanie wyświetlony ekran menu, jak poniżej:

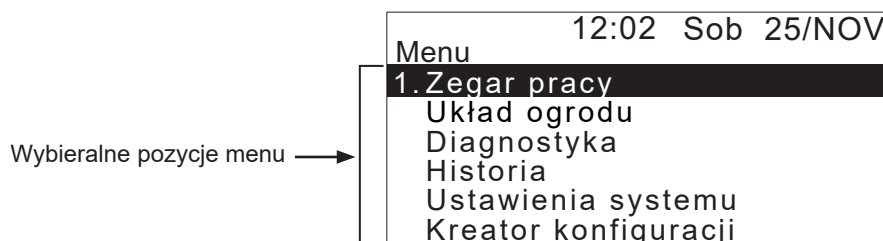

Menu zawiera wielopoziomowe podmenu. Najwyższe poziomy zostały przedstawione poniżej:

Pozycja menu	Zastosowanie	Umiejscowienie w instrukcji
[1.Zegar pracy]	Konfigurowanie dni i godzin pracy, oraz wybieranie punktów startu koszenia.	(☞ strona 47)
[2.Ustawienia ogrodu]	Konfigurowanie parametrów pracy kosiarki.	(☞ strona 53)
[3.Diagnostyka]	Diagnozowanie kosiarki.	(☞ strona 69)
[4.Historia]	Przeglądanie historii działania i błędów.	(☞ strona 72)
[5.Ustawienia systemu]	Konfigurowanie ustawień powiązanych z systemem.	(☞ strona 75)
[6.Kreator instalacji]	Konfigurowanie ustawień za pomocą Kreatora instalacji zgodnie z etapami wyświetlanymi na ekranie.	(☞ strona 32)

Pełen schemat menu

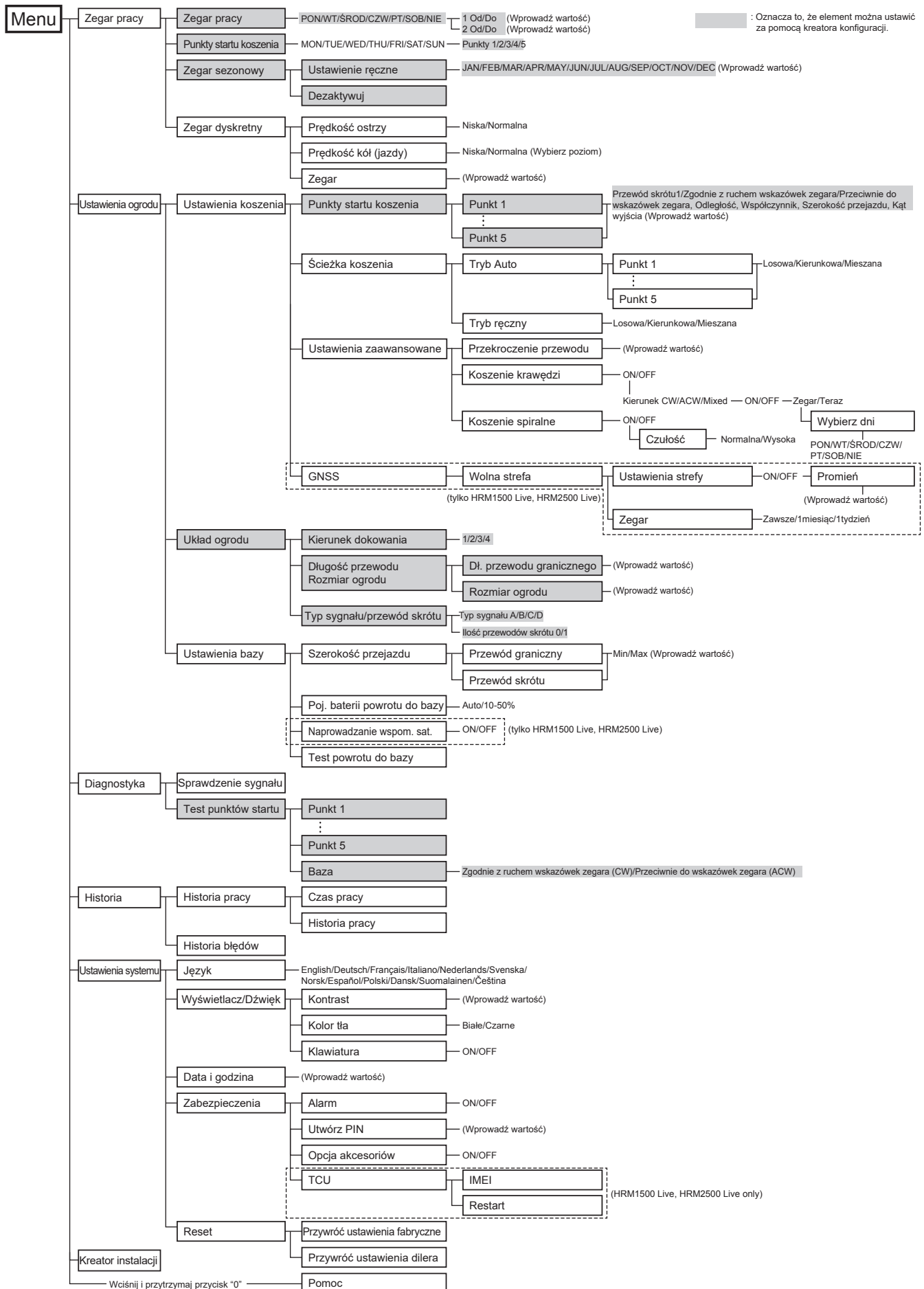

Ustawienie zegara pracy

Można ustawić dzień roboczy i czas pracy kosiarki. Można również określić konkretny punkt obszaru, od którego ma rozpocząć się każdy czas pracy.

Zegar pracy

Można wybrać dzień i godzinę, w których kosiarka ma pracować.

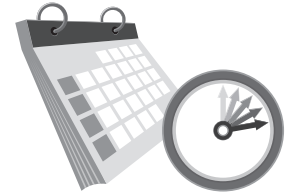

Ekran Menu
 Ekran główny → [1.Zegar pracy] → [1.Zegar pracy]

Zegar pracy
1. Zegar pracy
2. Punkty startu
3. Zegar sezonowy
4. Zegar dyskretny
<input checked="" type="checkbox"/> ON <input type="checkbox"/> OFF

Skonfiguruj to ustawienie, aby kosiarka działała w określonych dniach i godzinach.

Można ustawić maksymalnie dwa czasy pracy na jeden dzień.

WAŻNE:

- [Zegar 1] nie może nakładać się na [Zegar 2].
- Okres czasu nie może obejmować „00:00”.

- 1 Wybierz dzień, w którym kosiarka ma pracować.
- 2 Naciśnij przycisk ⏪ aby przejść do ekranu ustawień timera.
- 3 Wprowadź czas rozpoczęcia i czas zakończenia w formacie 24-godzinnym dla [Zegar 1] za pomocą przycisków numerycznych.
- 4 W razie potrzeby wprowadź również czas rozpoczęcia i zakończenia w formacie 24-godzinnym dla [Zegar 2].

WAŻNE:
- Jeśli chcesz skopiować ustawienia zegara pracy do innych dni tygodnia, wybierz opcję [Kopiuj do tygodnia] i przycisk ⏪.
- 5 Naciśnij przycisk ⏩ aby powrócić do poprzedniego ekranu.

Wartość procentowa skonfigurowana w zegarze sezonowym to współczynnik, w jakim kosiarka pracuje w ciągu miesiąca. Aby uzyskać szczegółowe informacje na temat timera sezonowego, patrz „Timer sezonowy” (strona 50).

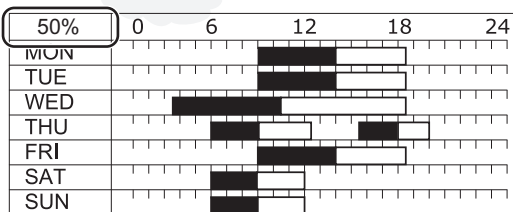

Skonfiguruj okres czasu pracy dla każdego dnia tygodnia.

WAŻNE:

- Czarna część paska to czas, w którym kosiarka będzie działać. Biała część paska oznacza czas, w którym kosiarka nie będzie działać. Stosunek czarnych i białych części zależy od ustawień zegara sezonowego. Aby uzyskać szczegółowe informacje na temat zegara sezonowego, patrz „Zegar sezonowy” (strona 50).

Ustaw czas.

Zegar pracy
Poniedziałek

1 Od 9: - do 12: 00

2 Od 14: 00 - do 15: 00

Kopiuj do tygodnia

Jeśli chcesz skopiować ustawienia zegara pracy do innych dni tygodnia, wybierz opcję [Kopiuj do tygodnia] i przycisk ☺.

Zegar pracy
Wybierz dni do skopiowania

Wszystkie PON WT

ŚROD CZW PT

SOB NIE

Tak Nie

Zaznacz każde pole dnia, do którego chcesz skopiować i naciśnij przycisk ☺. Po zaznaczeniu wybranych pól, wybierz opcję [Tak] i naciśnij przycisk ☺ a by skopiować ustawienia do wybranych dni tygodnia.

■ Punkty startu

Punkty startowe można ustawić dla każdego dnia tygodnia. Na przykład, jeśli w ogrodzie ustawisz 5 następujących punktów startowych (HRM2500, HRM2500 Live), umożliwisz kosiarkę dotarcie do innych obszarów przez wąskie przejścia w celu zwiększenia wydajności.

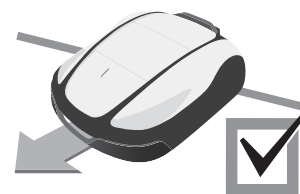

Przykład: 5 punktów startu (HRM2500, HRM2500 Live)

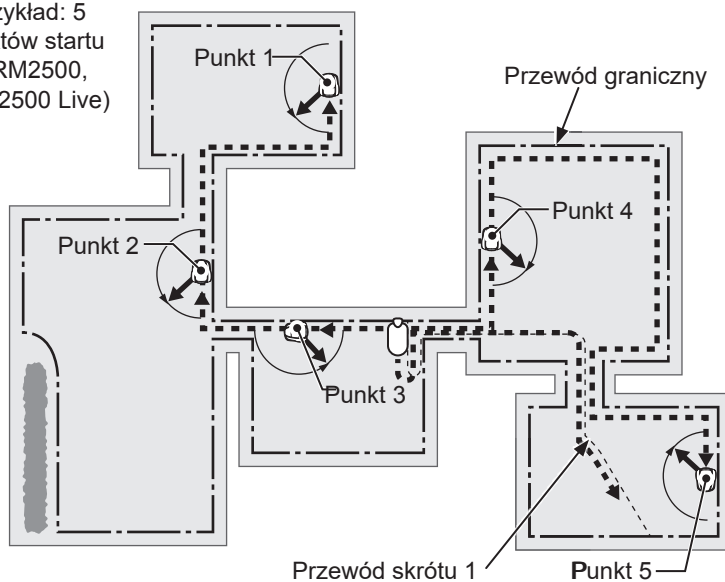

**Ekran główny → [1.Zegar pracy] → [2.Punkty startu]**

Skonfiguruj to ustawienie, aby kosiarka rozpoczynała koszenie od określonych punktów początkowych w określone dni tygodnia.

Dla każdego modelu można skonfigurować następujące punkty początkowe:

HRM1000, HRM1500, HRM1500 Live: 3 punkty startowe
HRM2500, HRM2500 Live: 5 punktów startowych

1

Wybierz dzień i naciśnij przycisk ↻.

2

Dodaj zaznaczenie do pola, naciskając przycisk ↻ aby wybrać punkty początkowe. Wybierz [DALEJ] i naciśnij przycisk ↻.

3

Naciśnij przycisk ↻ aby powrócić do poprzedniego ekranu

Ustawiając punkty startu dla każdego dnia tygodnia, można efektywnie obsługiwać kosiarkę w celu koszenia ogrodu, jak poniżej:

RADA Wyświetlone zostaną elementy ustawione w opcji „Punkt początkowy” w „Kreatorze konfiguracji”.

	Zegar1	Zegar2
PON	1 2 3	
WT	1 2 3	
ŚROD	1 2 3	
CZW		3 4 5
PT		3 4 5
SOB		
NIE		

Od poniedziałku do środy: kosiarka rozpoczyna koszenie od punktu 1, punktu 2 lub punktu 3.

Od czwartku do piątku: kosiarka rozpoczyna koszenie od punktu 3, punktu 4 lub punktu 5.

Punkty startu	
Poniedziałek	
1	1 2 3 4 5 <input checked="" type="checkbox"/> <input checked="" type="checkbox"/> <input checked="" type="checkbox"/> <input type="checkbox"/> <input type="checkbox"/>
2	1 2 3 4 5 <input type="checkbox"/> <input type="checkbox"/> <input type="checkbox"/> <input type="checkbox"/> <input type="checkbox"/>
DALEJ	

Pola wyboru są wyświetlane tylko dla skonfigurowanych punktów początkowych. (W tym przykładzie skonfigurowano 5 punktów początkowych).

■ Zegar sezonowy

Szybkość wzrostu trawnika zależy od pory roku. Za pomocą tej funkcji można skonfigurować stosunek czasu koszenia dla każdego sezonu.

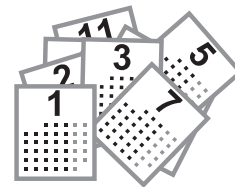

● Ręczna konfiguracja



Ekran Menu

Ekran główny → [1.Zegar pracy] → [3.Zegar sezonowy] → [1.Ręczna konfiguracja]

Zegar sezonowy	
1. Ręczna konfiguracja	<input checked="" type="checkbox"/>
2. Dezaktywuj	<input type="checkbox"/>

Skonfiguruj to ustawienie, aby uzyskać procent każdego miesiąca pracy kosiarki.

1

Wybierz region i naciśnij przycisk

2

Wprowadź procent każdego miesiąca za pomocą przycisków numerycznych.

3

Wybierz [OK] i naciśnij przycisk aby powrócić do poprzedniego ekranu.

Zegar sezonowy			
JAN	0 2 0 %	JUL	1 0 0 %
FEB	0 5 0 %	AUG	1 0 0 %
MAR	1 0 0 %	SEP	0 9 0 %
APR	1 0 0 %	OCT	0 8 0 %
MAY	1 0 0 %	NOV	0 6 0 %
JUN	1 0 0 %	DEC	0 4 0 %
			OK

Ustaw stosunek czasu koszenia dla każdego miesiąca. Przykład: Jeśli czas pracy w lutym jest ustawiony na 50%, a licznik czasu pracy dla jednego dnia wynosi 10 godzin, czas koszenia dla jednego dnia wyniesie 5 godzin.

●Dezaktywacja

 Ekran Menu **Ekran główny** → [**1.Zegar pracy**] → [**3.Zegar sezonowy**] → **[2.Dezaktywuj]**

Zegar sezonowy	
1. Ręczna konfiguracja	<input type="checkbox"/>
2. Dezaktywuj	<input checked="" type="checkbox"/>

Zegar można dezaktywować dla każdego sezonu pracy kosiarki.
Jeśli zegar sezonowy jest wyłączony, kosiarka pracuje w 100% w każdym miesiącu.

1 Wybierz [OK] i naciśnij przycisk  aby powrócić do poprzedniego ekranu.

Zegar dyskretny

Istnieje możliwość ustawienia prędkości ostrza, prędkości koła i zegara w celu cichej pracy kosiarki.



Ekran Menu



Ekran główny → [1.Zegar pracy] → [4.Zegar dyskretny] (“ON” jest zaznaczone)

Skonfiguruj to ustawienie, aby kosiarka pracowała cicho w wybranym okresie.

1

Wybierz opcję [Prędkość ostrza] i naciśnij przycisk

Jeśli chcesz, aby kosiarka kosiła trawnik cicho, wybierz opcję [Niska].

2

Naciśnij przycisk .

3

Wybierz opcję [Prędkość kół] i ustaw poziom prędkości obrotowej kół, z jaką ma pracować kosiarka, naciskając przyciski strzałek w górę/w dół.

4

Naciśnij przycisk .

5

Wybierz opcję [Zegar] i wprowadź czas rozpoczęcia i zakończenia w formacie 24-godzinnym za pomocą przycisków numerycznych.

6

Naciśnij przycisk .

7

Naciśnij przycisk aby powrócić do poprzedniego ekranu.

Skonfiguruj prędkość ostrza kosiarki.

Ustaw czas rozpoczęcia i czas zakończenia pracy w trybie cichym.

Zegar dyskretny		
Prędkość ostrzy		
<input type="checkbox"/>	Niska	<input checked="" type="checkbox"/> Normalna
Prędkość kół		
	Niska	Normalna
Czas		
19:00	-	8:00

Skonfiguruj prędkość obrotową kół kosiarki.

RADA Zmniejszenie prędkości obrotowej kół może spowodować skrócenie drogi przejazdu w ustawionym czasie i pozostawienie większej ilości nieskoszonej trawy. W takim przypadku należy wydłużyć czas pracy.

Konfiguracja pracy kosiarki

Ustawienia koszenia

Ustawienia koszenia można skonfigurować w następujący sposób:

WAŻNE:

- Przewód skrótu nie jest dostępny dla HRM1000

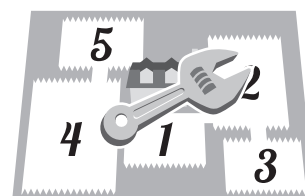

Ustawienie kąta skrętu od przewodu granicznego lub przewodu skrótu

Podczas opuszczania przewodu granicznego należy ustawić kąt skrętu od przewodu granicznego.

🔍 **Ustawienie kąta w [1.Punkty startu]** (📖 strona 56)

- Ustaw kąt odjazdu, gdy kosiarka dotrze do pozycji określonej przez kąt [1.Punkty początkowe].

Ustawianie odległości do punktu startu

Dopóki kosiarka nie osiągnie ustalonego punktu startu na danym obszarze, będzie jechać bez koszenia.

🔍 **Ustawienie odległości w [1.Punkty startu]** (📖 strona 56)

- Ustawia odległość od stacji dokującej do punktu rozpoczęcia koszenia.

Ustawienie odległości nakładania się na przewodzie granicznym

Ustaw odległość, na jaką kosiarka może przekroczyć przewód graniczny.

🔍 **[1.Przekroczenie przewodu]** (📖 strona 58)

WAŻNE:

- Aby kosiarka płynnie obracała się od przewodu granicznego, zalecana wartość przekroczenia przewodu wynosi 20 cm.

Przykład: 5 punktów startu (HRM2500, HRM2500 Live)

Ustawianie kierunku wyjazdu ze stacji dokującej

Ustawienie, czy kosiarka ma poruszać się zgodnie z ruchem wskazówek zegara, czy przeciwnie do ruchu wskazówek zegara wzdłuż przewodu granicznego w celu osiągnięcia ustalonego punktu początkowego. Jeśli zainstalowany jest przewód skracający, oprócz przewodu granicznego można wybrać również przewód skracający.

🔍 **S1(Przewód skrótu 1),** ⌚ (zg. ze wskazówkami) lub ⌚ (przeciwnie do wsk. zegara) w [1.Punkty startu] (📖 strona 56)

Ustawianie współczynnika działania dla każdego obszaru działania

Jeśli chcesz kosić częściej od określonego punktu początkowego, ustaw współczynnik pracy na danym obszarze.

Na przykład, jeśli ustawisz współczynnik dla "Punktu 1" na 30%, kosiarka rozpocznie koszenie 3 razy na 10 od "Punktu 1" i 7 razy na 10 od innych punktów startowych.

🔍 **Ustawienie współczynnika w [1.Punkty startu]** (📖 strona 56)

WAŻNE:

- Możesz skonfigurować 3 punkty startu (HRM1000, HRM1500, HRM1500 Live) lub 5 punktów startu (HRM2500, HRM2500 Live).

WAŻNE:

- Aby obsługiwać kosiarkę w trybie automatycznym, patrz "Obsługa kosiarki w trybie Auto". (📖 strona 91)

Instalowanie i ustawianie przewodu skrótu

Zainstaluj przewód skracający, jeśli chcesz skrócić czas dojazdu do punktu rozpoczęcia koszenia i powrotu do stacji ładowania. Kosiarka śledzi przewód skracający i zapobiega powstawaniu śladów kół.

Odległość od przewodu granicznego, gdy kosiarka jedzie w kierunku punktów rozpoczęcia koszenia

Kosiarka porusza się pomiędzy przewodem granicznym i przewodami skrótu, a określoną wartością losowo w kierunku punktu początkowego.

Podczas ustawiania odpowiedniej szerokości przejścia

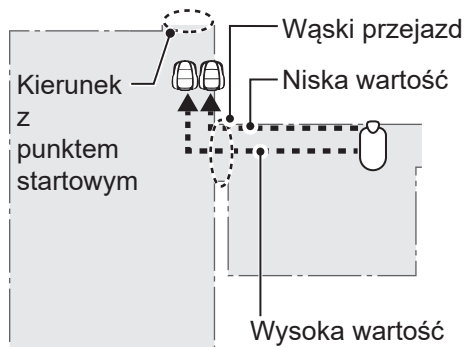

Gdy szerokość przejścia jest ustawiona zbyt wysoko

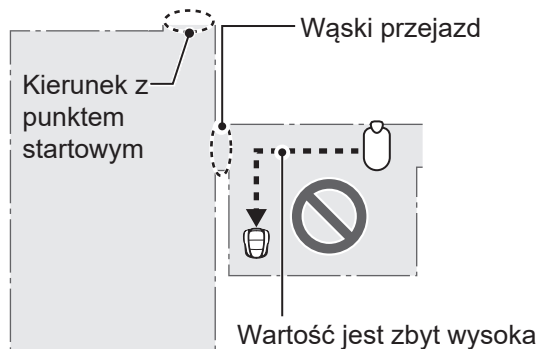

WAŻNE:

- Gdy wartość jest zbyt wysoka, kosiarka może nie przejechać przez wąskie przejście.
Ułożenie przewodu skracającego jest skuteczne, gdy kosiarka przejeżdża przez wąskie przejścia. (HRM1500, HRM1500 Live, HRM2500, HRM2500 Live)

Tabela przykładów szerokości przejścia przewodu granicznego

Przewód graniczny

Poziom ustawienia	Szer. przejazdu
0	10 cm
1	25 cm
2	30 cm
3	35 cm
4	40 cm
5	50 cm
6	60 cm
7	70 cm
8	80 cm
9	90 cm
10	100 cm
11	110 cm
12	130 cm

Przewód skrótu

Setup level	Szer. przejazdu
1	25 cm
2	30 cm
3	35 cm
4	40 cm
5	50 cm
6	60 cm
7	70 cm
8	80 cm
9	90 cm
10	100 cm
11	110 cm
12	130 cm

Szerokość przejazdu: od przewodu do środka kosiarki

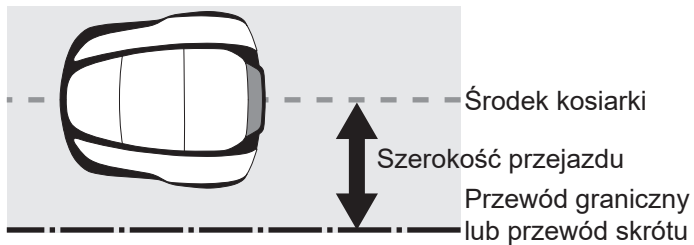

WAŻNE:

- Siła pola zmienia się w zależności od długości przewodu granicznego i przewodu skracającego. Pole staje się słabsze przy dłuższym przewodzie, a silniejsze przy krótszym.
- Gdy zakres wartości jest wysoki (unikając poruszania się po tej samej ścieżce), można uniknąć tworzenia śladów kół w trawie.
- Wartości liczbowe w tej tabeli służą jako odniesienie do powrotu kosiarki do stacji dokującej po linii prostej.
- Wartości liczbowe mogą się różnić w zależności od rzeczywistych warunków.

Kąt, pod którym kosiarka odjeżdża od przewodu:

Kosiarka dojeżdża do punktów początkowych wzdłuż przewodu granicznego lub przewodu skracającego, a następnie odwraca się od przewodu, aby rozpocząć koszenie. Można skonfigurować kąt (zakres), pod jakim kosiarka odchyła się od przewodu granicznego lub przewodu skrótowego podczas rozpoczynania koszenia (wartość domyślna wynosi od 10° do 170°):

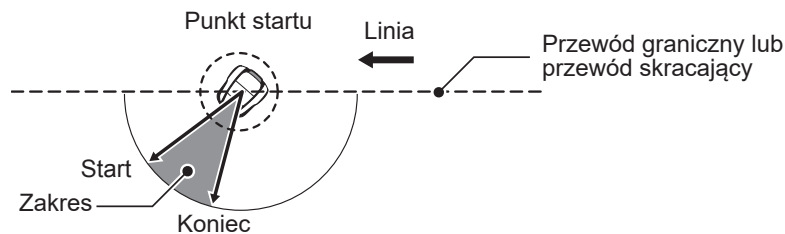

RADA Użyj kąta wyjścia, aby umożliwić kosiarce bezpośrednie dotarcie do obszarów koszenia zamiast korzystania z długich miejsc wyjścia przewodu.

● Punkty startu

Ekran Menu

 **Ekran główny** → [2.Ustawienia ogrodu] → [1.Ustawienia koszenia] → [1.Punkty startu] → [1.Punkt 1] to [3.Punkt 3] (HRM1000, HRM1500, HRM1500 Live) lub [5.Punkt 5] (HRM2500, HRM2500 Live)

Menu
1. Zegar pracy
2. Ustawienia ogrodu
3. Diagnostyka
4. Historia
5. Ustawienia systemu
6. Kreator konfiguracji

12:02 Sob 25/NOV
Ustawienia ogrodu
1. Ustawienia koszenia
2. Układ ogrodu
3. Powrót do stacji

12:02 Sob 25/NOV
Ustawienia koszenia
1. Punkty startu
2. Wzór koszenia
3. Ustawienia zaawansowane
4. GNSS

Kosiarka dojeżdża do tego miejsca wzdłuż przewodu granicznego lub przewodu skrótowego, a następnie odwraca się od przewodu granicznego lub przewodu skrótowego, aby rozpocząć koszenie. Ustawienie punktu początkowego umożliwi rozpoczęcie koszenia od żądanego obszaru.

RADA Nie należy ustawiać wartości odległości większej niż jest to konieczne. Spowoduje to skrócenie czasu cięcia.

HRM1500, HRM1500 Live, HRM2500, HRM2500Live:

W punkcie początkowym przy użyciu przewodu skrótowego kosiarka rozpocznie pracę od punktu, w którym łączy się z przewodem granicznym, więc ustawiając odległość punktu początkowego dłuższą niż przewód skrótowy, można rozpocząć pracę od punktu połączenia przewodu skrótowego.

1

Wybierz S1(Przewód skrótowy 1), ↺ (zgodnie ze wskazówkami), ↻ (przeciwnie do wskazówek zegara) wprowadź wartości odległości od stacji dokonywanej do rozpoczęcia koszenia oraz wprowadź wartość procentową współczynnika, w jakim działa kosiarka.

2

Wybierz [DALEJ] i wciśnij przycisk ⏪.

3

Wprowadź wartości ustawienia szerokości i kąta, a następnie naciśnij przycisk ⏪.

WAŻNE:

- Wybierając opcję [TEST], można sprawdzić ustawienia każdego punktu startowego przed rozpoczęciem koszenia. Aby uzyskać szczegółowe informacje, patrz "Testowanie punktów początkowych" (strona 70).

4

Naciśnij przycisk ⏪ aby powrócić do poprzedniego ekranu.

Ustaw, czy kosiarka ma poruszać się zgodnie z ruchem wskazówek zegara, czy przeciwnie do ruchu wskazówek zegara wzdłuż przewodu granicznego i przewodu skrótowego, aby dotrzeć do punktu początkowego.

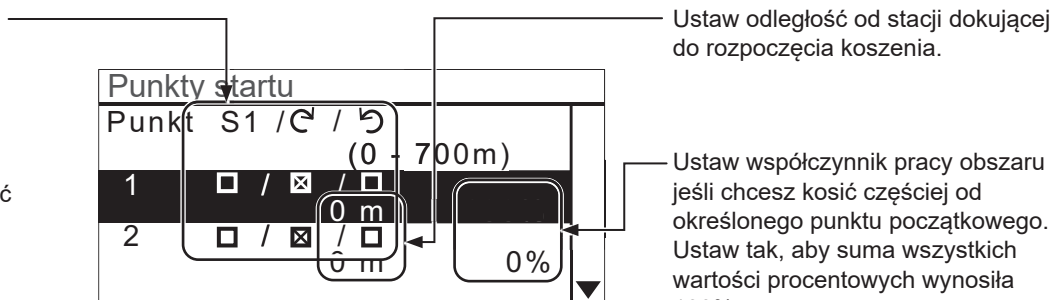

Ustaw minimalną i maksymalną odległość między kosiarką a przewodem granicznym podczas podążania za przewodem granicznym lub przewodem skrótowym.

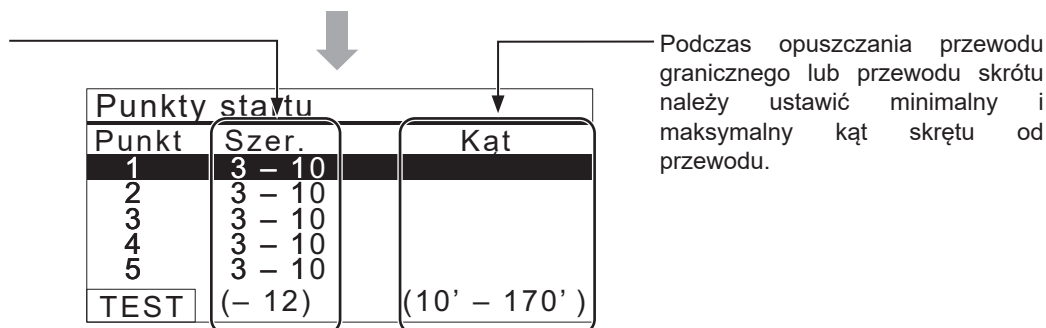

● Ścieżka koszenia

Ekran Menu
 Ekran główny → [2.Ustawienia ogrodu] → [1.Ustawienia koszenia]
 → [2.Ścieżka koszenia] → [1.Tryb Auto] → [1.Punkt 1] to [5.Punkt 5]

Można wybrać jeden z 3 poniższych wzorów koszenia:



WAŻNE:

- Wybierz [1.Tryb Auto], aby ustawić lub zmienić schematy koszenia dla każdego punktu.
 Aby ręcznie ustawić lub zmienić wzór koszenia, patrz "Obsługa kosiarki w trybie ręcznym". (☞ s trona 92).

Można dostosować sposób poruszania się kosiarki podczas koszenia.

Przy ustawieniu [Mieszany] kosiarka wykonuje na przemian koszenie losowe i koszenie kierunkowe w około 15-minutowych odstępach.

1

Wybierz opcję [Losowo], [Kierunkowo] lub [Mieszane].

2

Wciśnij przycisk ⏪.

3

Naciśnij przycisk ⏩ aby powrócić do poprzedniego ekranu.

● Ustawienia zaawansowane

• Przekroczenie przewodu

Ekran Menu



Ekran główny → [2.Ustawienia ogrodu] → [1.Ustawienia koszenia] → [3.Ustawienia zaawansowane] → [1.Przekroczenie przewodu]

Gdy kosiarka wykryje przewód graniczny, może nieznacznie przekroczyć granicę, aby skosić zewnętrzne krawędzie obszaru koszenia. Można dostosować odległość przekroczenia przewodu granicznego.

WAŻNE:

- Lepiej jest użyć domyślnego ustawienia 20 cm, aby płynnie włączyć przewód graniczny.

Przekroczenie przewodu: Od przewodu granicznego do przodu kosiarki.

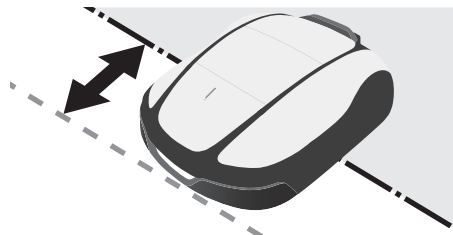

1

Wprowadź wartość z zakresu od 20 do 45 (cm).

2

Wciśnij przycisk .

• Koszenie krawędzi

Ekran Menu

Ekran główny → [2.Ustawienia ogrodu] → [1. Ustawienia koszenia]
→ [3.Ustawienia zaawansowane] → [2.Koszenie krawędzi]

Funkcja ta umożliwia koszenie nieskoszonego obszaru wzdłuż przewodu granicznego.

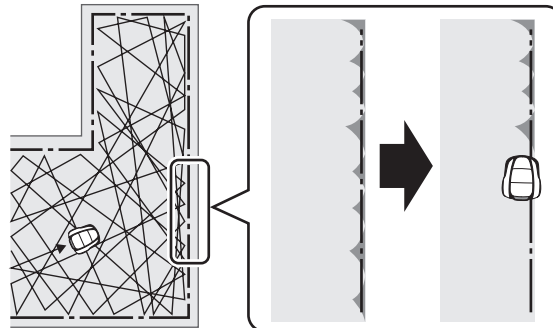

← Jeśli włączone jest ustawienie koszenia krawędzi, kosiarka objeżdża ogród wzdłuż przewodu granicznego, aby skosić krawędź przed rozpoczęciem zwykłego koszenia.

Po włączeniu tej funkcji kosiarka będzie kosić wzdłuż przewodu granicznego po uruchomieniu timera pracy po raz pierwszy w wybranym dniu (dniach). Można również określić dni tygodnia, w których kosiarka ma kosić wzdłuż przewodu granicznego (maksymalnie 2 dni w tygodniu).

1

Wybierz [ON] lub [OFF], aby skonfigurować koszenie krawędzi i naciśnij przycisk ↵.
Jeśli wybrano opcję [ON], przejdź do kroku 2. Niekoszona część wzdłuż przewodu granicznego zostanie starannie skoszona. W przypadku wybrania opcji [OFF] nastąpi powrót do poprzedniego ekranu. Można wybrać [OFF], aby korzystać z kosiarki przy zmniejszonym zużyciu baterii.

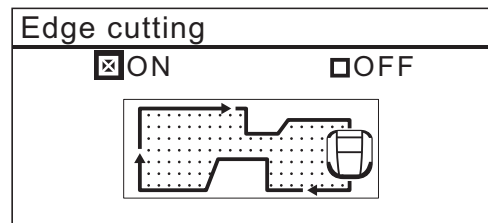

2

Wybierz [CW], [ACW] lub [Mixed] dla kierunku cięcia krawędzi. Następnie wybierz [DALEJ] i naciśnij przycisk ↵.

[CW]: Kontynuować zgodnie z ruchem wskazówek zegara
[ACW]: Kontynuuj w kierunku przeciwnym do ruchu wskazówek zegara
[Mieszany] (tylko tryb Auto): Naprzemiennie CW i ACW

Jeśli kosiarka jest ustawiona na tryb automatyczny, przejdź do kroku 3-1.
Jeśli kosiarka jest ustawiona na tryb ręczny, przejdź do kroku 3-2.

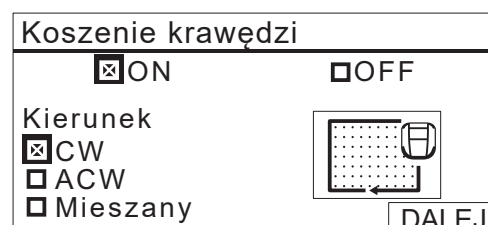

3-1

Wybierz [ON] i naciśnij przycisk ↵.
 [Czas] jest ustawiony. Przejdź do kroku 4.

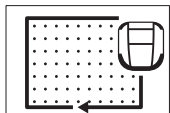
Koszenie krawędzi	
<input checked="" type="checkbox"/> ON	<input type="checkbox"/> OFF
<input checked="" type="checkbox"/> Czas	

3-2

Wybierz [ON] i naciśnij przycisk ↵.
 Po ustawieniu natychmiast rozpocznij koszenie krawędzi. Przejdź do kroku 5.

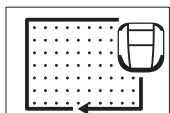
Koszenie krawędzi	
<input checked="" type="checkbox"/> ON	<input type="checkbox"/> OFF
<input checked="" type="checkbox"/> Teraz	

4

Wybierz dzień tygodnia, w którym kosiarka ma pracować z funkcją koszenia krawędzi i naciśnij przycisk ↵.
 Możesz wybrać maksymalnie dwa dni robocze w tygodniu.

12:02 Sob 25/NOV	
Koszenie krawędzi	
Wybierz dni	
<input checked="" type="checkbox"/> PON	<input type="checkbox"/> SOB
<input type="checkbox"/> WT	<input type="checkbox"/> NIE
<input type="checkbox"/> ŚROD	
<input type="checkbox"/> CZW	
<input type="checkbox"/> PT	<input type="button" value="Koniec"/>

5

Wybierz opcję [Zakończ] i naciśnij przycisk ↵.

• Koszenie spiralne

 Ekran główny → [2.Ustawienia ogrodu] → [1.Ustawienia koszenia]
→ [3.Ustawienia zaawansowane] → [3.Koszenie spiralne]

Dzięki tej funkcji kosiarka może skupić się na koszeniu obszaru, w którym trawnik nie jest całkowicie skoszony lub jego wzrost jest szybki.

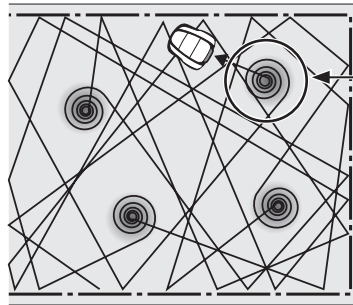

Kosiarka wykrywa gęste obszary i kosi je spiralnie.

Dzięki tej funkcji można skoncentrować kosiarkę na koszeniu gęstego obszaru trawnika podczas normalnej pracy.

1

Wybierz [ON] lub [OFF] w celu skonfigurowania cięcia spiralnego i naciśnij przycisk .

Można wybrać opcję [OFF], aby korzystać z kosiarki przy zmniejszonym zużyciu baterii.

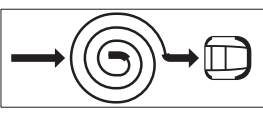
Koszenie spiralne	
<input type="checkbox"/> ON	<input checked="" type="checkbox"/> OFF
	

2

Wybierz opcję [Normalna] lub [Wysoka] w celu skonfigurowania czułości i naciśnij przycisk .

Koszenie spiralne	
<input checked="" type="checkbox"/> ON	<input type="checkbox"/> OFF
Czułość	
<input type="checkbox"/> Normalna	<input checked="" type="checkbox"/> Wysoka

● GNSS (tylko HRM1500 Live, HRM2500 Live)

WAŻNE:

- GNSS to skrót od Global Navigation Satellite System (Globalny System Nawigacji Satelitarnej). Informacje o pozycji można uzyskać z satelitów.



Ekran Menu

Ekran główny → [2.Ustawienia ogrodu] → [1.Ustawienia koszenia] → [4.GNSS] → [1.Wolna strefa]

Za pomocą tej funkcji można ustawić lokalizację, w której kosiarka ma nie kosić.

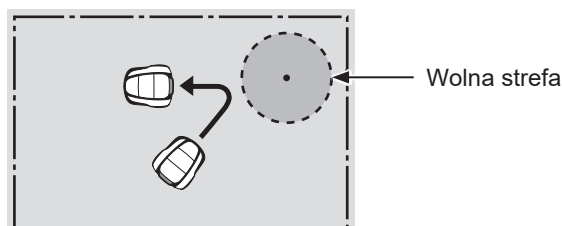

Aby aktywować konfigurację, zostanie ona uruchomiona po spełnieniu określonych wymagań.

- Kosiarka musi być w stanie odbierać sygnał GPS.
- Wolna strefa musi być ustawiona.

Wąskie przejścia, skomplikowane place z wieloma przeszkodami i niska czułość GNSS (za budynkami i drzewami) mogą być przyczyną:

- Kosiarka narusza wolną strefę.
- Kosiarka wykonuje manewr omijania (odnowienie, skręt) przed wolną strefą.

Wolną strefę można ustawić w jednym miejscu. Aby utworzyć nowe miejsce, należy ponownie skonfigurować ustawienia strefy.

Ustawienia wolnej strefy można łatwo skonfigurować za pomocą aplikacji Mii-monitor.

1

Wybierz opcję [1.Ustawienia strefy] i naciśnij przycisk ⏪.

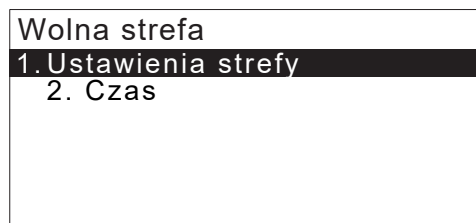

2

Wybierz [ON] i naciśnij przycisk ⏪.

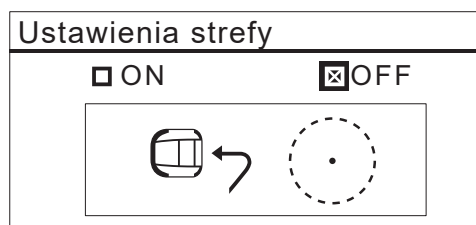

3

Umieść kosiarkę na środku ustawianej wolnej strefy i naciśnij przycisk ⏪.

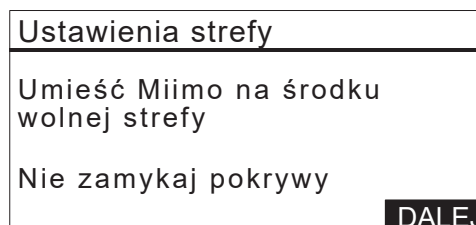

4

Wprowadź promień wolnej strefy, która ma zostać ustawiona, w zakresie od 3 do 20 m. Wybierz [OK] i naciśnij przycisk ↵.

Zostanie wyświetlony komunikat [Poczekaj 10 sekund].

Ustawienia strefy	
Promień	
	■_m
	(3–20m)
	DALEJ

5

Wyświetli się [Zakończ], naciśnij przycisk ↵. Wyświetlony zostanie następujący ekran.

Ustawienia koszenia	
1. Punkty startu	
2. Wzór koszenia	
3. Ustawienia zaawansowane	
4. GNSS	

6

Wybierz [4.GNSS] i [Wolna strefa], naciśnij przycisk ↵.

7

Wybierz [2.Zegar] i naciśnij przycisk ↵.

Wolna strefa	
1. Ustawienia strefy	
2. Czas	

8

Wybierz [1.Zawsze], [2.1 Miesiąc] lub [3.1 Tydzień] i naciśnij przycisk ↵.

Po upływie czasu ustawionego przez zegar, ustawienia wolnej strefy zostaną anulowane.

Układ ogrodu

*Jeśli model kosiarki to HRM1000, użyj Mii-monitora na smartfonie/tablecie.
Patrz "5 Przygotowanie Mii-monitora" (☞ strona 80).

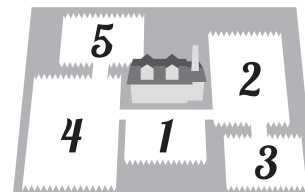

Kierunek wjazdu do stacji dokującej



Ekran Menu
Ekran główny → [2.Ustawienia ogrodu] → [2.Układ ogrodu] → [1.Kierunek wjazdu do stacji]

Ustawienia ogrodu
1. Ustawienia koszenia
2. Układ ogrodu
3. Ustawienia powrotu do stacji

Można ustawić kierunek ruchu kosiarki względem stacji dokującej.

WAŻNE:

- Przed skonfigurowaniem ustawień należy potwierdzić zakończenie instalacji stacji dokującej i ułożenie przewodu granicznego u sprzedawcy.
- Aby uzyskać szczegółowe informacje na temat podłączania przewodu granicznego do zacisków stacji dokującej, patrz "Instalowanie przewodu granicznego i podłączanie do stacji dokującej". (☞ strona 28).

1

Wybierz ustawiony wzorzec.
Istnieją 3 lub 4 metody instalacji.

HRM1500, HRM1500 Live

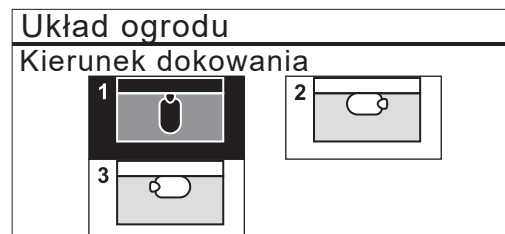

HRM2500, HRM2500 Live

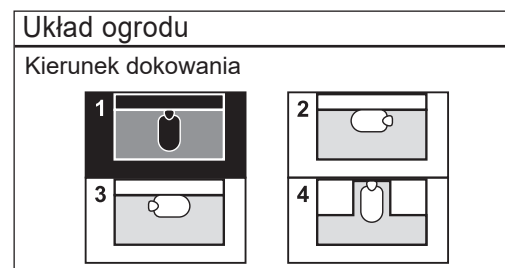

2

Wciśnij przycisk

● Długość przewodu /Rozmiar ogrodu

 Ekran Menu
Ekran główny → [2.Ustawienia ogrodu] → [2.Układ ogrodu] → [2.Długość przewodu...]

Do obsługi kosiarki można wykorzystać informacje o układzie ogrodu.

WAŻNE:

- Przed skonfigurowaniem ustawień należy potwierdzić zakończenie instalacji stacji dokującej i ułożenie przewodu granicznego u sprzedawcy.
- Jeśli LISTA KONTROLNA znajdująca się na końcu instrukcji obsługi została już wypełniona przez dealera, należy się z nią zapoznać podczas konfigurowania ustawień.

1

Wprowadź wartości długości przewodu granicznego i rozmiaru ogrodu.

Układ ogrodu	
Długość przewodu granicznego	■ _ 0m (50–800m)
Rozmiar ogrodu	_ _ 00m ² (100–3000m ²)

2

Naciśnij przycisk .

3

Naciśnij przycisk  aby powrócić do poprzedniego ekranu.

● Typ sygnału / przewód skrót

 Ekran Menu
Ekran główny → [2.Ustawienia ogrodu] → [2.Układ ogrodu] → [3.Typ sygnału / przewód skrót]

Zmianę typu sygnału należy przeprowadzać, gdy kosiarka nie jest podłączona do stacji dokującej.

1

Wprowadź typ sygnału i numer przewodu skrót.

Układ ogrodu	
Typ sygnału	<input checked="" type="checkbox"/> A <input type="checkbox"/> B <input type="checkbox"/> C <input type="checkbox"/> D
Ilość przewodów skrót	<input type="checkbox"/> 0 <input checked="" type="checkbox"/> 1
DALEJ	

2

Zadokuj kosiarkę do stacji dokującej. Zostanie wyświetlony komunikat [Koniec], wybierz opcję [DALEJ] i naciśnij przycisk .

Ustawienia stacji dokującej

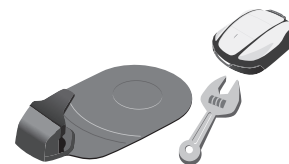

Szerokość przejścia



Ekran Menu
 Ekran główny → [2.Ustawienia ogrodu] → [3.Ustawienia stacji dokującej] → [1.Szerokość przejścia]

Ustawienia ogrodu
1. Ustawienia koszenia
2. Układ ogrodu
3. Ustawienia stacji dokującej

Można ustawić minimalny i maksymalny odstęp między kosiarką a przewodem granicznym lub przewodem skrótu, gdy kosiarka wraca do stacji dokującej wzdłuż przewodu.

Ustawienie tego odstępu zapobiega powstawaniu śladów kół, ponieważ kosiarka wraca do domu różnymi trasami. Zwiększ odstęp tak bardzo, jak to możliwe. Im wyższa wartość ustawienia, tym mniejsze prawdopodobieństwo powstawania śladów kół.

Można wprowadzić wartość od 0 do 12 dla poziomu ustawień.

Tabela przykładów szerokości przejścia przewodu granicznego

Przewód graniczny

Poziom ustawień	Szer. przejścia
0	10 cm
1	25 cm
2	30 cm
3	35 cm
4	40 cm
5	50 cm
6	60 cm
7	70 cm
8	80 cm
9	90 cm
10	100 cm
11	110 cm
12	130 cm

Przewód skrótu

Poziom ustawień	Szer. przejścia
1	25 cm
2	30 cm
3	35 cm
4	40 cm
5	50 cm
6	60 cm
7	70 cm
8	80 cm
9	90 cm
10	100 cm
11	110 cm
12	130 cm

- Siła pola magnetycznego zmienia się w zależności od długości przewodu. Pole staje się słabsze przy dłuższym przewodzie, a silniejsze przy krótszym.
- Gdy wartość jest wysoka (poprzez unikanie poruszania się po tej samej ścieżce), można zmniejszyć ślady kół w trawie.
- Wartości liczbowe w tej tabeli służą jako odniesienie do powrotu kosiarki do stacji dokującej po linii prostej.
- Wartości liczbowe mogą się różnić w zależności od rzeczywistych warunków.

RADA Użyj jak największej szerokości przejścia, aby szybko dotrzeć do obszaru. Do przechodzenia przez wąskie przejścia zaleca się korzystanie ze skrótów linowych (HRM1500, HRM1500 Live, HRM2500, HRM2500 Live).

1

Wybierz [1.Przewód graniczny] lub [2.Przewód skrótu] i wciśnij przycisk .

WAŻNE:

- [2.Przewód skrótu] nie jest wyświetlany, jeśli przewód skrótu nie jest zainstalowany.

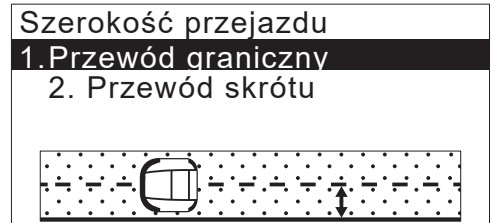

2

Jeśli wybrano opcję [1.Przewód graniczny], wybierz kierunek zgodny lub przeciwny do ruchu wskazówek zegara i wprowadź wartości Min. i Max.

Jeśli wybrano [2.Przewód skrótu], wprowadź wartości Min i Max dla [S1].

3

Wciśnij przycisk .

● Capacity for homing



Ekran Menu

Ekran główny → [2.Ustawienia ogrodu] → [3.Ustawienia stacji dokującej] → [2.Pojemność akumulatora przy powrocie do stacji]

Można ustawić wartość procentową pozostałego naładowania akumulatora, gdy kosiarka zacznie wracać do stacji dokującej.

Im dłuższy jest przewód, tym wyższa powinna być ta wartość.

1

Wybierz [Auto] lub wprowadź wartość procentową pozostałej pojemności akumulatora.

Zakres procentowy pozostałej pojemności akumulatora wynosi 10-50%.

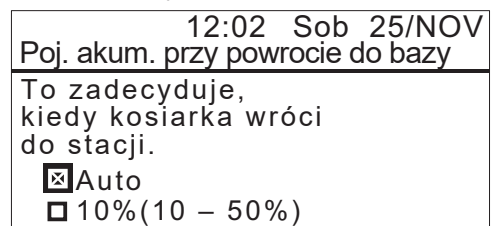

2

Wciśnij przycisk .

● Naprowadzanie wspomagane satelitarnie (tylko HRM1500 Live, HRM2500 Live)

 Ekran główny → [2.Ustawienia ogrodu] → [3.Ustawienia stacji dokującej] → [3.Naprowadzanie wspomagane satelitarnie]

Funkcja ta zapamiętuje pozycję stacji i pozycję kosiarki na podstawie informacji o pozycji GNSS i rozpoczyna ruch w kierunku stacji dokującej od pozycji końcowej pracy.

WAŻNE:

- Ta funkcja może nie działać w złożonych ogrodach z wieloma wąskimi przejściami i przeszkodami lub gdy dokładność GNSS jest niska (za budynkami, drzewami itp.). W takim przypadku zalecamy użycie przewodu skróconego.

1

Wybierz opcję [ON] lub [OFF] i naciśnij przycisk .

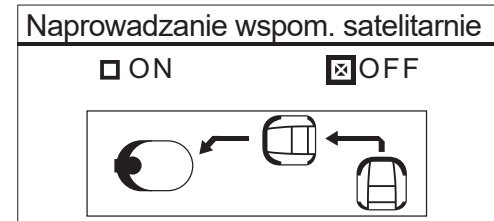

● Test powrotu do stacji

 Ekran główny → [2.Ustawienia ogrodu] → [3.Ustawienia stacji dokującej] → [0.Test powrotu do stacji]

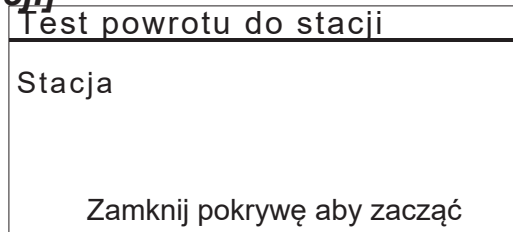

Można sprawdzić, czy kosiarka prawidłowo powróci do stacji dokującej. Przetestuj powrót przez różne przejścia.

WAŻNE:

- Wykonaj ten test, gdy kosiarka nie jest podłączona do stacji dokującej.

1

Zamknij pokrywę panelu sterowania. Kosiarka powraca do stacji dokującej.

2

Gdy kosiarka jest zadokowana w stacji dokującej, naciśnij ręczny przycisk STOP.

Pokrywa panelu sterowania podniesie się. Na wyświetlaczu pojawi się komunikat "Test zakończony".

■ Sprawdzanie systemu

■ Sprawdzanie sygnału

Można sprawdzić, czy sygnał przewodu granicznego prawidłowo dociera do kosiarki i określić jego siłę.

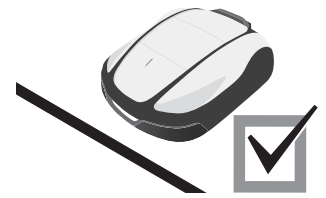

Ekran Menu



Ekran główny → [3.Diagnostyka] → [1.Sprawdzenie sygnału]

Menu
1. Zegar pracy
2. Ustawienia ogrodu
3. Diagnostyka
4. Historia
5. Ustawienia systemu
6. Kreator konfiguracji

Wskazanie poziomu sygnału	Siła sygnału
Lv0	Brak sygnału pętli
Lv1	Słaby
Lv5	Umiarkowany
Lv10	Silny

■ Test punktów startu

Można sprawdzić, czy kosiarka może prawidłowo powrócić do stacji dokującej i czy może dotrzeć do każdego punktu startu zgodnie z ustawieniami.



● Test punktów startu



Ekran Menu

Ekran główny → [3.Diagnostyka] → [2.Test punktów startu] → [1.Punkt 1] do [3.Punkt 3] (HRM1000, HRM1500, HRM1500 Live) lub [5.Punkt 5] (HRM2500, HRM2500 Live)

Można skonfigurować 3 punkty startu (HRM1000, HRM1500, HRM1500 Live) lub 5 punktów startu (HRM2500, HRM2500 Live).
Można sprawdzić, czy kosiarka dociera do każdego punktu startowego zgodnie z ustawieniami.

WAŻNE:

- Wykonaj ten test, gdy kosiarka jest podłączona do stacji dokującej.

1

Wybierz punkt od 1 do 3 lub 5, który chcesz przetestować i naciśnij przycisk .

2

Skonfiguruj wartość wybranych ustawień punktu.

3

Zamknij pokrywę panelu sterowania.

Kosiarka ruszy do wybranego punktu startowego.
Po prawidłowym zakończeniu testu kosiarka powoli toczy się z boku na bok, pokazując minimalny i maksymalny kąt wyjścia, a z kosiarki emitowany jest sygnał dźwiękowy.

4

Naciśnij ręczny przycisk STOP.

Podnieś się pokrywa panelu sterowania. Na wyświetlaczu pojawi się komunikat "Czy chcesz zmodyfikować punkt startu?".

5

Wybierz [Tak] lub [Nie] w odpowiedzi na pytanie i wciśnij przycisk .

Po wybraniu opcji [Tak] zostanie wyświetlony ekran punktu startu. Można zmodyfikować ustawienia testowanego punktu startu.

W przypadku wybrania opcji [Nie] zostanie wyświetlony poprzedni ekran.

WAŻNE:

- Aby uzyskać szczegółowe informacje na temat ustawień punktów startu, patrz "2. Ustawianie punktów startu" (🔊 strona 35).

● Stacja dokująca



Ekran Menu

Ekran główny → [3.Diagnostyka] → [2.Test punktów startu] → [0.Stacja dokująca]

Można sprawdzić, czy kosiarka prawidłowo powróci do stacji dokującej.

WAŻNE:

- Wykonaj ten test, gdy kosiarka nie jest podłączona do stacji dokującej.

1

Zamknij pokrywę panelu sterowania.
Kosiarka powraca do stacji dokującej.

2

Gdy kosiarka znajduje się w stacji dokującej, naciśnij ręczny przycisk STOP.

Pokrywa panelu sterowania podniesie się. Na wyświetlaczu pojawi się komunikat "Test zakończony".

WAŻNE:

- Szczegółowe informacje na temat ustawień naprowadzania patrz "Ustawienia stacji dokującej" (☞ strona 66).

Przeglądanie historii

Historia operacji

Można sprawdzić łączny czas pracy i ładowania kosiarki.

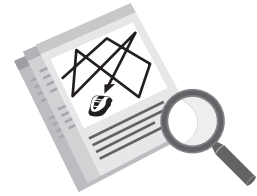

Ekran Menu
 Ekran główny → [4.Historia] → [1.Historia operacji]
 → [1.Czas pracy]

Menu
1.Zegar pracy
2.Ustawienia ogrodu
3.Diagnostyka
Historia
5.Ustawienia systemu
6.Kreator konfiguracji

Można sprawdzić, jak długo kosiarka kosiła trawę i jak długo była ładowana.

1

Wybierz [1.Czas pracy] i naciśnij przycisk



Zostanie wyświetlona historia.

2

Naciśnij przycisk  aby powrócić do poprzedniego ekranu.

		12:02	Sob 25/NOV
		Czas pracy	
Jest to całkowity czas koszenia. →	Koszenie	180h55min	
Jest to całkowity czas ładowania. →	Ładowanie	140h37min	

Historia pracy

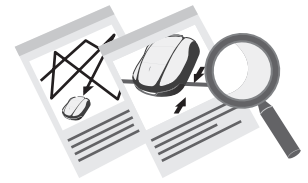

Ekran Menu

Ekran główny → [4.Historia] → [1.Historia operacji]
→ [2.Historia pracy]

Można wyświetlić historię koszenia (kiedy kosiarka kosiła), historię powrotu (kiedy kosiarka wracała do stacji dokującej) i historię ładowania (kiedy kosiarka ładowała się).

WAŻNE:

- Wyświetlana jest tylko historia trybu automatycznego.

1

Sprawdź historię, naciskając przyciski przewijania menu w dół. ▲ ▼

2

Naciśnij przycisk ⏪ aby powrócić do poprzedniego ekranu.

Każdy czas wskazuje, jak długo kosiarka kosiła trawę (czas, w którym ostrza się obracały). Najnowszy wpis to [01], a najstarszy to [10].

12:02 Sob 25/NOV			
Historia pracy			
Historia koszenia			
01: 22m	1	06: 43min	3
02: 60m	2	07: 67min	4
03: 53m	3	08: 33min	5
04: 12m	1	09: 59min	1
05: 62m	2	10: 45min	2

Wyświetlany jest numer punktu startu, w którym kosiarka kosiła trawę.

Ten znak oznacza, że dostępna jest kolejna strona. Do zmiany stron służą przyciski ▲ ▼

Wyświetla czas powrotu do stacji dokującej po zakończeniu koszenia. Nowy wpis jest dodawany do listy historii po każdym powrocie kosiarki.

12:02 Sob 25/NOV			
Historia pracy			
Historia powrotu do stacji			
01: 5min	0	7min	▲
02: 8min	0	10min	
03: 10min	0	5min	
04: 5min	0	8min	
05: 8min	1	10min	▼

Czas ostatniego wpisu historii ładowania jest wyświetlany jako pierwszy.

12:02 Sob 25/NOV			
Historia pracy			
Historia ładowania			
01: 32min	0	43min	▲
02: 66min	0	77min	
03: 53min	0	33min	
04: 42min	0	59min	
05: 71min	1	45min	

Historia błędów

Można wyświetlić historię błędów kosiarki (kiedy wystąpiła usterka).

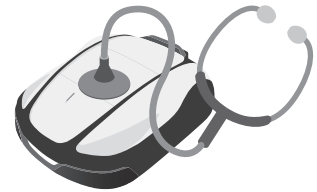

Ekran Menu



Ekran główny → [4.Historia] → [2.Historia błędów]

Historia błędów, które wystąpiły, jest rejestrowana.

WAŻNE:

- Jeśli ten sam błąd wystąpi wielokrotnie tego samego dnia, zapisywany jest tylko czas wystąpienia pierwszego błędu.

1

Wybierz pozycję historii błędów za pomocą przycisków ▲ ▼ .

2

Naciśnij przycisk ⏪ .

Wyświetlane są informacje o błędzie. Aby uzyskać szczegółowe informacje na temat błędów, patrz "7 ROZWIĄZYWANIE PROBLEMÓW" (m strona 98).

3

Naciśnij przycisk ⏩ aby powrócić do poprzedniego ekranu.

Ostatni wpis błędu jest wyświetlany jako pierwszy. Naciśnij przycisk ⏪ , aby uzyskać więcej informacji.

15:03 Pt 26/JAN			
Historia błędów			
1.	3A136	25.01.24	13:31
2.	3A124	25.01.24	13:23
3.	3A111	25.01.24	13:23
4.	3A114	25.01.24	13:17
5.	-		
6.	-		



Wyświetlane są informacje o ustercie i czas jej wystąpienia.

15:03 Pt 26/JAN	
Historia błędów	
01:	Brak sygnału przewodu
Ostrzeżenie	
25.01.24	13:31

Ten znak oznacza, że dostępna jest kolejna strona. Użyj przycisków ▲ ▼ , aby zmienić stronę.

Ustawienia systemu

Język

Menu wyświetlacza można ustawić na preferowany język.



Ekran Menu

 Ekran główny → [5.Ustawienia systemu] → [1.Język]

Menu
1. Zegar pracy
2. Ustawienia ogrodu
3. Diagnostyka
4. Historia
5. Ustawienia systemu
6. Kreator konfiguracji

Wybierz język wyświetlany na wyświetlaczu spośród 12 języków.

WAŻNE:

- Jeśli chcesz ustawić inne języki, skontaktuj się ze sprzedawcą.

1

Wybierz preferowany język.

2

Naciśnij przycisk  aby powrócić do poprzedniego ekranu.

Wyświetlacz / dźwięk



Kontrast

Ekran Menu

 Ekran główny → [5.Ustawienia systemu] → [2.Wyświetlacz / Dźwięk] → [Kontrast]

Można ustawić kontrast wyświetlacza panelu sterowania.

1

Zmień poziom kontrastu, naciskając przyciski  .

2

Naciśnij przycisk  aby powrócić do poprzedniego ekranu.

● Kolor tła

 Ekran główny → [5.Ustawienia systemu] → [2.Wyświetlacz / Dźwięk] → [Kolor tła]

Można ustawić kolor tła wyświetlacza panelu sterowania.

1

Wybierz [Biały] lub [Czarny] naciskając przyciski ▲▼.

2

Naciśnij przycisk ⬅ aby powrócić do poprzedniego ekranu.

● Klawiatura

 Ekran główny → [5.Ustawienia systemu] → [2.Wyświetlacz / Dźwięk] → [Klawiatura]

Można ustawić, czy po naciśnięciu przycisków panelu sterowania ma być emitowany sygnał dźwiękowy.

1

Wybierz [ON] lub [OFF] naciskając przyciski ▲▼.

2

Naciśnij przycisk ⬅ aby powrócić do poprzedniego ekranu.

■ Data i Czas

Można ustawić wewnętrzną datę i godzinę dla kosiarki.



 Ekran główny → [5.Ustawienia systemu] → [3.Data i Czas]

Ustaw datę i godzinę dla kosiarki. Zegar działa w oparciu o to ustawienie daty i godziny.

1

Wprowadź datę w formacie {Dzień}/ {Miesiąc}/{Rok} i godzinę w formacie 24-godzinnym za pomocą przycisków numerycznych.

2

Wciśnij przycisk ⬅.

3

Naciśnij przycisk Ⓢ aby powrócić do poprzedniego ekranu.

Zabezpieczenia

Ustawienia zabezpieczeń służą do uniemożliwienia obsługi kosiarki przez inne osoby.

Ustawienia zabezpieczeń wymagają wprowadzenia kodu PIN. Jeśli zapomnisz kodu PIN, wprowadź PIN podany w "KARCIE KONTROLNEJ DEALERA" (☞ strona 129) w niniejszej instrukcji. Jeśli blokada nie zostanie zwolniona, skontaktuj się ze sprzedawcą.

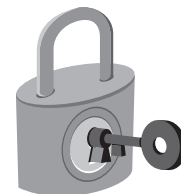

Alarm

Ekran Menu



Ekran główny → [**5.Ustawienia systemu**] → [**4.Zabezpieczenia**] → [**1.Alarm**]

WAŻNE:

- Przed wybraniem opcji [1.Alarm] należy wprowadzić kod PIN. Jeśli zapomnisz kodu PIN, skontaktuj się ze sprzedawcą.

To ustawienie włącza lub wyłącza alarm. Po ustawieniu na [OFF] wszystkie alarmy inne niż alarm przed rozpoczęciem ruchu ostrzy są wyłączone.

WAŻNE:

- Ustawienie [OFF] wyłącza również alarm bezpieczeństwa, który jest wyzwalany, gdy nieprawidłowy PIN (osobisty numer identyfikacyjny) zostanie wprowadzony 3 razy z rzędu

1

Wybierz [ON] lub [OFF], naciskając przyciski ▲▼.

2

Naciśnij przycisk ⏪ aby powrócić do poprzedniego ekranu.

Tworzenie kodu PIN

Ekran Menu



Ekran główny → [**5.Ustawienia systemu**] → [**4.Zabezpieczenia**] → [**2.Tworzenie kodu PIN**]

WAŻNE:

- Przed wybraniem opcji [2.Tworzenie kodu PIN] należy wprowadzić swój kod PIN. Jeśli zapomnisz kodu PIN, skontaktuj się ze sprzedawcą.

Można zmodyfikować kod PIN używany do odblokowywania menu panelu sterowania. Należy pamiętać o wprowadzeniu kodu PIN, aby zapobiec kradzieży kosiarki, nieautoryzowanemu dostępowi itp.

1

Wprowadź nowy kod PIN za pomocą przycisków numerycznych.

2

Naciśnij przycisk ⏪. Zostanie wyświetlony komunikat "Aktywowano".

3

Naciśnij przycisk ⏪ aby powrócić do poprzedniego ekranu.

WAŻNE:

- Zapisz swój kod PIN w odpowiednim miejscu. Patrz "ARKUSZ KONTROLNY" (☞ strona 129). Jeśli zapomnisz kodu PIN, skontaktuj się ze sprzedawcą.

● Opcja wyposażenia dodatkowego



Ekran Menu

Ekran główny → [5.Ustawienia systemu] →
[4.Zabezpieczenia] → [3.Opcja wyposażenia dodatkowego]

WAŻNE:

- Przed wybraniem opcji [3.Opcja wyposażenia dodatkowego] należy wprowadzić kod PIN. Jeśli zapomnisz kodu PIN, skontaktuj się ze sprzedawcą.
- Skonsultuj się ze sprzedawcą w sprawie opcji akcesoriów.

1

Wybierz [ON] lub [OFF], naciskając przyciski ▲ ▼.

2

Naciśnij przycisk ⏪ aby powrócić do poprzedniego ekranu.

● TCU (tylko HRM1500 Live, HRM2500 Live)

WAŻNE:

- TCU to skrót od Telematics Control Unit, czyli urządzenia komunikacyjnego korzystającego z sieci komórkowej.
- IMEI jest skrótem od International Mobile Equipment Identifier.



Ekran Menu

Ekran główny → [5.Ustawienia systemu] →
[4.Zabezpieczenia] → [4.TCU]

WAŻNE:

- Przed wybraniem opcji [4. TCU], należy wprowadzić kod PIN. Jeśli zapomnisz kodu PIN, skontaktuj się ze sprzedawcą.

Możesz sprawdzić IMEI TCU i zrestartować go.

1

Naciśnij przycisk w górę lub w dół, aby [1.IMEI] i naciśnij przycisk ⏪. Zostanie wyświetlona wartość IMEI.

2

Podczas ponownego uruchamiania TCU, naciśnij przycisk w górę lub w dół, aby wybrać [2.Restart] i naciśnij przycisk ⏪. Wyświetlony zostanie komunikat "Restart TCU?".

3

Naciśnij przycisk ⏪ aby powrócić do poprzedniego ekranu.



Reset

Wszystkie ustawienia można przywrócić do domyślnych ustawień fabrycznych.

Reset do ustawień fabrycznych

Ekran Menu

 Ekran główny → [5.Ustawienia systemu] → [5.Reset] → [1.Reset do ustawień fabrycznych]

Wykonanie tego polecenia przywraca wszystkie ustawienia do domyślnych ustawień fabrycznych.

WAŻNE:

- To polecenie nie resetuje historii kosiarki (historii pracy i błędów). Powoduje ono jedynie zresetowanie ustawień kosiarki.
- Przed wykonaniem tego polecenia należy skonsultować się z dealerem.
- Po wykonaniu tego polecenia ustawienia dealera zostaną utracone.

1

Wprowadź kod PIN i naciśnij przycisk ↵.

2

Wybierz [Tak].

3

Wciśnij przycisk ↵.

Po wyświetleniu komunikatu "Aktywowano", zasilanie zostanie wyłączone.

Przywracanie ustawień sprzedawcy

Ekran Menu

 Ekran główny → [5.Ustawienia systemu] → [5.Reset] → [2.Przywracanie ustawień sprzedawcy]

Przywróć ustawienia skonfigurowane przez diler.

WAŻNE:

- To polecenie nie resetuje historii kosiarki (historii pracy i błędów). Powoduje ono jedynie zresetowanie ustawień kosiarki.
- Przed wykonaniem tego polecenia należy skonsultować się ze sprzedawcą.

1

Wybierz [Tak].

2

Wciśnij przycisk ↵.

Wyświetli się komunikat "Koniec"

Pomoc

Można uzyskać informacje o kosiarce, takie jak nazwa modelu, numer seryjny ramy i wersja oprogramowania.

Ekran Menu

 **Naciśnij i przytrzymaj przycisk numeryczny "0"**

Pomoc	
Honda Power Equipment	
Miimo	(:HRM2500 Live)
	(:MCNF-1000001)
Software version	
Main ECU	:0.1.1
Display ECU	:0.1.1

To jest wersja oprogramowania. →

← To jest nazwa modelu.

← To jest numer seryjny ramy.

WAŻNE:

- Jeśli numer ramy wyświetla się "0000000", skontaktuj się z dilerem.



5 Przygotowanie Mii-monitor

O Mii-monitor

Mii-monitor to aplikacja na smartfony/tablety. Komunikuje się z HRM1500 Live i HRM2500 Live za pośrednictwem sieci komórkowych oraz z HRM1000, HRM1500, HRM1500 Live, HRM2500 i HRM2500 Live przez Bluetooth®. Do obsługi należy używać smartfona z dostępem do Internetu.



WAŻNE:

- Rysunki w niniejszej instrukcji służą wyłącznie jako odniesienie wizualne. Mogą się one różnić od rzeczywistego ekranu.
- Funkcje, ekrany, wygląd itp. w niniejszej instrukcji mogą ulec zmianie bez powiadomienia.
- Metody obsługi (ekrany, procedury) przedstawione w niniejszej instrukcji są przykładowe. Mogą się one różnić w zależności od modelu smartfona.

Funkcje Mii-monitor

- Sprawdzanie stanu kosiarki
- Ustawienia identyczne jak na panelu sterowania kosiarki
- Różne ustawienia, takie jak czas pracy
- Obsługa głosowa przez głośnik AI (Alexa)*.
- Tworzenie kopii zapasowych i resetowanie ustawień na serwerze Honda
- Powiadomienie użytkownika o błędzie*
- Powiadomienie o kradzieży z akwizycją lokalizacji i geofencingiem (ustawienie dealera)*
- Wysyłanie raportów o usterkach do dealera w przypadku wystąpienia błędu

* Dostępne tylko dla modelu "Live"

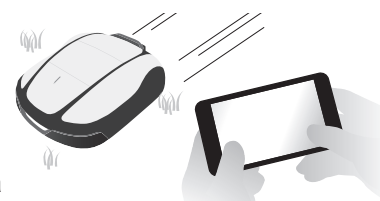

Więcej o Mii-monitor

Więcej informacji na temat obsługi Mii-monitora i obsługiwanych modeli smartfonów/tabletów można znaleźć w Instrukcji obsługi Mii-monitora (podręcznik online).

Aby go znaleźć, odwiedź

https://cf.hondapps.com/files/OP/OP000396GLOBAL/Miimonitor_User_Guide_2_EU.pdf



Instalacja Mii-monitor

Zeskanuj kod QR, aby pobrać Mii-monitor.

Podczas pobierania aplikacji mogą obowiązywać opłaty za transmisję danych.

App Store®



Google Play™



Rejestracja użytkownika

1

Stuknij [Utwórz nowe konto].



2

Potwierdź zawartość. Jeśli akceptujesz, stuknij [Akceptuj].

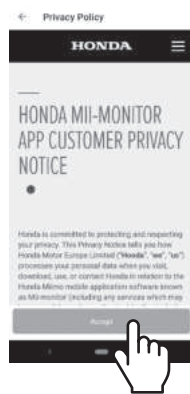

3

Zarejestruj numer seryjny (☞ str. 10).

Kod QR

Ręczne wprowadzenie

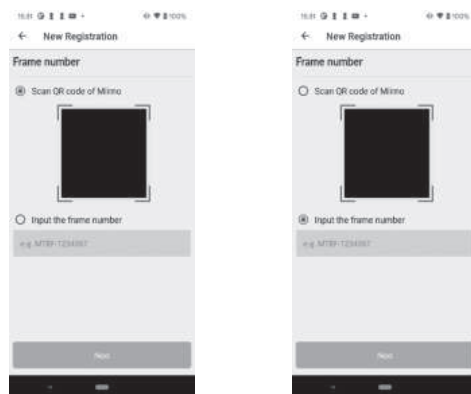

4

Sprawdź poprawność wprowadzonych danych i wprowadź [Adres e-mail].



5

Wprowadź [Informacje o użytkowniku] i dotknij [Dalej]. Pola oznaczone * są wymagane.



6

Wprowadź hasło.

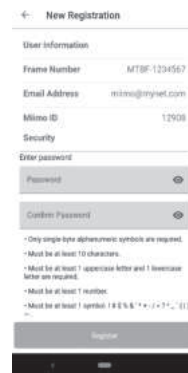

7

Stuknij [Rejestracja], aby wysłać wprowadzone informacje do serwera Honda.

Nieudana

Udana

Error
Please check your phone network.
OK

Spróbuj ponownie po pewnym czasie. Sprawdź również, czy możesz połączyć się z siecią.

User Registration
The ID has been already registered, please change ID to resume.
OK

lub

User Registration
The frame number has been already registered, please check your frame number again. If frame number is correct, please contact your dealer.
OK

Należy skontaktować się ze sprzedawcą zakupionej kosiarki.

Pairing a device (connecting via *Bluetooth*®)

- It is not possible to connect more than one user id to the same lawnmower. If you want to connect more than one smartphone/tablet to your lawnmower, the same user id must be used on all devices.
- To operate the lawnmower with Mii-monitor, you must pair it with a smartphone/tablet.
- To pair the lawnmower, Initial Settings (except HRM1000) on the lawnmower must be completed.
- *Bluetooth*® is a short-range communication technology. It is operable within a distance of about 3 m.

1

HRM1500, HRM1500 Live, HRM2500, HRM2500 Live

Press the **(On)** button on the control panel.

HRM1000

Press the **(Power On/Off)** button on the control panel.

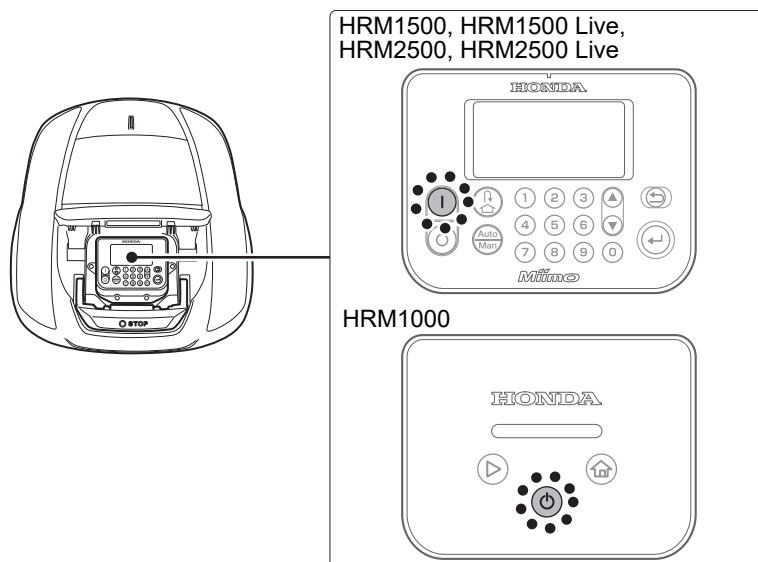

2

Turn on *Bluetooth*® in the smartphone.

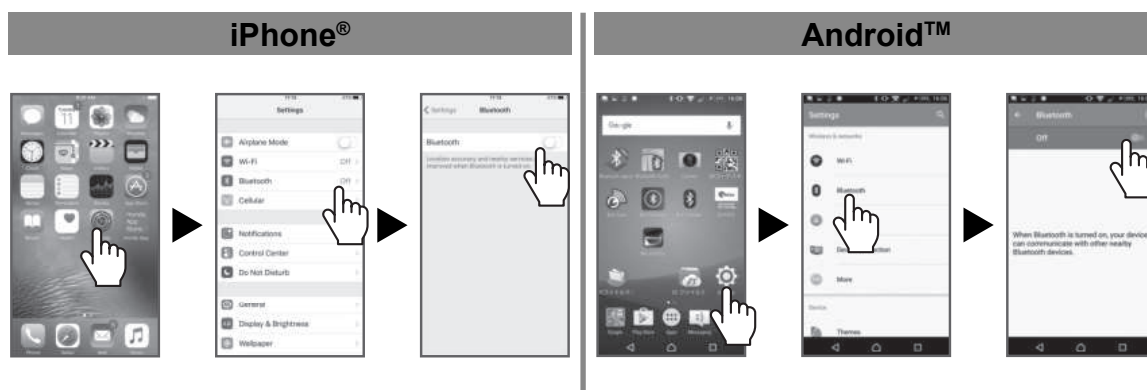

3

Po chwili wyświetlone zostaną wyniki wyszukiwania.
Naciśnij numer seryjny kosiarki, którą chcesz podłączyć (☐ strona 10).



Jeśli numer seryjny kosiarki nie jest wyświetlany, moduł Bluetooth® kosiarki lub smartfona mógł się zawiesić.

Wyłącz kosiarkę, wyłącz Bluetooth® w smartfonie, uruchom go ponownie i spróbuj ponownie.

Wyświetlanie menu po połączeniu z urządzeniem

Jeśli smartfon i kosiarka są połączone po naciśnięciu przycisku STOP, wyświetlony zostanie następujący ekran.

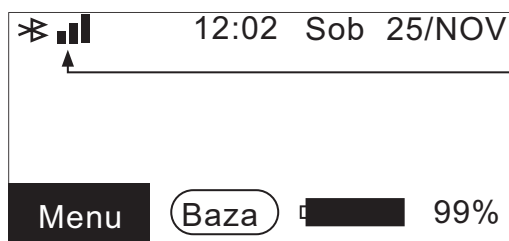
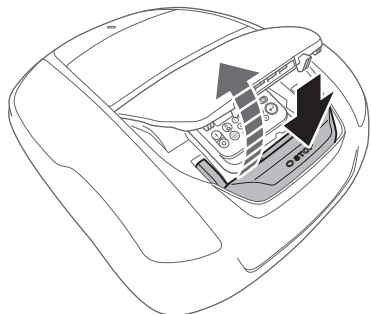

Wyświetlane po połączeniu ze sparowanym urządzeniem.

Przykład: Stan połączenia Bluetooth®

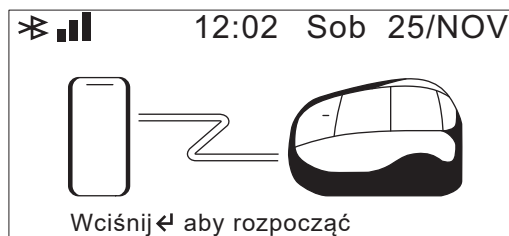

Wyświetlane podczas zdalnego sterowania.

6 UŻYTKOWANIE

Sprawdzenie obszaru koszenia

Przed uruchomieniem kosiarki należy upewnić się, że obszar koszenia jest wolny od zwierząt i ciał obcych.

Przed usunięciem ciał obcych należy wyłączyć kosiarkę.

WAŻNE:

- Jeśli w obszarze roboczym znajdują się dziury (takie jak dziury po królikach itp.), należy je wypełnić, aby obszar roboczy był wypoziomowany. Okresowo sprawdzaj obszar roboczy pod kątem dziur.



Należy również upewnić się, że wysokość trawy wynosi mniej niż 65 mm.

WAŻNE:

- Wyreguluj wysokość ostrzy, aby kosić trawę z dokładnością do 5 mm. Jeśli trawa jest wyższa niż 65 mm, należy skosić trawę za pomocą standardowej kosiarki. Aby uzyskać szczegółowe informacje na temat regulacji wysokości ostrzy, patrz "Regulacja wysokości ostrzy" (↗ strona 95).

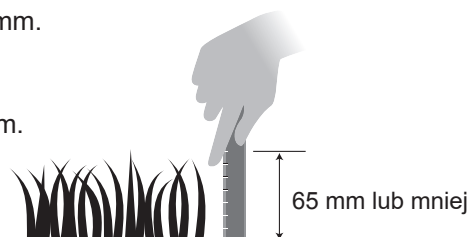

Podłączenie do źródła zasilania

Podczas podłączania do źródła zasilania należy wykonać poniższe czynności.

W przypadku odłączania od źródła zasilania należy wykonać poniższe czynności w odwrotnej kolejności.

Aby uzyskać szczegółowe informacje na temat przenoszenia zasilacza sieciowego lub zmiany gniazda zasilania, należy skontaktować się ze sprzedawcą.

WAŻNE:

- Stację należy podłączać wyłącznie do obwodu zasilania zabezpieczonego wyłącznikiem różnicowoprądowym (RCD) o prądzie wyzwalającym nie większym niż 30 mA.

HRM1000, HRM1500, HRM1500 Live

Zdejmij pokrywę złącza ze stacji.

1

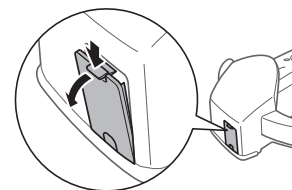

2

Jeśli przewód zasilający zasilacza sieciowego nie jest wystarczająco długi, podłącz przedłużacz.

WAŻNE:

- Podczas odłączania złączy należy podnieść zacisk.
- Jeśli długość przewodu nie jest wystarczająca, nawet w przypadku użycia przedłużacza, należy przedłużyć przewód od strony gniazda zasilania (Bazy).

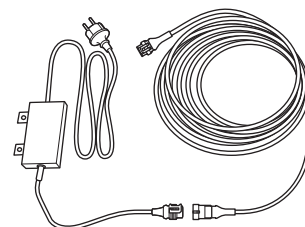

3

Podłącz złącze przewodu zasilającego do wewnętrznego złącza stacji.

WAŻNE:

- Podczas odłączania złączy należy podnieść zacisk.

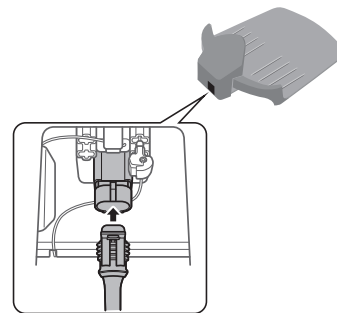

4

Założ pokrywę złącza na stację.

(Przewód zasilający i przewód graniczny powinny przechodzić przez wycięcie w pokrywie złącza).

▲ PRZESTROGA

Nie należy mocować przewodu zasilającego za pomocą kołków używanych do mocowania przewodu granicznego. Może to spowodować uszkodzenie przewodu zasilającego.

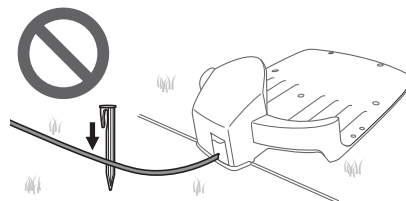

5

Podłącz wtyczkę zasilacza AC do gniazda zasilania o odpowiednim napięciu.

Napięcie gniazda zasilania dla typów E, EC, S i SC: AC 230 V

Napięcie gniazda zasilania dla typów B i BC: AC 240 V

HRM2500, HRM2500 Live

1

Zdejmij pokrywę stacji ze stacji dokującej.

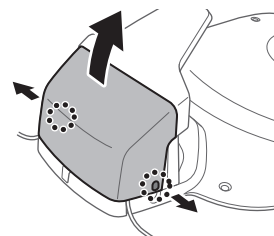

2

Jeśli przewód zasilający zasilacza sieciowego nie jest wystarczająco długi, należy podłączyć przedłużacz.

WAŻNE:

- Podczas odłączania złączy należy podnieść zacisk.
- Jeśli długość przewodu nie jest wystarczająca, nawet w przypadku użycia przedłużacza, należy przedłużyć przewód od strony gniazda zasilania (Baza).

Gniazdo zasilania (Baza)

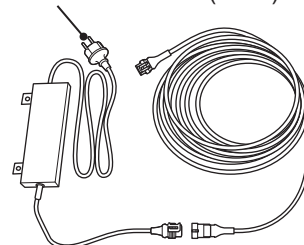

3

Podłącz złącze przewodu zasilającego do wewnętrznego złącza stacji.

Przełóż przewód zasilający przez zaczepy, jak pokazano na rysunku.

WAŻNE:

- Podczas odłączania złączy należy podnieść zacisk.

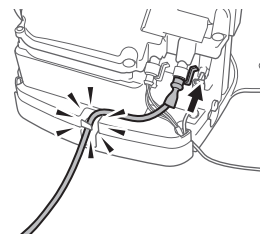

4

Przymocuj pokrywę stacji do stacji dokującej.

▲ PRZESTROGA

Nie należy mocować przewodu zasilającego za pomocą kołków używanych do mocowania przewodu granicznego. Może to spowodować uszkodzenie przewodu zasilającego.

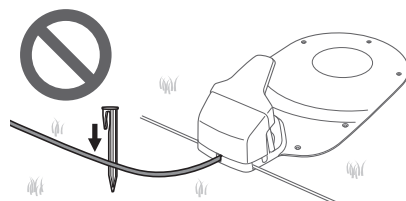

5

Podłącz wtyczkę zasilacza AC do gniazda zasilania o odpowiednim napięciu.

Napięcie gniazda zasilania dla typów E, EC, S i SC: AC 230 V

Napięcie gniazda zasilania dla typów B i BC: AC 240 V

Sprawdzenie kosiarki

Przed rozpoczęciem korzystania z urządzenia należy sprawdzić, czy jest ono całkowicie podłączone do stacji dokującej.

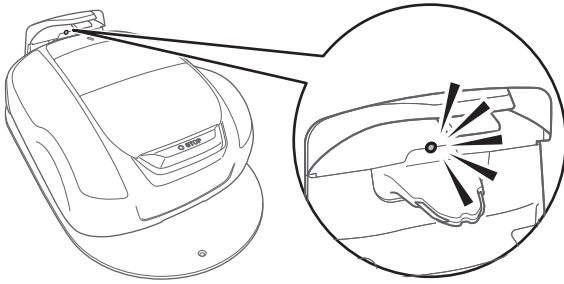

Kontrolka nad wtyczką ładowania zmienia się w następujący sposób:

LED	Opis
Zielona	Ustawienie sygnału stacji dokującej jest OK.
Zielona (mruka)	Przewód graniczny jest zbyt długi. Przewód skrótu został odłączony.
Pomarańczowa	Kosiarka jest prawidłowo podłączona do stacji dokującej.
Pomarańczowa (mruka)	Odłączenie przewodu granicznego.
Czerwona	Potwierdź podłączenie złącza (☐ strona 111). Jeśli połączenie jest prawidłowe, stacja dokująca może działać nieprawidłowo. Skontaktuj się ze sprzedawcą.
Czerwona (mruka)	Wystąpił problem z sygnałem stacji, taki jak odłączenie lub przecięcie przewodu stacji. Skontaktuj się ze sprzedawcą.
Off	Sprawdź połączenie z przewodem zasilającym. Jeśli stacja dokująca jest prawidłowo podłączona za pomocą przewodu zasilającego, wystąpiła awaria zasilania. Skontaktuj się ze sprzedawcą.

WAŻNE:

- Nie należy dotykać złącza ładowania. Dotknięcie go może spowodować obrażenia ciała.
- Jeśli kosiarka nie jest prawidłowo podłączona do stacji dokującej, nie można naładować akumulatora.

Włączanie / wyłączanie zasilania

Włączanie zasilania

Po naładowaniu akumulatora naciśnij przycisk **(I)** (On) (HRM1500, HRM1500 Live, HRM2500, HRM2500 Live) lub przycisk **(⊕)** (Power On/Off) (HRM1000), aby włączyć kosiarkę.

Przycisk **(I)** / **(⊕)** znajduje się na panelu sterowania.

▲ OSTRZEŻENIE

- Nie wkładaj palców pod zamkniętą pokrywę panelu sterowania lub pokrywę pokrętkła regulacji wysokości.
- Podczas zatrzymywania kosiarki należy podchodzić do niej od tyłu. Podchodzenie do kosiarki od przodu lub z boku może doprowadzić do niezamierzonego kontaktu z kosiarką i upadku na nią, gdy kosiarka zacznie się poruszać.

1

Naciśnij ręczny przycisk STOP.
Pokrywa panelu sterowania podniesie się.

2

HRM1500, HRM1500 Live, HRM2500, HRM2500 Live
Naciśnij przycisk **(I) (On) na panelu sterowania.**
Zasilanie zostanie włączone, a na panelu sterowania zostanie wyświetlony ekran startowy.

HRM1000

Naciśnij przycisk **(⊕) (Power On/Off) na panelu sterowania.**
Zasilanie włącza się, a wskaźnik miga na biało.

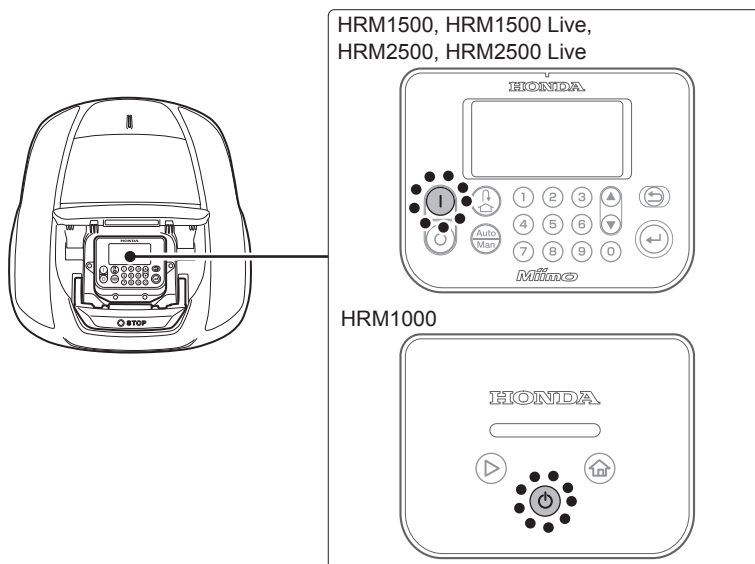

● Wprowadź swój PIN (Personal IdentificationNumber)

Podczas włączania kosiarki należy wprowadzić kod PIN.

W przypadku HRM1000 kod PIN należy wprowadzić na ekranie Mii-monitora.

WAŻNE:

- Jeśli kod PIN zostanie wprowadzony nieprawidłowo 3 razy z rzędu, panel sterowania zostanie zablokowany na 5 minut.
- W przypadku zapomnienia kodu PIN należy skontaktować się ze sprzedawcą.
- Jeśli wyświetlany jest komunikat o błędzie, patrz "7 POSTĘPOWANIE W PRZYPADKU USTERKI" (☞ strona 98).

HRM1500, HRM1500 Live, HRM2500, HRM2500 Live

- 1 **Wprowadź kod PIN za pomocą przycisków numerycznych.**
WAŻNE:
- Aby zmienić kod PIN, patrz "Tworzenie kodu PIN" (☞ strona 77).

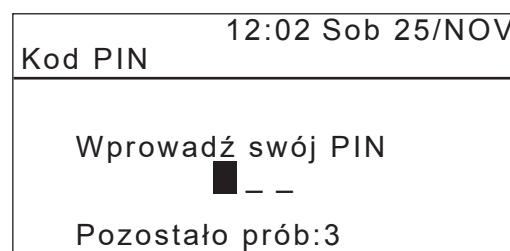

- 2 **Wciśnij przycisk ⏪.**
Zostanie wyświetlony ekran główny.

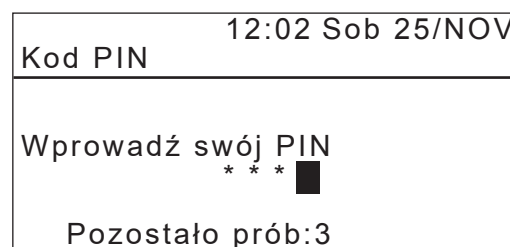

HRM1000

Wprowadź kod PIN na ekranie Mii-monitora lub za pomocą przycisków ⏪ (Home) i ⏩ (Tryb / Aktywuj) w następujący sposób.

- 1 **Naciśnij przycisk ⏪ (Home) tyle razy, ile wynosi pierwsza cyfra kodu PIN.**
Na przykład, aby wprowadzić „4”, naciśnij przycisk ⏪ (Home) 4 razy.
Aby wprowadzić „0”, przejdź do kroku 2 bez naciskania przycisku ⏪ (Home).
- 2 **Naciśnij przycisk ⏩ (Tryb/Aktywuj).**
Zostanie wprowadzona pierwsza cyfra kodu PIN.
- 3 **Wprowadź drugą i kolejne cyfry kodu PIN.**
Procedura wprowadzania kolejnych cyfr jest taka sama jak w przypadku pierwszej cyfry.
W przypadku pomyłki przy wprowadzaniu cyfry należy nacisnąć przycisk (Power On/Off) i ponownie wprowadzić kod PIN, zaczynając od pierwszej cyfry.

● Wyłączanie zasilania

1

Naciśnij ręczny przycisk STOP.
Pokrywa panelu sterowania podniesie się.

2

HRM1500, HRM1500 Live, HRM2500, HRM2500 Live
Wciśnij przycisk  (Off) na panelu sterowania.

HRM1000

Wciśnij i przytrzymaj przycisk  (Power On/Off) przez 3 sekundy.

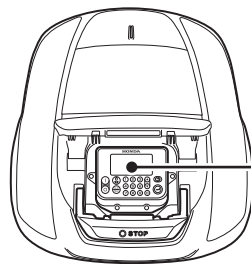

HRM1500, HRM1500 Live,
HRM2500, HRM2500 Live

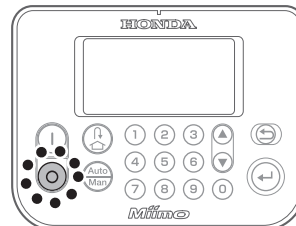

HRM1000

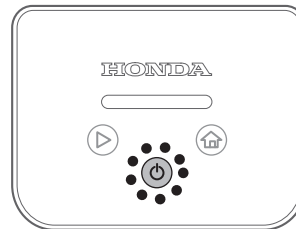

WAŻNE:

- Po wyłączeniu kosiarka nie rozpocznie pracy nawet po ustawieniu zegara.

Obsługa kosiarki w trybie automatycznym

*Jeśli model kosiarki to HRM1000, użyj Mii-monitora na smartfonie/tablecie. Patrz "5 Przygotowanie Mii-monitor" (☞ strona 80).

Niniejsza instrukcja może być używana do obsługi kosiarki w czasie zaplanowanym dla ustawień trybu Auto.

WAŻNE:

- Aby uzyskać szczegółowe informacje, patrz "4 USTAWIENIA MENU" (☞ strona 45).

▲ OSTRZEŻENIE

- Przed wykonaniem poniższej procedury należy nacisnąć przycisk STOP.

1 Wciśnij przycisk .

2 Jeśli na ekranie głównym wyświetlana jest opcja [Auto], przejdź do kroku 3.
Jeśli na ekranie głównym wyświetlana jest opcja [Man], naciśnij przycisk

 (Auto / Manual) do momentu wyświetlenia opcji [Auto].

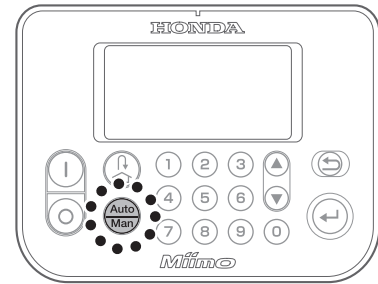

Aby uzyskać szczegółowe informacje na temat ikon na ekranie, patrz "Ekran główny" (☞ strona 14).

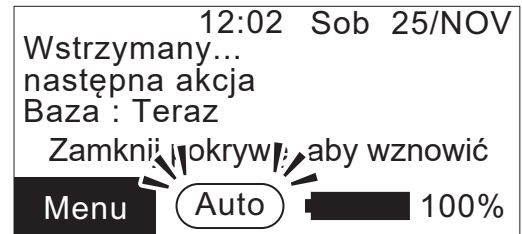

3 Zamknij pokrywę panelu sterowania.

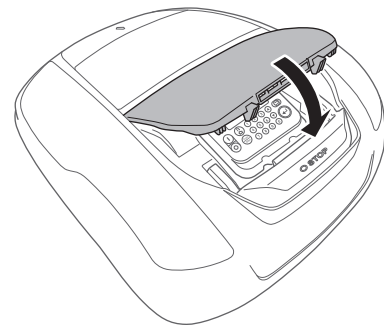

Konfiguracja została zakończona. Kosiarka rozpocznie koszenie w czasie zaplanowanym dla trybu Auto. Aby uzyskać szczegółowe informacje na temat ustawień, patrz "4 USTAWIENIA MENU" (☞ strona 45).

WAŻNE:

- Jeśli po skonfigurowaniu tych ustawień naciśniesz przycisk  (Off) kosiarka nie zostanie uruchomiona.

Obsługa kosiarki w trybie ręcznym

*Jeśli model kosiarki to HRM1000, użyj Mii-monitora na smartfonie/tablecie. Patrz "5 Przygotowanie Mii-monitor" (☞ strona 80).

Trybu ręcznego należy używać w przypadku ignorowania ustawień timera pracy.

Na przykład, kosiarkę można przesuwac samodzielnie, jeśli w obrębie przewodu granicznego znajdują się dwa lub więcej oddzielnych obszarów koszenia, przy czym kosiarka nie może przemieszczać się między tymi obszarami.

W trybie ręcznym należy skonfigurować następujące niezbędne ustawienia, takie jak [Ścieżka koszenia].

Wybór schematu koszenia

 Ekran Menu
Ekran główny → [2.Ustawienia ogrodu] → [1.Ustawienia koszenia] → [2.Ścieżka koszenia] → [2.Tryb koszenia] → Wybierz ścieżkę koszenia [Losowa], [Kierunkowa] lub [Mieszana].

Aby uzyskać szczegółowe informacje, patrz "Ścieżka koszenia" (☞ strona 57).

Przekroczenie przewodu

 Ekran Menu
Ekran główny → [2.Ustawienia ogrodu] → [1.Ustawienia koszenia] → [3.Ustawienia zaawansowane] → [1.Przekroczenie przewodu].

Aby uzyskać szczegółowe informacje, patrz "Przekroczenie przewodu" (☞ strona 58).

Koszenie krawędzi

 Ekran Menu
Ekran główny → [2.Ustawienia ogrodu] → [1.Ustawienia koszenia] → [3.Ustawienia zaawansowane] → [2.Koszenie krawędzi]

Aby uzyskać szczegółowe informacje, patrz "Koszenie krawędzi" (☞ strona 59).



Koszenie spiralne

 Ekran Menu
Ekran główny → [2.Ustawienia ogrodu] → [1.Ustawienia koszenia] → [3.Ustawienia zaawansowane] → [3.Koszenie spiralne]

Aby uzyskać szczegółowe informacje, patrz "Koszenie spiralne" (☞ strona 61).

■ Przykład działania w trybie ręcznym



Niniejsza instrukcja może być używana do obsługi kosiarki w trybie ręcznym.

1 **HRM1000**
Naciśnij i przytrzymaj przez 3 sekundy przycisk  (Power On/Off) na panelu sterowania.
HRM1500, HRM1500 Live, HRM2500, HRM2500 Live
Naciśnij przycisk  (Off) na panelu sterowania.
Zasilanie wyłącza się.

2 Zamknij pokrywę panelu sterowania.

3 **Przenieś kosiarkę w wybrane miejsce.**
Szczegółowe informacje na temat przenoszenia kosiarki znajdują się w rozdziale "8 KONSERWACJA".
(☞ strona 103).
Zamiast nosić kosiarkę, możesz prowadzić ją za pomocą aplikacji Mii-monitor Remote Controller.

4 **Naciśnij ręczny przycisk STOP.**
Pokrywa panelu sterowania podniesie się.

5 **Naciśnij przycisk  (Power On/Of) lub  (On) na panelu sterowania.**
Zasilanie zostanie włączone, a na panelu sterowania zostanie wyświetlony ekran startowy.

6 **HRM1000**
W poniższych krokach należy korzystać z Mii-monitora na smartfonie/tablecie. Patrz
"5 Przygotowanie Mii-monitor" (☞ strona 80).

HRM1500, HRM1500 Live, HRM2500, HRM2500 Live
Wprowadź kod PIN za pomocą przycisków numerycznych, aby wyświetlić ekran główny.

7 **Naciśnij kilkakrotnie przycisk  (Auto / Manual) aż zostanie wyświetlony ekran trybu ręcznego.**

12:02 Sob 25/NOV	
Tryb ręczny	
<input checked="" type="checkbox"/>	Koś do rozładowania
<input type="checkbox"/>	Ciągłe koszenie i ładowanie
<input type="checkbox"/>	Koszenie, a następnie wznowienie automatycznego timera

8 **Wybierz tryb pracy kosiarki.**

Pozycje	Opis
Koś do rozładowania	Kosiarka działa do momentu rozładowania akumulatora.
Ciągłe koszenie i ładowanie	Kosiarka działa i ładuje się do momentu zmiany trybu pracy na tryb automatyczny przez użytkownika.
Koszenie, a następnie wznowienie automatycznego timera	Można określić, ile razy kosiarka ma pracować i ładować się (od 1 do 10 razy). Po określonej liczbie ładowań kosiarka przełączy się w tryb automatyczny i wznowi odliczanie czasu.

9 **Wciśnij przycisk .**

10 **Zamknij pokrywę panelu sterowania.**
Kosiarka automatycznie rozpocznie pracę.

WAŻNE:

- Kosiarka nie wyłącza się automatycznie w trybie ręcznym.

■ Anulowanie trybu ręcznego

Można anulować operację wybraną na ekranie trybu ręcznego, a kosiarka powróci do stacji dokującej.

WAŻNE:

- W przypadku wybrania opcji [Koszenie, a następnie wznowienie automatycznego timera] kosiarka zatrzyma się po upływie czasu pracy ustawionego w trybie automatycznym.

1

Naciśnij ręczny przycisk STOP z tyłu kosiarki.

2

HRM1000

Wciśnij i przytrzymaj przez 3 sekundy przycisk  (Power On/Off) na panelu sterowania.

HRM1500, HRM1500 Live, HRM2500, HRM2500 Live

Wciśnij przycisk  (Off) na panelu sterowania.

Zasilanie wyłącza się.

3

Umieść kosiarkę w pobliżu stacji dokującej.

4

Wciśnij przycisk  (Power On/Off) lub  (On) na panelu sterowania.

Zasilanie zostanie włączone, a na panelu sterowania zostanie wyświetlony ekran startowy.

5

HRM1000

W poniższych krokach należy korzystać z Mii-monitora na smartfonie/tablecie. Patrz "5 Przygotowanie Mii-monitor" (☞ strona 80).

HRM1500, HRM1500 Live, HRM2500, HRM2500 Live

Wprowadź kod PIN za pomocą przycisków numerycznych, aby wyświetlić ekran główny.

6

Naciśnij przycisk  (Baza).

7

Wybierz działanie kosiarki po powrocie do stacji dokującej.

12:02 Sob 25/NOV
Wróć do stacji dokującej
Następnie po naładowaniu:
<input checked="" type="checkbox"/> Uruchom przy następnym zegarze
<input type="checkbox"/> Wstrzymaj koszenie na określony czas.
<input type="checkbox"/> Pozostań w stacji

Pozycje	Opis
Uruchom ponownie przy następnym zegarze.	Kosiarka wróci do stacji, a następnie automatycznie przełączy się w tryb automatyczny i wznowi odliczanie czasu.
Wstrzymaj koszenie w stacji na określony czas.	Czas czuwania kosiarki można ustawić w zakresie od 1 do 24 godzin. Po upływie czasu czuwania kosiarka przełączy się w tryb automatyczny.
Zostań w stacji	Po naładowaniu kosiarka pozostaje w stacji dokującej.

8

Wciśnij przycisk .

Zostanie wyświetlony ekran główny.

9

Zamknij pokrywę panelu sterowania.

Kosiarka powróci do stacji dokującej.

Regulacja wysokości ostrzy

Wysokość noży decyduje o tym, jak wysoko lub jak krótko będzie koszona trawa. Przetestuj kosiarkę na małej powierzchni i dostosuj wysokość noży do swoich preferencji.

▲ OSTRZEŻENIE

- Przed wykonaniem poniższej procedury należy nacisnąć przycisk STOP.

UWAGA:

- Unikaj koszenia zbyt dużej ilości trawy na raz. Koś stopniowo, krok po kroku (od poziomu 5 do 1).
- Unikaj koszenia więcej niż 5 mm trawy na raz. Jeśli chcesz skosić więcej niż 5 mm trawy, należy to robić stopniowo, co maksymalnie 5 mm tygodniowo. Przykład: zmniejszenie wysokości koszenia z 50 do 30 mm powinno wymagać 4 tygodni z krokami co 5 mm.

1

Naciśnij ręczny przycisk STOP.
Pokrywa panelu sterowania podniesie się.

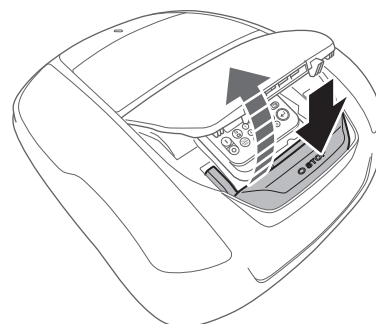

2

Otwórz pokrywę pokrętki regulacji wysokości za pomocą palców.

Włóż tutaj palec i pociągnij do góry.

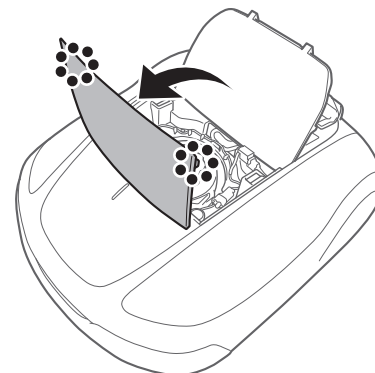

3

Obróć pokrętkę w kierunku przeciwnym do ruchu wskazówek zegara, aby obniżyć ostrza, lub obróć pokrętkę w kierunku zgodnym z ruchem wskazówek zegara, aby podnieść ostrza. Użyj liczb na pokrętle, aby w przybliżeniu określić wysokość ostrzy.

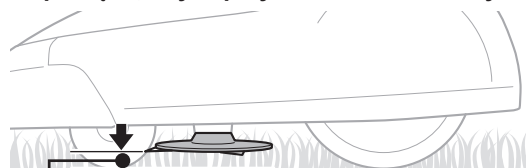

Wysokość ostrza

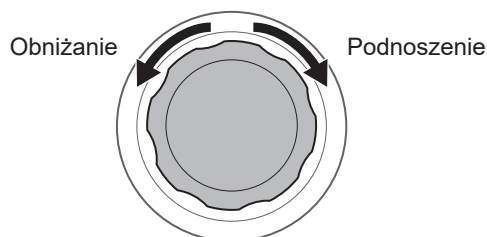

Przybliżone wysokości tarczy dla każdej pozycji pokrętki:

Pozycja	Przybliżona wysokość ostrza
1	20 mm
2	30 mm
3	40 mm
4	50 mm
5	60 mm

4

Zamknij pokrywę pokrętła regulacji wysokości i pokrywę panelu sterowania.

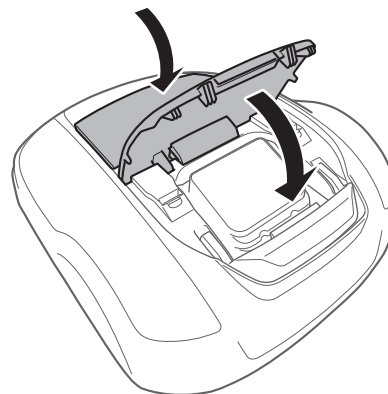

Powtórz powyższe kroki, jeśli chcesz wprowadzić dodatkowe zmiany.

Cotygodniowa kontrola

Raz w tygodniu należy sprawdzać kosiarkę i stację dokującą w celu usunięcia brudu i trawy. Należy również sprawdzić, czy ostrza i tarcza noża nie uległy uszkodzeniu oraz czy nie występują inne problemy.

● Czyszczenie kosiarki i stacji dokującej

Brud i trawa mogą gromadzić się na górnej i dolnej części kosiarki, stacji dokującej i wtyczce ładowania podczas koszenia i po jego zakończeniu.

Aby uzyskać szczegółowe informacje na temat czyszczenia kosiarki, patrz "8 KONSERWACJA" (☞ strona 103).

● Sprawdzanie ostrzy i tarczy pod kątem problemów



Ostrza i tarcza ostrzy mogą ulec uszkodzeniu podczas koszenia. Należy przeprowadzać cotygodniowe kontrole ostrzy i tarczy tnącej.

Aby uzyskać szczegółowe informacje na temat czyszczenia kosiarki, patrz "8 KONSERWACJA" (☞ strona 103).

Przenoszenie kosiarki

Podczas przenoszenia kosiarki należy przestrzegać następujących punktów.

▲ OSTRZEŻENIE

- Nie należy przenosić kosiarki z ostrzami skierowanymi w swoją stronę.
 - Podczas przenoszenia kosiarki należy uważać, aby jej nie upuścić.
- HRM1000**
- Przed wykonaniem poniższej procedury należy nacisnąć ręczny przycisk STOP oraz nacisnąć i przytrzymać przez 3 sekundy przycisk  (Power On/Off, aby wyłączyć zasilanie).
- HRM1500, HRM1500 Live, HRM2500, HRM2500 Live**
- Przed wykonaniem poniższej procedury należy nacisnąć ręczny przycisk STOP oraz nacisnąć i przytrzymać przez 3 sekundy przycisk  (Off) aby wyłączyć zasilanie.
 - Upewnij się, że kosiarka (zwłaszcza ostrza) nie dotyka nikogo podczas przenoszenia.

HRM1000

1. Naciśnij ręczny przycisk STOP, aby otworzyć pokrywę panelu sterowania, a następnie naciśnij i przytrzymaj przycisk  (Power On/Off) przez 3 sekundy.

HRM1500, HRM1500 Live, HRM2500, HRM2500 Live

1. Naciśnij ręczny przycisk STOP, aby otworzyć pokrywę panelu sterowania, a następnie naciśnij przycisk  (Off).
2. Zamknij pokrywę panelu sterowania.
3. Podnieś kosiarkę za obszar przenoszenia.

Podnieś kosiarkę jedną ręką od tyłu, tak aby ostrza były skierowane od siebie.

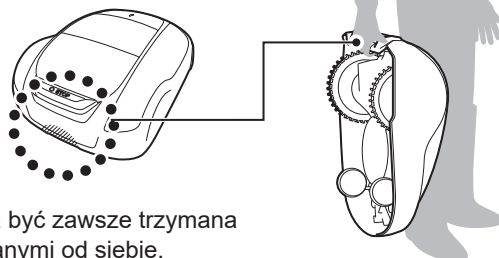

Kosiarka powinna być zawsze trzymana ostrzami skierowanymi od siebie.

▲ PRZESTROGA

- Podczas przenoszenia kosiarki należy upewnić się, że jest ona przenoszona w miejscu znajdującym się w dolnej tylnej części kosiarki. Przenoszenie kosiarki za inny element może spowodować zranienie ostrzami lub gniazdem ładowania kosiarki, a także upadek kosiarki i jej uszkodzenie.
- Nie wolno podnosić ani przenosić kosiarki trzymając ją za otwór z przodu.
- Nie przenoś kosiarki, gdy jest ona podłączona do stacji dokującej. Kosiarka i stacja dokująca mogą ulec uszkodzeniu.

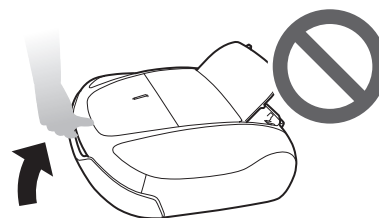

- Do poruszania kosiarką można użyć funkcji zdalnego sterowania Mii-monitor. Podczas korzystania z pilota zdalnego sterowania należy przestrzegać poniższych środków ostrożności.
 - Pracuj w jasno oświetlonym miejscu
 - Unikaj pracy na mokrej trawie
 - Zachowaj ostrożność na pochyłościach.
 - Nie podłączaj na siłę kosiarki do stacji dokującej za pomocą pilota zdalnego sterowania. Stacja dokująca może ulec uszkodzeniu.

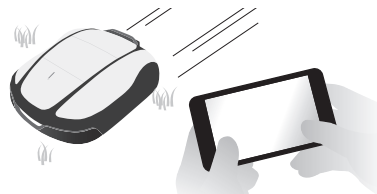

7 POSTĘPOWANIE W PRZYPADKU USTERKI

Zanim skontaktujesz się ze sprzedawcą

W mało prawdopodobnym przypadku wystąpienia problemu i konieczności skontaktowania się ze sprzedawcą, należy upewnić się, że dostępne są następujące informacje.

- Instrukcja obsługi
- Weź pod uwagę wszelkie ostatnie prace w ogrodzie.
- informacje z [Historii błędów]

 Ekran główny → [4.Historia] → [2.FHistoria błędów]

Mii-monitor posiada opcję wysyłania raportów o usterkach do sprzedawcy. Jeśli problem nie zostanie rozwiązany nawet po zapoznaniu się z poniższym przewodnikiem rozwiązywania problemów, należy wysłać zgłoszenie usterki do sprzedawcy.



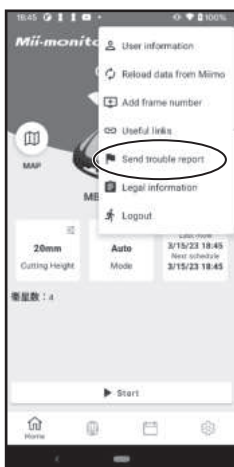

 Górna część ekranu → ☰ (w prawym górnym rogu) → [Wyślij raport o usterce]



Komunikaty

Jeśli na wyświetlaczu pojawi się którykolwiek z poniższych komunikatów, przed skontaktowaniem się ze sprzedawcą należy skorzystać z niniejszego przewodnika rozwiązywania problemów. Jeśli problem nie ustąpi, należy skontaktować się ze sprzedawcą.

Komunikat	Przyczyna	Solution
*Blokada wyświetlacza	Kod PIN jest nieprawidłowy.	Wprowadź prawidłowy kod PIN. Jeśli zapomniałeś kodu PIN, skontaktuj się ze sprzedawcą.
Utrata sygnału obszaru	Kosiarka nie wykrywa sygnału przewodu granicznego.	Sprawdź, czy złącza przewodów granicznych są prawidłowo podłączone. Jeśli komunikat nie zniknie, skontaktuj się ze sprzedawcą.
Niski poziom naładowania baterii	Bateria nie ładuje się wystarczająco.	Zwiększenie pozostałej zdolności naprowadzania. Patrz "Konfiguracja naprowadzania" (⌘ strona 66). Jeśli komunikat nie zniknie, skontaktuj się ze sprzedawcą.
Zmniejszona poj. akumulatora	Bateria nie ładuje się wystarczająco.	
Wysoka temperatura akumulatora	Temperatura akumulatora jest zbyt wysoka.	Włącz zasilanie i poczekaj, aż komunikat zniknie. Jeśli komunikat nie zniknie, należy skontaktować się ze sprzedawcą.
Niska temperatura akumulatora (1) Niska temperatura akumulatora (2)	Temperatura akumulatora jest zbyt niska.	Umieść kosiarkę w miejscu, w którym temperatura wynosi 5°C lub więcej, włącz zasilanie i poczekaj, aż komunikat zniknie. Jeśli komunikat nie zniknie, skontaktuj się ze sprzedawcą.
Wysokie napięcie akumulatora (1)	Bateria ładuje się zbyt długo.	Wymij kosiarkę ze stacji dokującej, włącz zasilanie i poczekaj, aż komunikat zniknie. Jeśli komunikat nie zniknie, skontaktuj się ze sprzedawcą.
Niskie napięcie akumulatora	Bateria nie ładuje się wystarczająco.	Naładuj kosiarkę za pomocą stacji dokującej. Ten komunikat zniknie, jeśli poziom naładowania akumulatora przekroczy 10%. Jeśli komunikat nie zniknie, skontaktuj się ze sprzedawcą.
Wysoka temperatura silnika ostrzy	Temperatura silnika ostrzy wynosi lub przekracza 85°C.	Pozostaw włączone zasilanie i otwartą pokrywę panelu sterowania, a następnie odczekaj od 15 do 30 minut, aż komunikat zniknie. Jeśli komunikat nie zniknie, skontaktuj się ze sprzedawcą.
Reset zegara	Bateria zapasowa rozładowała się podczas długotrwałego przechowywania. Zegar został zresetowany.	Ustaw bieżącą datę i godzinę. Godzina musi być podana w formacie 24-godzinnym. Jeśli nie można ustawić zegara, skontaktuj się ze sprzedawcą.
Przycisk ENT	Przycisk ⏻ (Enter) został naciśnięty, gdy kosiarka była uruchomiona (przy zamkniętej pokrywie panelu sterowania).	Otwórz pokrywę panelu sterowania i sprawdź, czy wewnątrz nie utknęły żadne ciała obce. Jeśli komunikat ten pojawi się po usunięciu jakichkolwiek ciał obcych, należy skontaktować się ze sprzedawcą.
Nadmierne przechylenie	Kosiarka znajduje się w nadmierne przechylnym miejscu.	HRM1000 Umieść kosiarkę na płaskiej powierzchni i naciśnij przycisk ⏻ (Tryb/Aktywacja), aby komunikat zniknął. Jeśli komunikat nie zniknie, skontaktuj się ze sprzedawcą. HRM1500, HRM1500 Live, HRM2500, HRM2500 Live Umieść kosiarkę na płaskiej powierzchni i wprowadź kod PIN, aby komunikat zniknął. Jeśli komunikat nie zniknie, skontaktuj się ze sprzedawcą.
Klawiatura	Przycisk został naciśnięty podczas pracy kosiarki (przy zamkniętej pokrywie panelu sterowania).	Otwórz pokrywę panelu sterowania i sprawdź, czy wewnątrz nie utknęły żadne ciała obce. Jeśli komunikat ten pojawi się po usunięciu jakichkolwiek ciał obcych, należy skontaktować się ze sprzedawcą.

Komunikat	Przyczyna	Rozwiązanie
Podniesiona kosiarka	Pokrywa została podniesiona przez coś, np. kamień.	HRM1000 Naciśnij przycisk  (Tryb/Aktywuj), aby komunikat zniknął. Jeśli komunikat nie zniknie, skontaktuj się ze sprzedawcą. HRM1500, HRM1500 Live, HRM2500, HRM2500 Live Wprowadź kod PIN, aby komunikat zniknął. Jeśli komunikat nie zniknie, skontaktuj się ze sprzedawcą.
Brak sygnału granicznego	Kosiarka nie wykrywa sygnału przewodu granicznego.	Sprawdź, czy złącza przewodów granicznych są prawidłowo podłączone. Sprawdź zasilanie stacji dokującej. Patrz "Test punktów startu" (☞ strona 70). Jeśli komunikat nie zniknie, skontaktuj się ze sprzedawcą.
Wykrywanie przeszkód	Wykrywana jest przeszkoda lub czujnik coś wykrywa.	HRM1000 Naciśnij przycisk  (Tryb/Aktywuj), aby komunikat zniknął. Jeśli komunikat nie zniknie, skontaktuj się ze sprzedawcą. HRM1500, HRM1500 Live, HRM2500, HRM2500 Live Wprowadź kod PIN, aby komunikat zniknął. Jeśli komunikat nie zniknie, skontaktuj się ze sprzedawcą.
Poza pętlą	Kosiarka opuściła przewód graniczny.	Przesuń kosiarkę do obszaru roboczego. Sprawdź zasilanie stacji dokującej. Sprawdź, czy złącza przewodu granicznego są prawidłowo podłączone. Jeśli komunikat nie zniknie, sprawdź, czy złącza przewodu granicznego są prawidłowo podłączone i czy w pobliżu nie znajdują się podobne kosiarki lub urządzenia elektroniczne bądź instalacje elektryczne, które mogłyby zakłócać sygnał kosiarki. Jeśli komunikat nadal nie znika, skontaktuj się ze sprzedawcą.
Ślizganie się opon	Kosiarka wykryła poślizg opon.	Zmierzyć głębokość rowka na środku tylnego koła (opony). Jeśli głębokość rowka wynosi 3 mm lub mniej, należy skontaktować się ze sprzedawcą lub autoryzowanym serwisem w celu wymiany opony. HRM1000 Naciśnij przycisk  (Tryb/Aktywuj), aby komunikat zniknął. Jeśli komunikat nie zniknie, skontaktuj się ze sprzedawcą. HRM1500, HRM1500 Live, HRM2500, HRM2500 Live Wprowadź kod PIN, aby komunikat zniknął. Jeśli komunikat nie zniknie, skontaktuj się ze sprzedawcą.
Do góry nogami	Kosiarka jest odwrócona do góry nogami.	HRM1000 Umieść kosiarkę na płaskiej powierzchni i naciśnij przycisk  (Tryb/Aktywacja), aby komunikat zniknął. Jeśli komunikat nie zniknie, skontaktuj się ze sprzedawcą. HRM1500, HRM1500 Live, HRM2500, HRM2500 Live Umieść kosiarkę na płaskiej powierzchni i wprowadź kod PIN, aby komunikat zniknął. Jeśli komunikat nie zniknie, skontaktuj się ze sprzedawcą.
W przypadku pojawienia się poniższych komunikatów należy skontaktować się ze sprzedawcą.		
*Auto power off Błąd akumulatora Temperatura akumulatora Silnik ostrza Silnik łopatek zablokowany Komunikacja Bluetooth Kontrola ładowania Zegar	Błąd komunikacji Błąd pamięci danych Błąd wyświetlacza Czujnik IMU Czujnik podnoszenia Zatrzymanie ręczne Błąd ECU silnika Przełącznik silnika	Czujnik silnika ostrzy Czujnik silnika L Czujnik silnika R Czujnik przewrócenia Czujnik zatrzymania SW Czujnik przechyłu Silnik koła Silnik koła zablokowany

Może być konieczna wymiana akumulatora. Należy skontaktować się ze sprzedawcą, podając historię pracy (czas cięcia, czas ładowania, czas powrotu).

Rozwiązywanie problemów

Podczas sprawdzania stanu kosiarki lub ostrza należy wyłączać zasilanie, o ile nie jest to konieczne do sprawdzenia danego elementu.

Problem	Rozwiązanie
Nie można naładować kosiarki.	Sprawdź połączenia przewodu, upewnij się, że wskaźnik LED stacji dokującej jest włączony (wskaźnik LED powinien się włączyć), sprawdź, czy w gnieździe ładowania nie ma ciał obcych uniemożliwiających dobre połączenie elektryczne, a następnie ponownie naładuj kosiarkę. Jeśli nadal nie można naładować kosiarki, skontaktuj się ze sprzedawcą.
Kosiarka nie wjeżdża do stacji dokującej.	<ul style="list-style-type: none"> - Sprawdź, czy stacja nie jest zdeformowana. Sprawdź przewód graniczny pod stacją (☞ strona 17). Oczyszcz gniazdo ładowania kosiarki i stacji. - Sprawdź, czy przednie kółka nie są uszkodzone. Jeśli przednie kółka są uszkodzone, wysokość kosiarki zmienia się i dokowanie do stacji dokującej może być niemożliwe.
Pokrywy panelu sterowania nie można otworzyć po naciśnięciu ręcznego przycisku STOP.	Naciśnij ponownie w pobliżu środka ręcznego przycisku STOP. Pokrywy panelu sterowania nie można otworzyć w przypadku naciśnięcia jednej strony ręcznego przycisku STOP.
Kosiarka została zatrzymana i wyłączona w ogrodzie.	<ul style="list-style-type: none"> - Wystąpiła awaria zasilania. Kosiarka zachowuje się w następujący sposób: Jeśli zasilanie zostanie odcięte na dłużej niż 30 minut, kosiarka wyłączy się automatycznie, aby zapobiec rozładowaniu akumulatora. Jeśli zasilanie zostanie przywrócone w ciągu 30 minut, kosiarka automatycznie rozpocznie koszenie. * * Jeśli poziom naładowania akumulatora jest niski, kosiarka powróci do stacji dokującej.
Kosiarka wyjeżdża poza przewód graniczny.	Zanotuj, gdzie kosiarka wyjeżdża poza przewód. Sprawdź stan podłoża, warunki pogodowe i stan opony, gdy kosiarka wyjedzie poza linię graniczną. Oczyszcz oponę z błota, liści lub trawy. Spróbuj kontynuować. Jeśli problem występuje często, skontaktuj się ze sprzedawcą.
Z kosiarki słychać dziwny hałas lub kosiarka wibruje.	Sprawdź, czy ostrza nie są uszkodzone. Uszkodzone ostrza mogą powodować niewyważenie tarczy. Może to powodować hałas. Spróbuj użyć funkcji "Cichy zegar". Jeśli nie można rozwiązać problemu, skontaktuj się ze sprzedawcą.
Kosiarka nie wjeżdża na obszar lub ostrza i ruch zostały zatrzymane.	Kosiarka będzie próbowała ominąć obszar o nachyleniu większym niż 20°. W przypadku nachylenia 25 - 30 stopni (w zależności od nierówności podłoża) <ul style="list-style-type: none"> - Kosiarka będzie próbowała uciec ze zbocza - W przypadku nachylenia większego niż 30 stopni - Kosiarka będzie próbowała ominąć obszar przez kilka sekund i zatrzyma się z powodu "Nadmiernego przechylenia".
Kosiarka opuszcza zaprogramowany obszar lub zachowuje się inaczej niż w ustawieniach.	Przed skontaktowaniem się ze sprzedawcą należy zapoznać się z komunikatem o błędzie wyświetlanym na ekranie i postępować zgodnie z instrukcjami. Jeśli nie możesz rozwiązać problemu, skontaktuj się ze sprzedawcą, korzystając z gotowych komunikatów o błędach.
Słabe wyniki koszenia.	<ul style="list-style-type: none"> - Wysokość koszenia jest nieprawidłowa lub trawa jest zbyt wysoka. Jeśli trawa jest zbyt wysoka, najpierw wyreguluj wysokość koszenia lub wykonaj koszenie za pomocą standardowej kosiarki. - Sprawdź stan ostrzy (☞ strona 114).
Kosiarka nie opuszcza stacji dokującej. Nie jest wyświetlany żaden komunikat o błędzie.	<ul style="list-style-type: none"> - zegary nie zostały prawidłowo skonfigurowane. Sprawdź ustawienia timera. Patrz sekcja "4 USTAWIENIA MENU" (☞ strona 45). - Data i godzina są nieprawidłowe. Sprawdź zegar (☞ strona 76). - Ręczny przycisk STOP został naciśnięty, ale przycisk ⏪ nie został naciśnięty przed zamknięciem pokrywy panelu sterowania. - Kosiarka jest w trybie nieaktywnym. Inną przyczyną może być praca urządzenia w trybie "Baza". - Kosiarka w trybie automatycznym zawsze ładuje akumulator do 100%. Jeśli chcesz, aby kosiarka rozpoczęła koszenie wcześniej, zmień tryb pracy na tryb ręczny.
Kosiarka nie wjeżdża do wąskich korytarzy.	Sprawdź ustawienie "szerokości przejścia". W razie potrzeby zmniejsz wartość szerokości przejścia. Użyj przewodu skrótu (HRM1500, HRM1500 Live, HRM2500, HRM2500 Live).

Problem	Rozwiązanie
Zauważalne ślady kół	Spróbuj skrócić czas pracy. Czas pracy można skrócić automatycznie za pomocą opcji "Zegar sezonowy". Spróbuj zwiększyć "szerokość przejścia".
Kosiarka często się zatrzymuje.	Działanie kosiarki z innymi urządzeniami bezprzewodowymi, pilotami zdalnego sterowania lub ogrodzeniami elektrycznymi nie jest gwarantowane. Skontaktuj się ze sprzedawcą.
Kosiarka nie działa wewnątrz przewodu granicznego.	- Jeśli w pobliżu przewodu granicznego znajdują się pola elektromagnetyczne i elektryczne, takie jak linia energetyczna, fabryka, hałas elektryczny może wpływać na ruch kosiarki. Należy skontaktować się ze sprzedawcą.
Smartfon nie może połączyć się (sparować) z kosiarką.	- Sprawdź, czy kosiarka jest włączona. Po jej włączeniu odczekaj 5 sekund przed nawiązaniem połączenia. - Smartfon może znajdować się zbyt daleko od kosiarki. Zbliź go do kosiarki. - Połączenie (parowanie) nie powiedzie się, jeśli ktoś jest już połączony z kosiarką przez Bluetooth®. Nie komunikuj się przez Bluetooth® w tym samym czasie.
Przewód graniczny poluzował się i wyszedł z ziemi lub kołek wyszedł z ziemi.	Zatrzymaj kosiarkę, ponieważ może ona przeciąć przewód. Należy uważać, aby nie potknąć się o przewód graniczny lub kołek. Skontaktuj się ze sprzedawcą.

8 KONSERWACJA

Okresowa kontrola i konserwacja

Kosiarka musi być okresowo sprawdzana i konserwowana w celu zapewnienia bezpieczeństwa i utrzymania wysokiego poziomu wydajności.

Okresowa konserwacja pomaga również wydłużyć żywotność urządzenia.

Wymagane okresy międzyprzeglądowe i rodzaje czynności konserwacyjnych, które należy wykonywać, opisano w poniższej tabeli. Honda zaleca wykonywanie corocznych przeglądów przez lokalnego autoryzowanego dealera Hondy. Dealer będzie w stanie przeprowadzić szereg kontroli i aktualizacji oprogramowania, które nie mogą być wykonane przez właściciela.

Harmonogram konserwacji

REGULARNY OKRES SERWISOWANIA		Co tydzień	Co rok lub co 840 godzin pracy. (Czas koszenia)	Strona
Wykonuj w każdym wskazanym okresie lub przedziale godzin pracy, w zależności od tego, co nastąpi wcześniej.				
Ostrza i nakrętki ostrzy ⁽¹⁾	Sprawdź	○		(☞ strona 114)
tarcza ostrzy ⁽¹⁾	Sprawdź	○		(☞ strona 114)
Otwór odpływowy	Sprawdź lub oczyść	○	○ ⁽²⁾	(☞ strona 105)
Ręczny przycisk stop	Sprawdź		○	(☞ strona 106)
Elementy korpusu ⁽¹⁾	Oczyść	○		(☞ strona 105)
	Sprawdź		○ ⁽²⁾	–
Gniazdo ładowania	Sprawdź lub oczyść	○		(☞ strona 113)
	Wymień		Jeśli to konieczne ⁽²⁾	–
Silnik roboczy	Sprawdź lub oczyść		○ ⁽²⁾	–
Silnik napędowy	Sprawdź lub oczyść		○ ⁽²⁾	–
Silnik napędowy (osie kół)	Sprawdź (nasmaruj) lub oczyść		○ ⁽²⁾	–
Koła	Sprawdź lub oczyść	○		(☞ strona 112)
	Wymień		Jeśli to konieczne ⁽²⁾	–
Przednie kółko oraz łożysko kulkowe i tuleja	Sprawdź lub oczyść	○		(☞ strona 112)
	Wymień		Jeśli to konieczne ⁽²⁾	–
Osłony	Oczyść	○		–
	Sprawdź		○ ⁽²⁾	–
Obudowa wewnątrz	Oczyść		○ ⁽²⁾	–
Uszczelki obudowy	Wymień		○ ⁽²⁾	–
Mocowanie pokrywy	Oczyść		○ ^{(2), (6)}	–
	Sprawdź		○ ⁽²⁾	–
Czujnik przeszkód (nasadka montażowa / wałek montażowy)	Wymień		Jeśli to konieczne ^{(2), (5)}	–
Stan akumulatora	Sprawdź		○ ^{(2), (4)}	–
Stacja dokująca	Oczyść	○		(☞ strona 106)
	Sprawdź		○	(☞ strona 107)
Śruby stacji dokującej	Sprawdź lub dokręć	○ ⁽³⁾		(☞ strona 111)
Stacja dokująca (Złącza)	Sprawdź		○	(☞ strona 111)
Stacja dokująca (wtyczka ładowania)	Sprawdź lub oczyść	○		(☞ strona 107)
	Wymień		Jeśli to konieczne ⁽²⁾	–

(1) W razie potrzeby należy wymieniać ostrza, nakrętki ostrzy, tarczę ostrzy, części nadwozia, przednie (kółka) i tylne (napędowe) koła.

(2) Elementy te powinny być serwisowane przez autoryzowany serwis. Należy skontaktować się z autoryzowanym serwisem.

(3) Jeśli śruby poluzują się, należy je mocno dokręcić.

(4) Sprawdź historię 10 ostatnich ładowań.

(5) Zmierzyć ten element, w razie potrzeby wymienić.

(6) Użyj miękkiej szczotki i szmatki. Po wyczyszczeniu upewnij się, że elementy nie są uszkodzone.

Procedury konserwacji

Brud i trawa mogą gromadzić się na górnej i dolnej części kosiarki w trakcie i po zakończeniu koszenia, a ostrza mogą ulec zużyciu, uszkodzeniu lub nie obracać się. Należy sprawdzać kosiarkę zgodnie z tabelą w sekcji "Okresowe przeglądy i konserwacja" (☞ strona 103).

OSTRZEŻENIE

- **Przed wykonaniem poniższych czynności należy nacisnąć przycisk STOP i wyłączyć kosiarkę.**
- **Przed przystąpieniem do wykonywania poniższych czynności należy założyć rękawice robocze.**
- **Zachowaj ostrożność podczas wykonywania poniższych czynności, ponieważ ostrza są bardzo ostre.**

WAŻNE:

- Podczas wykonywania poniższych procedur należy wyjąć kosiarkę ze stacji dokującej.

Przygotowanie

Wykonaj poniższe procedury w miejscu, w którym nie występują opady deszczu.

- Załóż parę rękawic roboczych.
- Podczas sprawdzania ostrzy obróć kosiarkę na bok.
- Nie przechylaj kosiarki pod kątem większym niż 90 stopni, aby zapobiec przedostawaniu się ścinków trawy lub cieczy do wnętrza kosiarki.

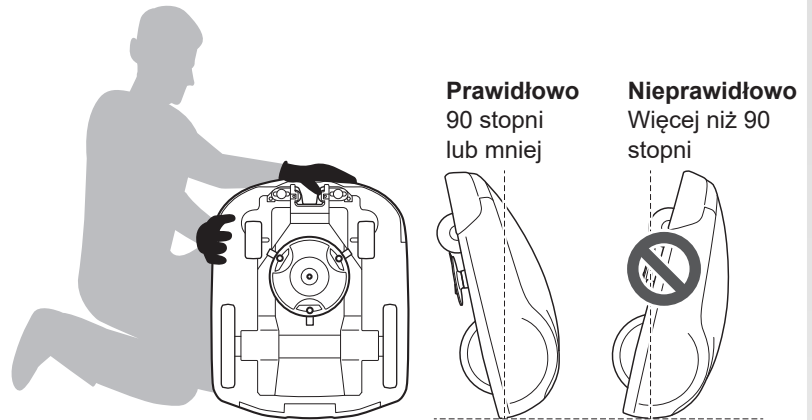

Czyszczenie

⚠ OSTRZEŻENIE

- Nie dotykaj ostrzy rękami.
- Nie podnoś kosiarki z podłoża podczas jej sprawdzania lub czyszczenia.
- Przed wykonaniem poniższych czynności należy nacisnąć przycisk STOP i wyłączyć kosiarkę.

WAŻNE:

- Nie myj kosiarki wodą. Może to spowodować uszkodzenie kosiarki.



Czyszczenie obudowy (z zewnątrz)

Oczyść kosiarkę z brudu i trawy za pomocą szczotki i szmatki.

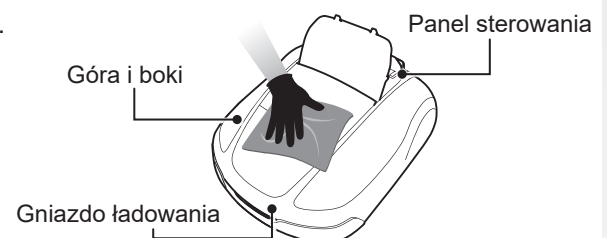

Usuwanie ścinków trawy

Za pomocą suchej szczotki lub skrobaka usuń ścinki trawy przyłączone do ostrzy, części napędowej i otworów drenażowych wody.

WAŻNE:

- Nigdy nie wylewaj wody na spód kosiarki i unikaj używania gąbki lub szmatki nasączonej wodą do czyszczenia kosiarki. Przedostanie się wody lub zanieczyszczeń, takich jak ścinki trawy, do wnętrza kosiarki przez otwory spustowe lub szczeliny może spowodować jej uszkodzenie.

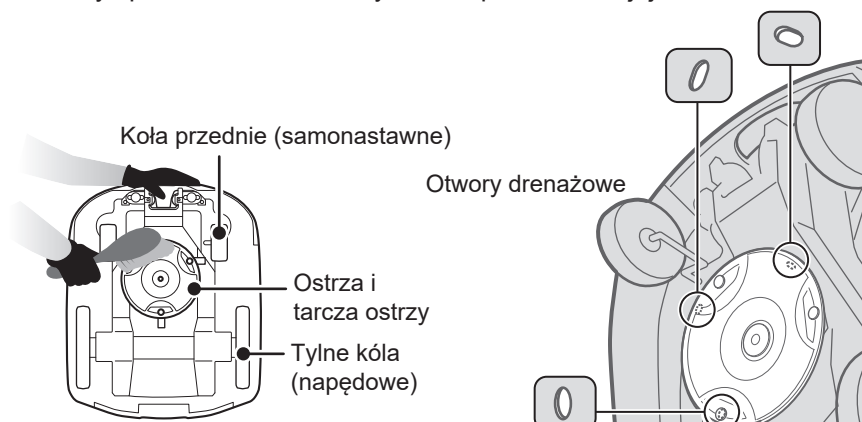

● Czyszczenie stacji dokującej

▲ OSTRZEŻENIE

- Przed przystąpieniem do czyszczenia odłącz wtyczkę zasilacza sieciowego od gniazda zasilania.

WAŻNE:

- Nie myj stacji dokującej wodą. Stacja dokująca może ulec uszkodzeniu.

Oczyść stację dokującą z brudu i trawy za pomocą plastikowej szczotki.

Usuń brud i trawę ze stacji dokującej, szczególnie wokół części, na których spoczywa kosiarka oraz wokół wtyczek ładowania:

HRM1000, HRM1500, HRM1500 Live

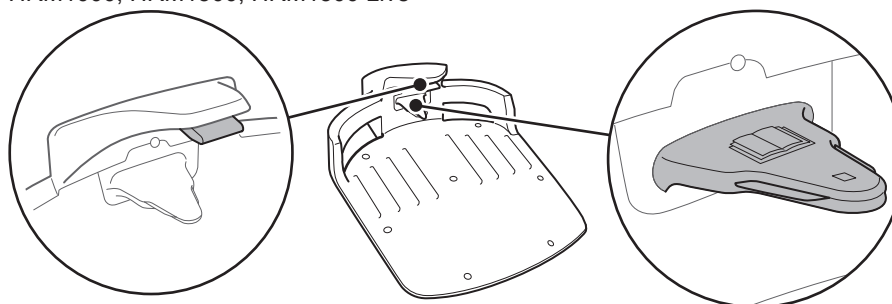

Wtyczka ładowania
(Górna)

Wtyczka ładowania
(Dolna)

HRM2500, HRM2500 Live

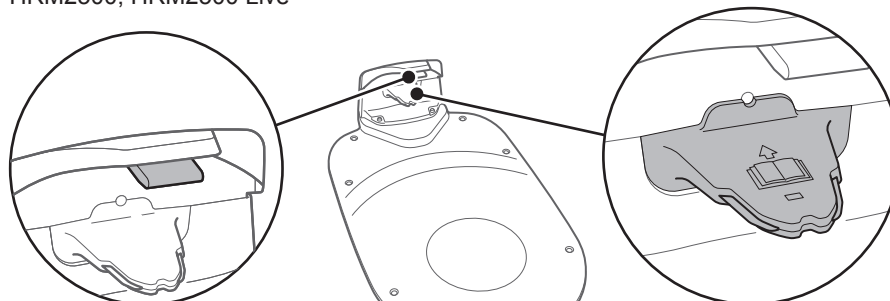

Wtyczka ładowania
(Górna)

Wtyczka ładowania
(Dolna)

■ Sprawdzenie

● Sprawdzenie ręcznego przycisku STOP

▲ OSTRZEŻENIE

- Nie dotykaj ostrzy rękami.

- Nie podnoś kosiarki z podłoża podczas jej sprawdzania lub czyszczenia.

Sprawdź		Akcja
Ręczny przycisk STOP i pokrywa panelu sterowania	Normalne działanie ręcznego przycisku STOP (i pokrywy panelu sterowania)	Podczas wykonywania testu kosiarki naciśnij przycisk STOP. Jeśli kosiarka nie zatrzymuje się (a pokrywa panelu sterowania nie otwiera się), należy skonsultować się ze sprzedawcą.

1 Wciśnij przycisk **ⓘ (On)** na panelu sterowania.

2 Test punktów startu (☑ strona 70).
Gdy kosiarka jest w ruchu, naciśnij ręczny przycisk STOP i sprawdź, czy kosiarka zatrzymała się.

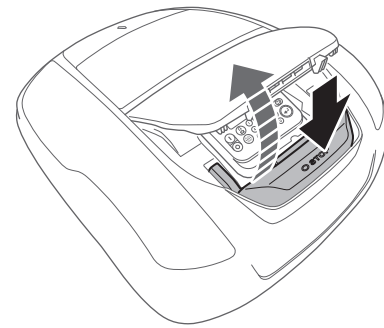

● Sprawdzenie stacji dokującej

HRM1000, HRM1500, HRM1500 Live

Sprawdź element(y)		Akcja
Stacja dokująca	Uszkodzenie stacji dokującej	Sprawdź wzrokowo stację dokującą. Jeśli jest uszkodzona, należy skonsultować się ze sprzedawcą.
Łączniki	Poluzowane złącza stacji dokującej	Sprawdź wzrokowo złącza. Jeśli są poluzowane, należy skonsultować się ze sprzedawcą.

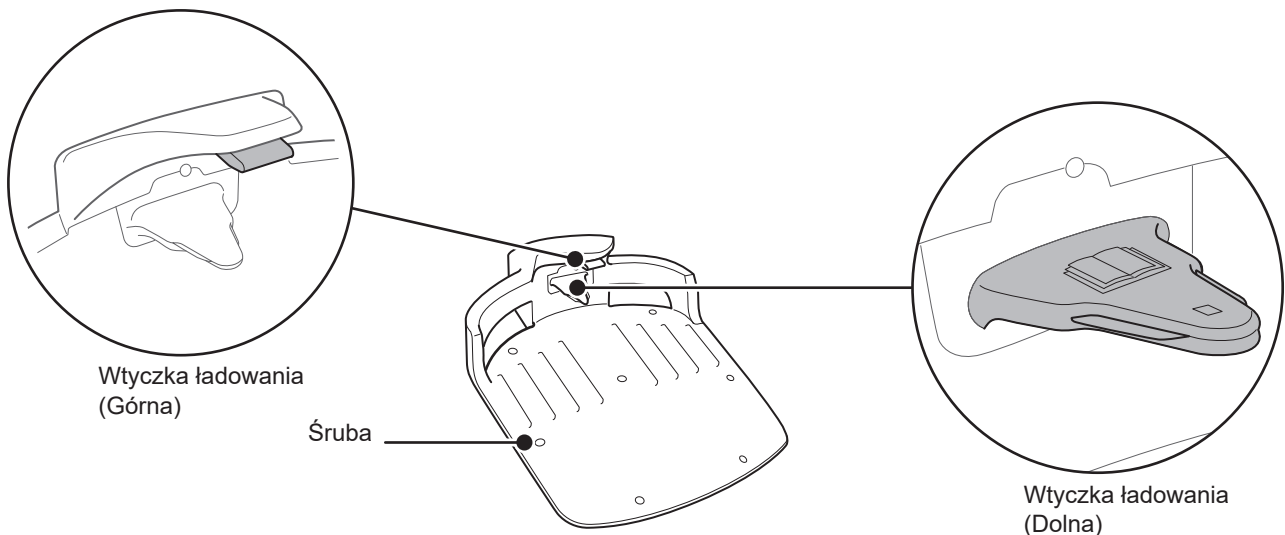

Sprawdź		Akcja
Stacja dokująca	Odstęp między wtyczką ładowania stacji dokującej a gniazdem ładowania kosiarki do trawy	Sprawdź, czy między wtyczką ładowania stacji dokującej a gniazdem ładowania kosiarki do trawy jest szczelina. Jeśli nie, wyreguluj stację dokującą.

- 1 Umieść oba tylne koła kosiarki w najwyższym położeniu stacji dokującej.
- 2 Sprawdź, czy między wtyczką ładowania stacji dokującej a gniazdem ładowania kosiarki jest szczelina. Jeśli nie, wyreguluj stację dokującą.

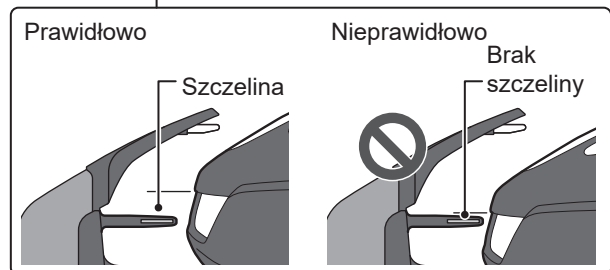
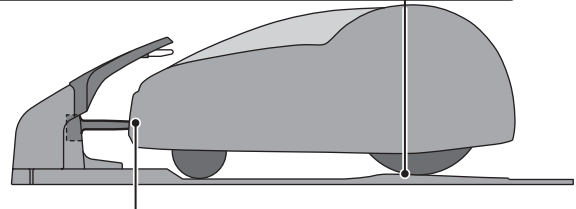
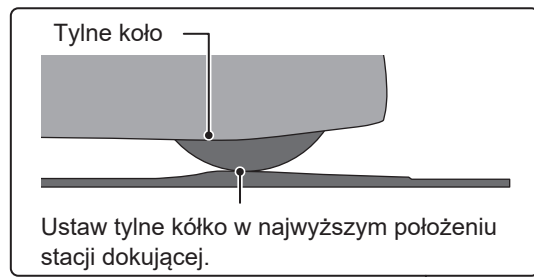

HRM2500, HRM2500 Live

Sprawdź		Akcja
Stacja dokująca	Uszkodzenie stacji dokującej	Sprawdź wzrokowo stację dokującą. Jeśli jest uszkodzona, należy skonsultować się ze sprzedawcą.
Wtyczka ładująca	Stan wtyczki ładowania	Sprawdź wzrokowo metalowe styki wtyczki ładowania pod kątem korozji, którą można rozpoznać po zielonkawym przebarwieniu na stykach. Ostrożnie wyczyść styki, aby usunąć korozję i ponownie sprawdź działanie urządzenia. Jeśli kosiarka nadal nie ładuje się, należy skontaktować się z serwisem.

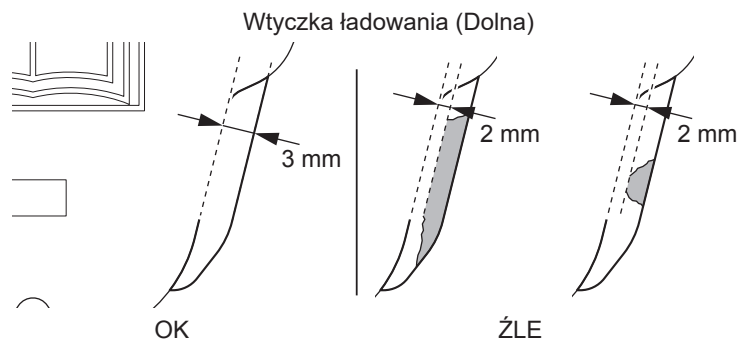
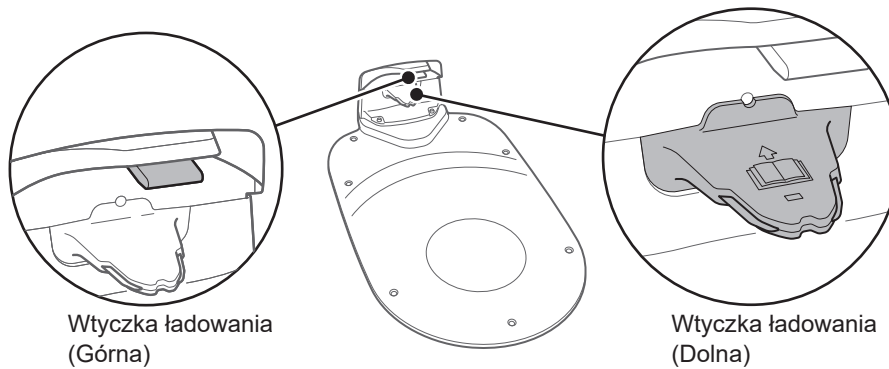

Sprawdź		Akcja
Stacja dokująca	Odstęp między wtyczką ładowania stacji dokującej a gniazdem ładowania kosiarki do trawy	Sprawdź, czy między wtyczką ładowania stacji dokującej a gniazdem ładowania kosiarki jest szczelina. Jeśli nie ma szczeliny, wyreguluj stację dokującą zgodnie z warunkami instalacji (☞ strona 17), lub skonsultuj się ze sprzedawcą.

- 1 Umieść oba tylne koła kosiarki w najwyższym położeniu stacji dokującej.
- 2 Sprawdź, czy między wtyczką ładowania stacji dokującej a gniazdem ładowania kosiarki jest szczelina. Jeśli nie ma szczeliny, wyreguluj stację dokującą zgodnie z warunkami instalacji (☞ strona 17), lub skonsultuj się ze sprzedawcą.

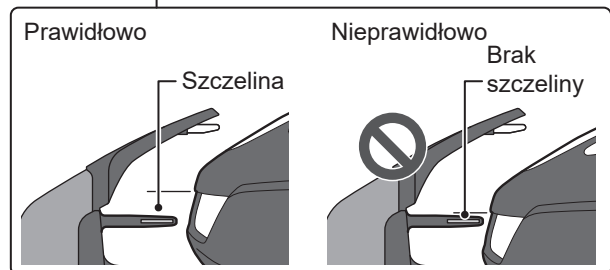
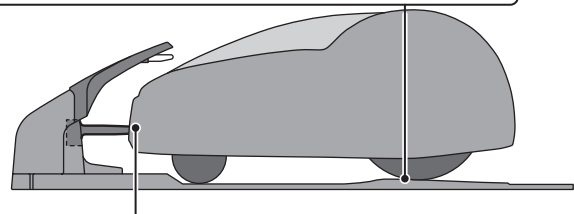
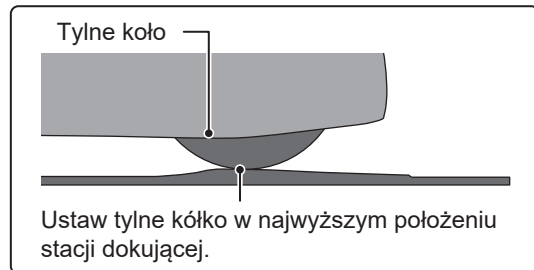

● Sprawdzenie śrub stacji dokującej

Sprawdź		Akcja
Stacja dokująca	Poluzowane śruby stacji dokującej	Sprawdź wzrokowo śruby. Jeśli są poluzowane, dokręć je śrubokrętem płaskim.

HRM1000, HRM1500, HRM1500 Live

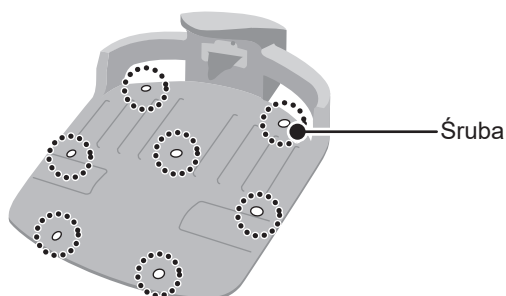

HRM2500, HRM2500 Live

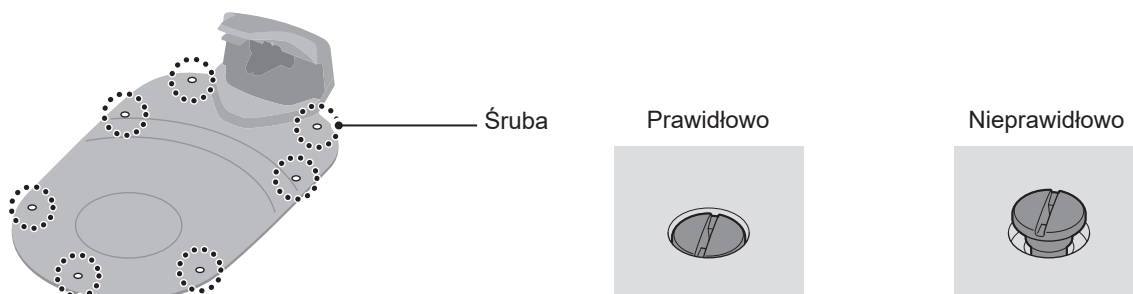

● Sprawdzenie złącza przewodu granicznego i złącza 4 pinowego*

*Złącze 4-pinowe jest przeznaczone tylko dla HRM2500 i HRM2500 Live.

Sprawdź		Akcja
Złącza przewodu granicznego i 4-stykowe złącze	Poluzowanie złącza przewodu granicznego i złącza 4-stykowego	Sprawdź wzrokowo złącza przewodu granicznego i 4-stykowe złącze. Jeśli są poluzowane, włóż je do końca. Jeśli wskaźnik LED świeci się na czerwono, odłącz wtyczkę zasilacza AC od gniazda zasilania (Baza), podłącz ją ponownie, a następnie sprawdź, czy wskaźnik LED znów świeci się na zielono.

HRM1000, HRM1500, HRM1500 Live

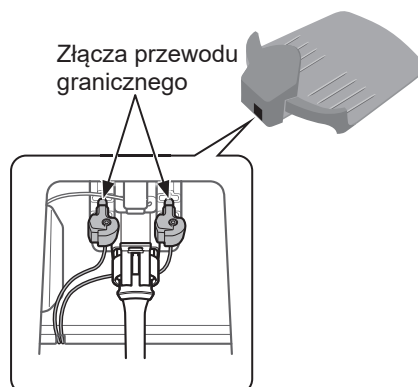

HRM2500, HRM2500 Live
Złącza przewodu granicznego

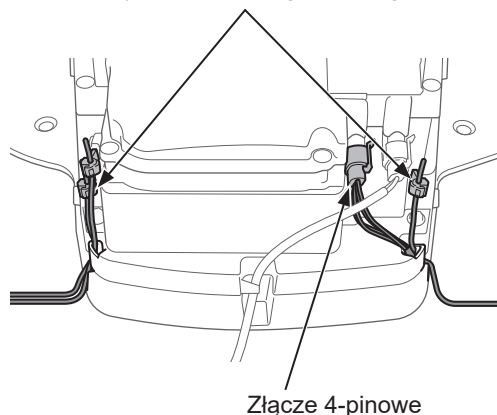

● **Sprawdzanie głębokości bieżnika opony tylnej (napędowej)**

Sprawdź		Akcja
Tylna (napędowa) opona	Głębokość bieżnika opony tylnej (napędowej)	Zmierzyć głębokość bieżnika na środku opony. Jeśli wynosi ona 3 mm lub mniej, należy skontaktować się ze sprzedawcą.

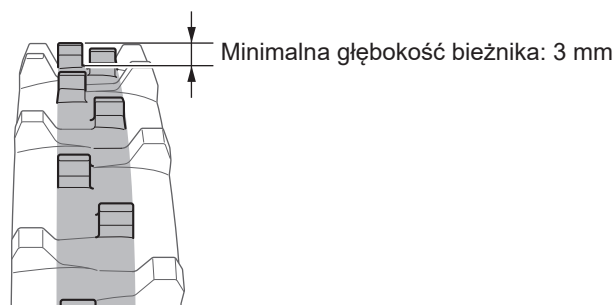

● **Sprawdzanie przedniego koła (samonastawnego) i łożysk**

Sprawdź		Akcja
przednie koło (samonastawne)	Uszkodzenie przedniego koła (samonastawnego)	Sprawdź wzrokowo przednie koło (samonastawne). Jeśli jest ono uszkodzone, należy skontaktować się ze sprzedawcą.
łożyska kół	Ruch łożyska	Poruszaj przednim kołem (samonastawnym) rękoma i sprawdź, czy porusza się ono płynnie. Jeśli nie porusza się płynnie, należy skontaktować się ze sprzedawcą.

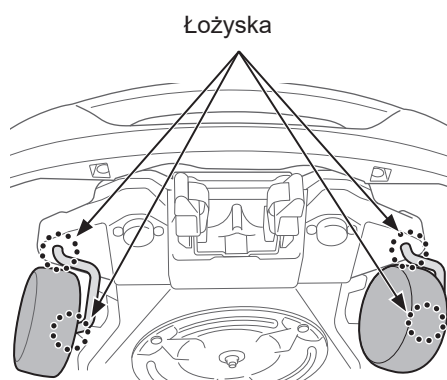

● Sprawdzanie gniazda ładowania

Sprawdź		Akcja
Gniazdo ładowania	Gniazdo ładowania zatkane ścinkami trawy.	Sprawdź wzrokowo metalowe części gniazda ładowania. Jeśli gniazdo ładowania jest zatkane trawą, należy usunąć ścinki trawy.
	Stan gniazda ładowania	Sprawdzić wzrokowo metalowe styki gniazda ładowania pod kątem zużycia, korozji lub uszkodzeń. Jeśli widoczne są zużyte otwory o średnicy większej niż 7 mm lub pęknięcia dłuższe niż 6 mm, należy skontaktować się ze sprzedawcą w celu dokonania naprawy.

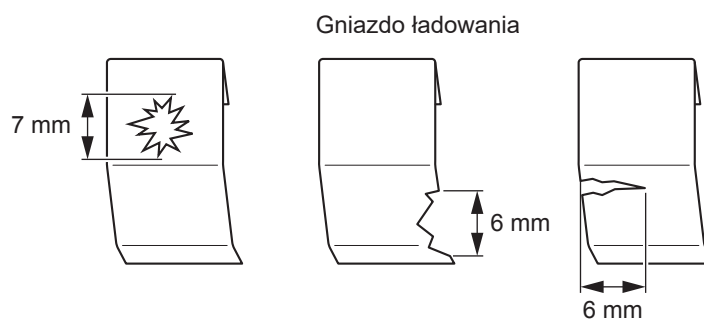
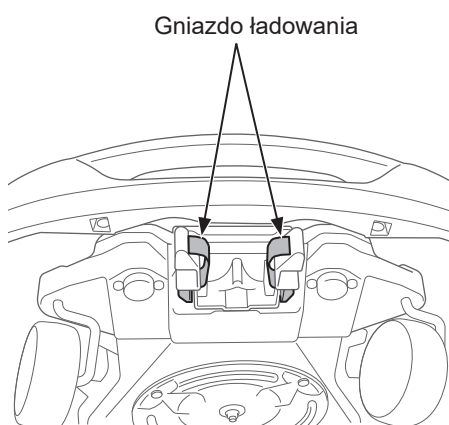

● Sprawdzanie ostrzy i tarczy

Sprawdź stan ostrzy i tarczy ostrza w następujący sposób.

Żywotność ostrzy

Aby zapewnić dobrą wydajność cięcia, należy utrzymywać ostrą krawędź tnącą ostrzy. Zazwyczaj żywotność ostrzy wynosi 160 godzin. (od 2 tygodni do 2 miesięcy) Ponieważ żywotność zależy od stanu trawy, konieczna może być wcześniejsza wymiana ostrzy, zwłaszcza w okresie wiosennym.

Jeśli trawnik stanie się biały, jest to znak, że należy wymienić ostrza.

Przykład: jeśli kosiarka pracuje przez 11,4 godziny dziennie każdego dnia, żywotność ostrzy wynosi 2 tygodnie. Jeśli kosiarka pracuje codziennie przez 2,6 godziny dziennie, żywotność ostrzy wynosi 2 miesiące.

▲ OSTRZEŻENIE

- Nie dotykaj ostrzy gołymi rękami. Załóż parę rękawic roboczych.

HRM1000

- Przed wykonaniem poniższych procedur należy nacisnąć przycisk STOP oraz nacisnąć i przytrzymać przycisk  (Power On/Off) przez 3 sekundy, aby wyłączyć zasilanie.

HRM1500, HRM1500 Live, HRM2500, HRM2500 Live

- Przed wykonaniem poniższych procedur należy nacisnąć ręczny przycisk STOP i przycisk  (Off) aby wyłączyć zasilanie.

WAŻNE:

- Przytrzymaj kosiarkę przy ścianie w celu podparcia.

- Nie podnoś kosiarki z podłoża podczas jej sprawdzania.

Sprawdź ostrza, nakrętki i tarczę pod kątem problemów.

Sprawdź		Akcja
Ostrza i nakrętki	Uszkodzenie ostrzy	Sprawdź wzrokowo ostrza. Jeśli są uszkodzone, wymień ostrza. Patrz „Wymiana ostrzy” (↗ strona 115).
	Poluzowane podstawy ostrzy	Obróć nakrętki kluczem, aby sprawdzić, czy nie są poluzowane. Jeśli nakrętki są poluzowane, dokręć je z określonym momentem obrotowym. Patrz „Wymiana ostrzy” (↗ strona 115).
	Starcia otworów ostrzy i starcia kołnierzy nakrętek	Sprawdź wzrokowo otarcia otworów ostrzy i otarcia kołnierzy nakrętek. Podczas koszenia otwór w ostrzach poszerza się, a kołnierz nakrętki zmniejsza się z powodu ścierania, co grozi odłączeniem ostrzy od tarczy ostrza. Jeśli ostrza i nakrętki są zużyte, należy je wymienić. Patrz „Wymiana ostrza” (↗ strona 115).
Tarcza ostrzy	Wypaczenie tarczy ostrza	Obróć tarczę ostrza i sprawdź ją wzrokowo. Jeśli jest wypaczona, należy skonsultować się z dealerem.

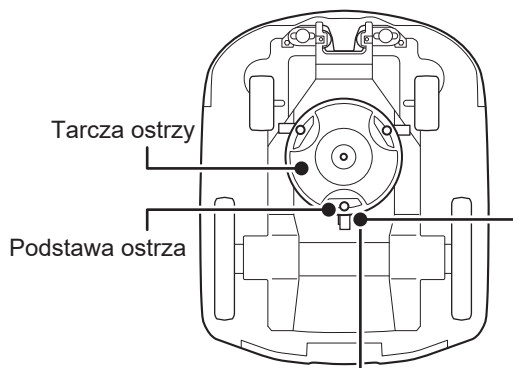

Sprawdzanie ścierania ostrzy i nakrętek

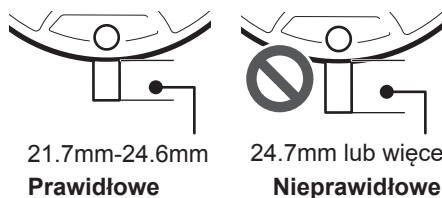

Sprawdzanie przetarć kołnierza nakrętek

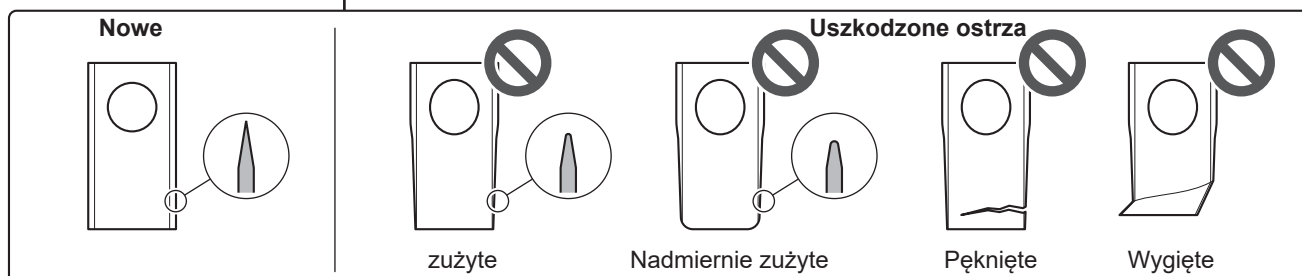
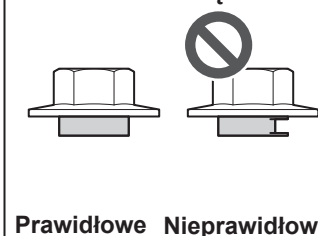

Wymiana ostrza

Aby wymienić ostrza, wykonaj poniższe procedury.

▲ OSTRZEŻENIE

- Przed wykonaniem poniższych czynności należy założyć rękawice robocze.
- Nie dotykaj obracającego się ostrza. Może to spowodować obrażenia ciała.

WAŻNE:

- Czynności te wymagają umiejętności i wiedzy technicznej, a także specjalnych narzędzi. Jeśli nie potrafisz wykonać poniższych procedur, skonsultuj się ze sprzedawcą.
- Przed wymianą ostrzy usuń ścinki trawy (☞ strona 105).
- Ostrza tnące należy zawsze wymieniać bez ich ostrzenia. Podczas wymiany należy używać nowych, oryginalnych ostrzy.
- Wymieniaj wszystkie ostrza tnące jednocześnie, aby zachować równowagę cięcia.

Element(y) wymienny(e)	Numer części
Ostrze	72511-VP7-C50
Nakrętka	90305-VP7-C50

1 Wyłącz zasilanie.
Ustaw wysokość ostrzy w pozycji 1 i odwróć kosiarkę do góry nogami.

2 Przytrzymaj podstawę tarczy za pomocą klucza płaskiego 24 mm, aby tarcza nie obracała się podczas obracania nakrętek.

3 Zdejmij nakrętkę z każdego ostrza za pomocą klucza płaskiego 8 mm.

4 Wymień ostrza, przełóż każde ostrze przez każdą śrubę na tarczy ostrza i lekko dokręć nakrętkę kluczem 8 mm.

WAŻNE:

- Dokręć nakrętki, gdy kołnierz nakrętki znajdzie się bezpiecznie w otworze ostrza.

5 Dokręć nakrętki do określonej wartości momentu obrotowego za pomocą klucza dynamometrycznego.

4.4~6.0 N • m (0.45~0.60 kgf • m, 3.2~4.4 lbf • ft)

WAŻNE:

- Jeśli nie posiadasz klucza dynamometrycznego, zleć tę czynność sprzedawcy.
- Użyj klucza pomiędzy tarczą noża a korpusem kosiarki.

6 Sprawdź, czy ostrza obracają się płynnie. Jeśli nie obracają się płynnie, zdejmij i ponownie zamontuj nakrętki.

Przytrzymaj tarczę tnącą na miejscu
Włóż klucz między uchwyt tarczy
tnącej a korpus kosiarki.

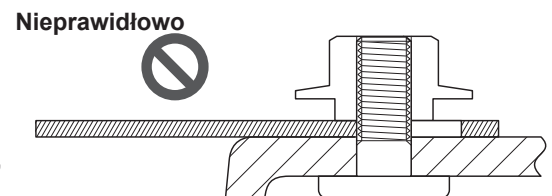
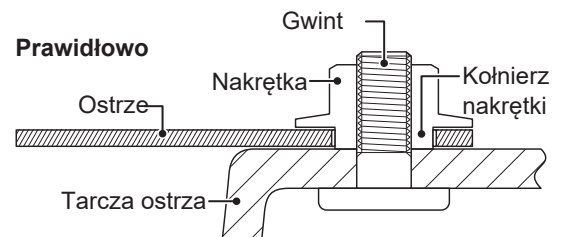
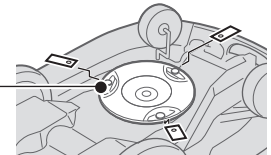

9 MAGAZYNOWANIE

Przechowywanie zimowe

Kosiarka i stacja dokująca

Bardzo ważne jest, aby kosiarka i stacja dokująca zostały dokładnie wyczyszczone przed przechowywaniem. Akumulator należy naładować przed przechowywaniem w suchym miejscu, z dala od mrozu i chronionym przed zimową pogodą.

Zalecany poziom naładowania akumulatora do przechowywania	50 - 70%
Zalecana temperatura przechowywania	5 - 20°C

Komponenty elektryczne

Zdecydowanie zaleca się odłączenie zasilacza AC na okres zimowy, pozostawiając w ziemi jedynie przewód graniczny. Spryskaj zaciski przewodu granicznego środkiem do czyszczenia styków elektrycznych przed umieszczeniem ich w wodoodpornej skrzynce (np. elektrycznej skrzynce przyłączeniowej), aby zapobiec ich korozji w okresie zimowym. Honda zaleca, aby wszystkie elementy elektryczne, takie jak zasilacz AC, były przechowywane w suchym, wolnym od mrozu miejscu, które nie jest narażone na działanie zimowych warunków pogodowych.

Przygotuj swoją kosiarkę do nowego sezonu

Zanim minie sezon zimowy i nadejdzie czas na wznowienie pracy kosiarki, zdecydowanie zalecamy skonsultowanie się z dealerem. Autoryzowany dealer sprawdzi, czy wszystkie systemy działają prawidłowo i czy kosiarka może bezpiecznie rozpocząć koszenie w nadchodzącym sezonie.

10 INFORMACJE TECHNICZNE

Dane techniczne

Model	HRM1000			HRM1500			HRM1500Live			
Kod opisowy	MCJF			MCKF			MCLF			
Typ	E	B	S	E	B	S	EC	BC	SC	
Długość	655 mm									
Szerokość	535 mm									
Wysokość	270 mm									
Waga	11.3 kg			11.3 kg			11.5 kg			
Zakres temperatur pracy	5 °C - 40 °C									
System elektryczny										
Akumulator	Li-ion 21.6 V / 1900 mAh									
Zasilacz sieciowy	Wejście	AC 230 V	AC 240 V	AC 230 V	AC 230 V	AC 240 V	AC 230 V	AC 230 V	AC 240 V	AC 230 V
	Wyjście	1.5 A / 40 V								
Przedłużacz	ICC 2X0.75 mm ² , zgodny z H05RN-F									
Koszenie										
Obroty silnika ostrzy	2500 ⁰ ₋₁₀₀ min ⁻¹ (tryb normalny) / 2200 ⁰ ₋₁₀₀ min ⁻¹ (tryb cichy)									
Wysokość koszenia	20-60 mm									
Szerokość koszenia	22 cm									
Przewód graniczny										
Max. możliwa długość (Części opcjonalne)	400 m									
Pasmo(a) częstotliwości	2.5 kHz - 5 kHz									
Maksymalna moc częstotliwości radiowej	< 82 dBμA/m @10m									
Łączność (Bluetooth®)										
Klasa Bluetooth®	2									
Wersja Bluetooth®	4.2									
Pasmo(a) częstotliwości	2402 MHz - 2480 MHz									
Moc wyjściowa	10 dBm									

Łączność (TCU)			
Pasma(a) nośne 3G	-	-	Pasma 8 (900 MHz)
Pasma(a) nośne 4G	-	-	Pasma 1 (2100 MHz) Pasma 3 (1800 MHz) Pasma 7 (2600 MHz) Pasma 8 (900 MHz) Pasma 20 (800 MHz) Pasma 28 (700 MHz) Pasma 38 (2600 MHz)
Moc wyjściowa 3G	-	-	24 dBm (Power class 3)
Moc wyjściowa 4G	-	-	23 dBm (Power class 3)
GNSS	-	-	GPS/QZSS: L1C/A, L5C BDS: B1I, B2a GLONASS: L1OF Galileo: E1, E5a
Hałas			
Poziom ciśnienia akust. w uszach operatora EN50636-2-107:2015	Zmierzony poziom 48 dB(A) Niepewność pomiarowa +2.5 dB(A) (nie przekracza 70 dB(A))		
Poziom mocy akustycz. EN50636-2-107:2015	Zmierzony poziom 55.9 dB(A) Niepewność pomiarowa +2.5 dB(A)		
Rozmiar ogrodu			
Maksymalny obszar	1000 m ²	1500 m ²	1500 m ²
Zalecany obszar	800 m ²	1000 m ²	1000 m ²

Model	HRM2500			HRM2500Live			
Kod opisowy	MCMF			MCNF			
Typ	E	B	S	EC	BC	SC	
Długość	655 mm						
Szerokość	535 mm						
Wysokość	270 mm						
Waga	11.6 kg			11.8 kg			
Zakres temperatur pracy	5 °C - 40 °C						
System elektryczny							
Akumulator	Li-ion 21.6 V / 3800 mAh						
Zasilacz sieciowy	Wejście	AC 230 V	AC 240 V	AC 230 V	AC 230 V	AC 240 V	AC 230 V
	Wyjście	1.5 A / 40 V					
Przedłużacz	ICC 2X0.75 mm ² , zgodny z H05RN-F						
Koszenie							
Obroty silnika ostrzy	2500 ₋₁₀₀ ⁰ min ⁻¹ (tryb normalny) / 2200 ₋₁₀₀ ⁰ min ⁻¹ (tryb cichy)						
Wysokość koszenia	20-60 mm						
Szerokość koszenia	22 cm						
Przewód graniczny							
Max. możliwa długość (Części opcjonalne)	800 m						
Pasmo(a) częstotliwości	2.5 kHz - 5 kHz						
Maksymalna moc częstotliwości radiowej	< 82 dBμA/m @10m						
Łączność (Bluetooth®)							
Klasa Bluetooth®	2						
Wersja Bluetooth®	4.2						
Pasmo(a) częstotliwości	2402 MHz - 2480 MHz						
Moc wyjściowa	10 dBm						

Łączność (TCU)		
Pasma(a) nośne 3G	-	Pasmo 8 (900 MHz)
Pasma(a) nośne 4G	-	Pasmo 1 (2100 MHz) Pasmo 3 (1800 MHz) Pasmo 7 (2600 MHz) Pasmo 8 (900 MHz) Pasmo 20 (800 MHz) Pasmo 28 (700 MHz) Pasmo 38 (2600 MHz)
Moc wyjściowa 3G	-	24 dBm (Power class 3)
Moc wyjściowa 4G	-	23 dBm (Power class 3)
GNSS	-	GPS/QZSS: L1C/A, L5C BDS: B1I, B2a GLONASS: L1OF Galileo: E1, E5a
Hałas		
Poziom ciśnienia akust. w uszach operatora EN50636-2-107:2015	Zmierzony poziom 48 dB(A) Niepewność pomiarowa +2.5 dB(A) (nie przekracza 70 dB(A))	
Poziom mocy akustycz. EN50636-2-107:2015	Zmierzony poziom 55.9 dB(A) Niepewność pomiarowa +2.5 dB(A)	
Rozmiar ogrodu		
Maksymalny obszar	3000 m ²	3000 m ²
Zalecany obszar	2000 m ²	2000 m ²

11 DODATEK

Adresy Głównych Dystrybutorów Honda

AUSTRIA

Honda Motor Europe Ltd
 Hondastraße 1
 2351 Wiener Neudorf
 Tel.: +43 (0)2236 690 0
 Fax: +43 (0)2236 690 480
 http://www.honda.at
 ✉ HondaPP@honda.co.at

BALTIC STATES

(Estonia/Latvia/Lithuania)
NCG Import Baltics OU
 Meistri 12
 13517 Tallinn Harju County Estonia
 Tel.: +372 651 7300
 Fax: +372 651 7301
 ✉ info.baltic@ncgimport.com

BELARUS

JV "Scanlink" Ltd.
 Montazhnikov lane 4th, 5-16
 Minsk 220019
 Republic of Belarus
 tel. +375172349999
 fax +375172380404
 ✉ honda@scanlink.by

BELGIUM

Honda Motor Europe Ltd
 Doornveld 180-184
 1731 Zellik
 Tel.: +32 2620 10 00
 Fax: +32 2620 10 01
 http://www.honda.be
 ✉ bh_pe@honda-eu.com

BULGARIA

Premium Motor Ltd
 Andrey Lyapchev Blvd no 34
 1797 Sofia
 Bulgaria
 Tel.: +3592 423 5879
 Fax: +3592 423 5879
 http://www.hondamotor.bg
 ✉ office@hondamotor.bg

CROATIA

AS POWER EQUIPMENT d.o.o.
 Brezence 2
 SI-8216 Mirna Peč
 Tel.: +386 7 777 00 45
 http://as-powerequipment.com
 ✉ info@as-powerequipment.com

CYPRUS

Powerline Products Ltd
 Cyprus - Nicosia
 Vasiliias 18 2232 Latsia
 Tel.: 0035799490421
 ✉ info@powerlinecy.com
 http://www.powerlinecy.com

CZECH REPUBLIC

BG Technik cs, a.s.
 U Zavodiste 251/8
 15900 Prague 5 - Velka Chuchle
 Tel.: +420 2 838 70 850
 Fax: +420 2 667 111 45
 http://www.honda-stroje.cz

DENMARK

TIMA A/S
 Ryttermarken 10
 DK-3520 Farum
 Tel.: +45 36 34 25 50
 Fax: +45 36 77 16 30
 http://www.tima.dk

FINLAND

OY Brandt AB.
 Tuupakantie 7B
 01740 Vantaa
 Tel.: +358 207757200
 Fax: +358 9 878 5276
 http://www.brandt.fi

FRANCE

Honda Motor Europe Ltd
 Division Produit d'Equipement
 Parc d'activités de Pariest,
 Allée du 1er mai
 Croissy Beaubourg BP46, 77312
 Marne La Vallée Cedex 2
 Tel.: 01 60 37 30 00
 Fax: 01 60 37 30 86
 http://www.honda.fr
 ✉ espace-client@honda-eu.com

GERMANY

Honda Deutschland
Niederlassung der Honda Motor
Europe Ltd.
 Hanauer Landstraße 222-224
 D-60314 Frankfurt
 Tel.: 01805 20 20 90
 Fax: +49 (0)69 83 20 20
 http://www.honda.de
 ✉ info@post.honda.de

GREECE

Technellas S.A.
 92 Athinon Ave
 10442 Athens, Greece
 Tel.: +30 210 519 31 10
 Fax: +30 210 519 31 14
 ✉ mail@technellas.gr

HUNGARY

MP Motor Co., Ltd.
 Kamaraeerdei ut 3.
 2040 Budaors
 Tel.: +36 23 444 971
 Fax: +36 23 444 972
 http://www.hondakisgepek.hu
 ✉ info@hondakisgepek.hu

IRELAND

Two Wheels Ltd
 M50 Business Park, Ballymount
 Dublin 12
 Tel.: +353 1 4381900
 Fax: +353 1 4607851
 http://www.hondaireland.ie
 ✉ sales@hondaireland.ie

ISRAEL

Mayer's Cars and Trucks Co.Ltd. -
Honda Division
 Shevach 5, Tel Aviv , 6777936
 Israel
 +972-3-6953162
 ✉ OrenBe@mct.co.il

ITALY

Honda Motore Europe Ltd
 Via della Cecchignola, 13
 00143 Roma
 Tel.: +848 846 632
 Fax: +39 065 4928 400
 http://www.hondaitalia.com
 ✉ info.power@honda-eu.com

NORTH MACEDONIA

AS POWER EQUIPMENT d.o.o.
 Brezence 2
 SI-8216 Mirna Peč
 Tel.: +386 7 777 00 45
 http://as-powerequipment.com
 ✉ info@as-powerequipment.com

MALTA

The Associated Motors
Company Ltd.
 New Street in San Gwakklin Road
 Mriehel Bypass, Mriehel QRM17
 Tel.: +356 21 498 561
 Fax: +356 21 480 150
 ✉ mgalea@gasanzammit.com

NORWAY

Berema AS
 Svarthagsveien 8
 1543 Vestby
 Tel.: +47 64 86 05 00
 Fax: +47 64 86 05 49
 http://www.berema.no
 ✉ berema@berema.no

POLAND

Aries Power Equipment
 Puławska 467
 02-844 Warszawa
 Tel.: +48 (22) 861 43 01
 Fax: +48 (22) 861 43 02
 http://www.ariespower.pl
 http://www.mojahonda.pl
 ✉ info@ariespower.pl

PORTUGAL

GROW Productos de Forza
Portugal
 Rua Fontes Pereira de Melo, 16
 Abrunheira, 2714-506 Sintra
 Tel.: +351 211 303 000
 Fax: +351 211 303 003
 http://www.grow.com.pt
 ✉ geral@grow.com.pt

ROMANIA

Agrisorg SRL
 Sacadat Str Principala
 Nr 444/A Jud. Bihor
 Romania
 Tel.: (+4) 0259 458 336
 ✉ info@agrisorg.com

SERBIA & MONTENEGRO

AS POWER EQUIPMENT d.o.o.
 Brezence 2
 SI-8216 Mirna Peč
 Tel.: +386 7 777 00 45
 http://as-powerequipment.com
 ✉ info@as-powerequipment.com

SLOVAK REPUBLIC

Honda Motor Europe Ltd
Slovenská, organizačná zložka
 Prievozska 6 821 09 Bratislava
 Tel.: +421 2 32131111
 Fax: +421 2 32131112
 http://www.honda.sk

SLOVENIA

AS POWER EQUIPMENT d.o.o.
 Brezence 2
 SI-8216 Mirna Peč
 Tel.: +386 7 777 00 45
 http://as-powerequipment.com
 ✉ info@as-powerequipment.com

SPAIN & all Provinces

Greens Power Products, S.L.
 Poligono Industrial Congost –
 Av Ramon Ciuarns n°2
 08530 La Garriga - Barcelona
 Tel.: +34 93 860 50 25
 Fax: +34 93 871 81 80
 http://www.hondaencasa.com

SWEDEN

Honda Motor Europe Ltd filial
Sverige
 Box 31002 - Långhusgatan 4
 215 86 Malmö
 Tel.: +46 (0)40 600 23 00
 Fax: +46 (0)40 600 23 19
 http://www.honda.se
 ✉ hpesinfo@honda-eu.com

SWITZERLAND

Honda Motor Europe Ltd.
Succursale de Satigny/Genève
 Rue de la Bergère 5
 1242 Satigny
 Tel.: +41 (0)22 989 05 00
 Fax: +41 (0)22 989 06 60
 http://www.honda.ch

TURKEY

Anadolou Motor Uretim Ve
Pazarlama As
 Sekerpinar Mah
 Albayrak Sok No 4
 Cayirova 41420
 Kocaeli
 Tel.: +90 262 999 23 00
 Fax: +90 262 658 94 17
 http://www.anadolumotor.com.tr
 ✉ antor@antor.com.tr

UKRAINE

Dnipro Motor LLC
 3, Bondarsky Alley,
 Kyiv, 04073, Ukraine
 Tel.: +380 44 537 25 76
 Fax: +380 44 501 54 27
 ✉ igor.lobunets@honda.ua

UNITED KINGDOM

Honda Motor Europe Ltd
 Cain Road
 Bracknell
 Berkshire
 RG12 1 HL
 Tel.: +44 (0)845 200 8000
 http://www.honda.co.uk

“Deklaracja Zgodności UK” SCHEMAT ZAWARTOŚCI

UK Declaration of Conformity

The undersigned, *1, representing the manufacturer, herewith declares that the machinery described below fulfils all the relevant provisions of:

- The Supply of Machinery (Safety) Regulations 2008
- The Electromagnetic Compatibility Regulations 2016
- The Electrical Equipment (Safety) Regulations 2016
- The Radio Equipment Regulations 2017
- The Restriction of the Use of Certain Hazardous Substances in Electrical and Electronic Equipment Regulations 2012

Description of the machinery

- Product: Robotic lawnmower
- Function: Cutting of grass

Model	Type	Serial number
HRM1000	B	
HRM1500	B	
HRM1500	BC	
HRM2500	B	
HRM2500	BC	
HRM4000	BC	

Manufacturer

- Honda France Manufacturing S.A.S.
Pôle 45 - Rue des Châtaigniers
45140 ORMES – France

Authorized representative and able to compile the technical documentation

- Honda Motor Europe Ltd
Cain Road, Bracknell, Berkshire,
RG12 1HL, United Kingdom

References to applied standards

EN 60335-1:2012 / AC:2014 / A11:2014 / A13:2017 / A1:2019 / A2:2019 / A14:2019 / A15:2021	EN IEC 62311:2020
EN 50636-2-107:2015 / A1:2018 / A2 :2020 / A3:2021	EN 300 328 V2.2.2 : 2019-07
EN IEC 55014-1:2021	EN 301 489-1 V2.2.3 : 2019-11
EN IEC 55014-2:2021	EN 301 489-17 V3.2.4 : 2020-09
EN IEC 61000-3-2:2019 / A1:2021	EN 301 489-19 V2.2.1 : 2022-09 (Type : BC)
EN 61000-3-3:2013 / A1:2019 / A2:2021 / AC:2022-01	EN 301 489-52 V1.2.1 : 2021-11 (Type : BC)
	EN 301 908-1 V15.2.1 : 2023-01 (Type : BC)
	EN 301 908-2 V13.1.1 (2020-06) (Type : BC)
	EN 301 908-13 V13.2.1 : 2022-02 (Type : BC)
	EN 303 447 V1.3.1 : 2022-07
	EN 303 413 V1.2.1 : 2021-04 (Type : BC)

The Radio Equipment Regulations 2017

- The UK approved body (TECHNOLOGY INTERNATIONAL (EUROPE) LTD, 0673) performed an UK-type examination and issued the UK-type examination certificate: *1

Done at: ORMES , FRANCE

Date: *1

*1
President
Honda France Manufacturing S.A.S.

*1: patrz oryginalna Deklaracja Zgodności UK

“Deklaracja Zgodności EC” SCHEMAT ZAWARTOŚCI

EC Declaration of Conformity

1. The undersigned, *1, representing the manufacturer, herewith declares that the machinery described below fulfils all the relevant provisions of:

- Directive 2006/42/EC on machinery
- Directive 2014/30/EU on electromagnetic compatibility
- Directive 2014/35/EU relating to electrical equipment designed for use within certain voltage limits
- Directive 2014/53/EU on radio equipment
- Directive 2011/65/EU - (EU) 2015/863 on the restriction of the use of certain hazardous substances in electrical and electronic equipment

2. Description of the machinery

- a) Product: Robotic lawnmower
 b) Function: Cutting of grass

c) Model	d) Type	e) Serial number
HRM1000	E, S	
HRM1500	E, S	
HRM1500	EC, SC	
HRM2500	E, S	
HRM2500	EC, SC	
HRM4000	EC, SC	

3. Manufacturer and able to compile the technical documentation

- Honda France Manufacturing S.A.S.
 Pôle 45 - Rue des Châtaigniers
 45140 ORMES - FRANCE

4. References to applied standards

EN 60335-1:2012 / AC:2014 / A11:2014 / A13:2017 / A1: 2019 / A2:2019 / A14:2019 / A15:2021	EN IEC 62311:2020
EN 50636-2-107:2015 / A1:2018 / A2 :2020 / A3:2021	EN 300 328 V2.2.2 : 2019-07
EN IEC 55014-1:2021	EN 301 489-1 V2.2.3 : 2019-11
EN IEC 55014-2:2021	EN 301 489-17 V3.2.4 : 2020-09
EN IEC 61000-3-2:2019 / A1:2021	EN 301 489-19 V2.2.1 : 2022-09 (Type : EC, SC)
EN 61000-3-3:2013 / A1:2019 / A2:2021 / AC:2022-01	EN 301 489-52 V1.2.1 : 2021-11 (Type : EC, SC)
	EN 301 908-1 V15.2.1 : 2023-01 (Type : EC, SC)
	EN 301 908-2 V13.1.1 (2020-06) (Type : EC, SC)
	EN 301 908-13 V13.2.1 : 2022-02 (Type : EC, SC)
	EN 303 447 V1.3.1 : 2022-07
	EN 303 413 V1.2.1 : 2021-04 (Type : EC, SC)

5. 2014/53/EU: Annex III (Module B, EU-type examination)

- The notified body (VDE, 0366) performed EU-type examination and issued the EU-type examination certificate: *1

6. Done at: ORMES , FRANCE

7. Date: *1

 *1
 President
 Honda France Manufacturing S.A.S.

*1: patrz oryginalna Deklaracja Zgodności EC.

<p>Français. (French) Déclaration CE de Conformité 1. Le soussigné, *1, représentant du constructeur, déclare que la machine décrit ci-dessous répond à toutes les dispositions applicables de * Directive Machine 2006/42/CE * Directive 2014/30/UE en lien avec la compatibilité électromagnétique * Directive 2014/35/UE relatives au matériel électrique destiné à être employé dans certaines limites de tension * Directive 2014/53/UE concernant les équipements hertziens * Directive 2011/65/UE - (UE) 2015/863 relative à la limitation de l'utilisation de certaines substances dangereuses dans les équipements électriques et électroniques 2. Description de la machine a) Produit: Tondeuse à gazon robotisée b) Fonction : couper de l'herbe (tondre) c) Modèle d) Type e) Numéro de série 3. Constructeur et en charge des éditions de documentation techniques 4. Référence aux normes appliquées 5. 2014/53/UE : ANNEXE III (Module B, Examen UE de type) l'organisme notifié (VDE, 0366) a réalisé Examen UE de type et a délivré le certificat d'examen UE de type: 6. Fait à 7. Date</p>	<p>Italiano (Italian) Dichiarazione CE di Conformità 1. Il sottoscritto, *1 in rappresentanza del costruttore, dichiara qui di seguito che la macchina sotto descritta soddisfa tutte le disposizioni pertinenti delle: * Direttiva macchine 2006/42/CE * Direttiva 2014/30/UE sulla compatibilità elettromagnetica * Direttiva 2014/35/UE relative al materiale elettrico destinato ad essere adoperato entro taluni limiti di tensione * Direttiva 2014/53/UE riguardante le apparecchiature radio * Direttiva 2011/65/UE - (UE) 2015/863 sulla restrizione dell'uso di determinate sostanze pericolose nelle apparecchiature elettriche ed elettroniche 2. Descrizione della macchina a) Prodotto: Rasaerba robotizzato b) Funzione : Taglio di erba c) Modello d) Tipo e) Numero di serie 3. Costruttore e competente per la compilazione della documentazione tecnica 4. Riferimento alle norme applicate 5. 2014/53/UE: ALLEGATO III (Modulo B, Esame UE del tipo) l'organismo notificato (VDE, 0366) ha effettuato Esame UE del tipo e rilasciato il certificato di esame UE del tipo: 6. Fatto a 7. Data</p>	<p>Deutsch (German) EG-Konformitätserklärung 1. Der Unterzeichner, *1 der den Hersteller vertritt, erklärt hiermit dass das hierunter genannte Maschine allen einschlägigen Bestimmungen der * entspricht. * Maschinenrichtlinie 2006/42/EG * Richtlinie 2014/30/UE über die elektromagnetische Verträglichkeit * Richtlinie 2014/35/UE betreffend elektrische Betriebsmittel zur Verwendung innerhalb bestimmter Spannungsgrenzen * Richtlinie 2014/53/UE über Funkanlagen * Richtlinie 2011/65/UE - (EU) 2015/863 zur Beschränkung der Verwendung bestimmter gefährlicher Stoffe in Elektro- und Elektronikgeräten 2. Beschreibung der Maschine a) Produkt: Rasenmä Roboter b) Funktion : Gras schneiden c) Modell d) Typ e) Seriennummer 3. Hersteller und in der Position, die technische Dokumentation zu erstellen 4. Verweis auf aufwendbare Standards 5. 2014/53/UE: ANHANG III (Modul B, EU-Baumusterprüfung) Die notifizierte Stelle (VDE, 0366) hat EU-Baumusterprüfung und folgende EU-Baumusterprüfbescheinigung ausgestellt: 6. Ort 7. Datum</p>
<p>Nederlands (Dutch) EG-verklaring van overeenstemming 1. Ondergetekende, *1, vertegenwoordiger van de constructeur, verklaart hiermee dat het hieronder beschreven machine voldoet aan alle toepasselijke bepalingen van: * Richtlijn 2006/42/EG betreffende machines * Richtlijn 2014/30/UE betreffende elektromagnetische overeenstemming * Richtlijn 2014/35/UE inzake elektrisch materiaal bestemd voor gebruik binnen bepaalde spanningsgrenzen * Richtlijn 2014/53/UE betreffende radioapparatuur * Richtlijn 2011/65/UE - (EU) 2015/863 betreffende beperking van het gebruik van bepaalde gevaarlijke stoffen in elektrische en elektronische apparatuur 2. Beschrijving van de machine a) Product: Robotmaaier b) Functie : gras maaien c) Model d) Type e) Serienummer 3. Fabrikant en in staat om de technische documentatie samen te stellen 4. Referentie voor toegepaste normen 5. 2014/53/UE: BIJLAGE III (Module B, EU-typeonderzoek) De aangemelde instantie (VDE, 0366) heeft een EU-typeonderzoek uitgevoerd en het certificaat van EU-typeonderzoek afgegeven: 6. Plaats 7. Datum</p>	<p>Dansk (Danish) EF OVERENSTEMMELSEERKLÆRING 1. UNDERTEGNEDE, *1, SOM REPRÆSENTERER PRODU-CENTEN, ERKLÆRER HERMED AT MASKINEN, SOM ER BESKREVET NEDENFOR, OPFYLDER ALLE RELEVANTE BESTEMMELSER I FØLGENDE: * MASKINDIREKTIV 2006/42/EF * Direktiv 2014/30/UE om elektromagnetisk kompatibilitet * Direktiv 2014/35/UE lovgivning om elektrisk materiel bestemt til anvendelse inden for visse spændingsgrænser * Direktiv 2014/53/UE om radioudstyr * direktiv 2011/65/UE - (EU) 2015/863 om begrænsning af anvendelsen af visse farlige stoffer i elektrisk og elektronisk udstyr 2. BESKRIVELSE AF PRODUKTET a) Produkt: Robotplæneklipper b) ANVENDELSE : Græsklipning c) Model d) Type e) SERIENUMMER 3. PRODUCENT OG I STAND TIL AT UDARBEJDE DEN TEKNISKE DOKUMENTATION 4. Hensvisning til anvendte standarder 5. 2014/53/UE: BILAG III (Modul B, EU-typeafprøvning) det bemyndigede organ (VDE, 0366) har foretaget EU-typeafprøvning og udstedt EU-typeafprøvningsattest: 6. STED 7. DATO</p>	<p>Ελληνικά (Greek) ΕΚ-Δήλωση συμμόρφωσης 1. Ο κάτωθι υπογεγραμμένος, *1, εκπροσωπώντας τον κατασκευαστή, δηλώνω ότι το παρακάτω περιγραφόμενο όχημα πληροί όλες τις σχετικές προδιαγραφές του: * Οδηγία 2006/42/ΕΚ για μηχανές * Οδηγία 2014/30/ΕΕ σχετικά με την ηλεκτρομαγνητική συμβατότητα * Οδηγία 2014/35/ΕΕ αναφερόμενων στο ηλεκτρολογικό υλικό που προορίζεται να χρησιμοποιηθεί εντός ορισμένων ορίων τάσεως * Οδηγία 2014/53/ΕΕ σχετικά με το ραδιοεξοπλισμό * Οδηγία 2011/65/ΕΕ - (ΕΕ) 2015/863 για τον περιορισμό της χρήσης ορισμένων επικίνδυνων ουσιών σε ηλεκτρικό και ηλεκτρονικό εξοπλισμό 2. Περιγραφή μηχανήματος a) προϊόν: Αυτόματο γκαζοκλιπτικό b) Λειτουργία : για κόψιμο γρασιδιού c) Μοντέλο d) Τύπος e) Αριθμός σειράς παραγωγής 3. Κατασκευαστής και να είναι σε θέση να καταρτίσει τον τεχνικό φάκελο 4. Παραπομπή στα ισχύοντα πρότυπα 5. 2014/53/ΕΕ: ΠΑΡΑΡΤΗΜΑ ΙΙΙ (Ενότητα Β, Εξέταση τύπου ΕΕ) ο κοινοποιημένος οργανισμός (VDE, 0366) πραγματοποίησε Εξέταση τύπου ΕΕ και εξέδωσε το πιστοποιητικό εξέτασης τύπου ΕΕ: 6. Η δοκιμή έγινε 7. Ημερομηνία</p>
<p>Svenska (Swedish) EG-försäkran om överensstämmelse 1. Undertecknad, *1, representant för tillverkaren, deklarerar härmed att maskinen beskriven nedan fullföljer alla relevanta bestämmelser enligt: * Direktiv 2006/42/EG gällande maskiner * Direktiv 2014/30/UE på elektromagnetisk kompatibilitet * Direktiv 2014/35/UE om elektrisk utrustning avsedd för användning inom vissa spänningssgränser * Direktiv 2014/53/UE om radioutrustning * direktiv 2011/65/UE - (EU) 2015/863 om begränsning av användning av vissa farliga ämnen i elektrisk och elektronisk utrustning 2. Maskinbeskrivning a) Produkt: Robotgräsklippare b) Funktion : gräsklippning c) Modell d) Typ e) Serienummer 3. Tillverkare och ska kunna sammanställa teknisk dokumentationen. 4. Referens för tillämpad standard 5. 2014/53/UE: BILAGA III (Modul B, EU-typp kontroll) det anmälda organet (VDE, 0366) har utfört EU-typp kontroll och utfärdat EU-typpkontrollintyg: 6. Utfärdat vid 7. Datum</p>	<p>Español (Spanish) Declaración de Conformidad CE 1. El firmante, *1, en representación del fabricante, adjunto declara que la máquina abajo descrita, cumple las cláusulas relevantes de: * Directiva 2006/42/CE de maquinaria * Directiva 2014/30/UE sobre compatibilidad electromagnética * Directiva 2014/35/UE sobre el material eléctrico destinado a utilizarse con determinadas límites de tensión * Directiva 2014/53/UE sobre equipos radioeléctricos * Directiva 2011/65/UE - (UE) 2015/863 sobre restricciones a la utilización de determinadas sustancias peligrosas en aparatos eléctricos y electrónicos 2. Descripción de la máquina a) Producto: Robot cortacésped b) Función : Cortar el césped c) Modelo d) Tipo e) Número de serie 3. Fabricante que puede compilar el expediente técnico 4. Referencia a normas aplicadas 5. 2014/53/UE: ANEXO III (Módulo B, Examen UE de tipo) El organismo notificado (VDE, 0366) ha efectuado Examen UE de tipo y expedido el certificado de examen UE de tipo: 6. Realizado en 7. Fecha OBS421 DECLARACIÓN UE DE CONFORMIDAD SIMPLIFICADA Por la presente, u-blox AG declara que el tipo de equipo radioeléctrico</p>	<p>Română (Romanian) CE -Declaratie de Conformitate 1. Subsemnatul *1, reprezentand producatorul, declar prin prezenta faptul ca echipamentul descris mai jos indeplineste toate conditiile necesare din: * Directiva 2006/42/CE privind echipamentul * Directiva 2014/30/UE privind compatibilitatea electromagnetica * Directiva 2014/35/UE cu privire la echipamentele electrice destinate utilizarii în cadrul unor anumite limite de tensiune * Directiva 2014/53/UE privind echipamentele hertziene * Directiva 2011/65/UE - (UE) 2015/863 privind restrictiile de utilizare a anumitor substante periculoase în echipamentele electrice și electronice 2. Descrierea echipamentului a) Produsul: Masina de tuns robotizata b) Domeniu de utilizare : tunderea ierbi c) Model d) Tip e) Serie produs 3. Producator și abilitat să realizeze documentație tehnică 4. Referință la standardele aplicate 5. 2014/53/UE: ANEXA III (Modulul B, Examinarea UE de tip) organismul notificat (VDE, 0366) a efectuat Examinarea UE de tip și a emis certificatul de examinare UE de tip: 6. Emisa la 7. Data</p>
<p>Português (Portuguese) Declaração CE de Conformidade 1. O abaixo assinado, *1, representante do fabricante, declara que a máquina abaixo descrita cumpre todas as estipulações relevantes da: * Directiva 2006/42/CE de máquina * Directiva 2014/30/UE relativa à compatibilidade electromagnética * Directiva 2014/35/UE relativa à harmonização das legislações dos Estados-Membros no domínio do material eléctrico destinado a ser utilizado dentro de certos limites de tensão * Directiva 2014/53/UE relativa aos equipamentos de rádio * Directiva 2011/65/UE - (UE) 2015/863 relativa à restrição do uso de determinadas substâncias perigosas em equipamentos eléctricos e electrónicos 2. Descrição da máquina a) Produto: Robot corta relva b) Função : corte de relva c) Modelo d) Tipo e) Número de série 3. Fabricante com capacidade para compilar documentação técnica 4. Referência às normas aplicadas 5. 2014/53/UE: ANEXO III (Módulo B, Exame UE de tipo) o organismo notificado: (VDE, 0366) Efetuou Exame UE de tipo e emitiu o certificado de exame UE de tipo: 6. Feito em 7. Data</p>	<p>Polski (Polish) Deklaracja Zdgodności WE 1. Niżej podpisany *1, reprezentujący producenta, niniejszym deklaruje, że urządzenie opisane poniżej spełnia wszelkie właściwe postanowienia: * Dyrektywy maszynowej 2006/42/WE * Dyrektywa 2014/30/UE Kompatybilności Elektromagnetycznej * Dyrektywa 2014/35/UE odnoszącej się do sprzętu elektrycznego przewidzianego do stosowania w określonych granicach napięcia * Dyrektywa 2014/53/UE w sprawie urządzeń radiowych * Dyrektywy 2011/65/UE - (UE) 2015/863 w sprawie ograniczenia stosowania niektórych niebezpiecznych substancji w sprzęcie elektrycznym i elektronicznym 2. Opis urządzenia: a) Produkt: Robot koszący b) Funkcja: ścinanie trawy c) Model d) Typ e) Numer seryjny 3. Producent oraz osoba upoważniona do przygotowania dokumentacji technicznej 4. Odniesienie do zastosowanych norm 5. 2014/53/UE: ZAŁĄCZNIK III (Modul B, Badanie typu UE) jednostka notyfikowana (VDE, 0366) przeprowadziła Badanie typu UE i wydała certyfikat badania typu UE: 6. Miejsce 7. Data</p>	<p>Suomi / Suomen kieli (Finnish) EY-VAATIMUSTENMUKAISUUSVAKUUTUS 1. Allekirjoittanut valmistajan edustaja *1 vakuuttaa täten, että alla mainittu kone/tuote täyttää kaikki seuraavia määräyksiä: * Konedirektiivi 2006/42/EY * Direktiivi 2014/30/UE sähkömagneettinen yhteensopivuus * Direktiivi 2014/35/UE tietyllä jännitealueella toimivia sähkölaitteita koskevan jäsenvaltioiden lainsäädännön lähentämisestä * Direktiivi 2014/53/UE radiolaitteista * direktiivi 2011/65/UE - (EU) 2015/863 tietyjen vaarallisten aineiden käytön rajoittamisesta sähkö- ja elektroniikkalaitteissa 2. TUOTTEEN KUVAUS a) Tuote: Robottiruohonleikkuri b) Toiminto : ruohon leikkaus c) Malli d) TYYPPI e) SARJANUMERO 3. Valmistaja ja tekniestin dokumenttien laatia 4. Valmistajan edustaja ja tekniestin dokumenttien laatia 5. 2014/53/UE: LIITE III (Moduuli B, EU-tyyppitarkastus) ilmoitettu laitos (VDE, 0366) suoritti EU-tyyppitarkastus ja antoi EU-tyyppitarkastusodistuksen: 6. TEHTY 7. PÄIVÄMÄÄRÄ</p>

<p>Magyar (Hungarian) EK-megfelelőségi nyilatkozata 1. Alulírott *1, mint a gyártó képviselője nyilatkozom, hogy az általunk gyártott gép megfelel az összes, alább felsorolt direktívának: * 2006/42/EK Direktívának berendezésekre * Irányelv 2014/30/EU megfelelőnek az elektromágneses * Irányelv 2014/35/EU a meghatározott feszültséghatáron belüli használatra elektromos berendezésekre * 2014/53/EU irányelve a rádióberendezésekről * Tanács 2011/65/EU - (EU) 2015/863 egyes veszélyes anyagok elektromos és elektronikus berendezésekben való alkalmazásának korlátozásáról 2. A gép leírása a) Termék: Robotfűnyíró b) Funkció : fű levágása c) Modell d) Típus e) Sorozatszám 3. Gyártó és képes összeállítani a műszaki dokumentációt. 4. Referencia az alkalmazott szabványokhoz 5. 2014/53/EU: III. MELLÉKLET (B modul, EU-típusvizsgálat) A(z) (VDE, 0366) bejelentett szervezet elvégezte a(z) EU-típusvizsgálat, és a következő EU-típusvizsgálati tanúsítványt adta ki: 6. Keltetés helye 7. Keltetés ideje</p>	<p>Cestina (Czech) ES – Prohlášení o shodě 1. Zástupce výrobce, *1 svým podpisem potvrzuje, že stroj popsaný níže splňuje požadavky příslušných opatření: * Směrnice 2006/42/ES pro strojní zařízení * Směrnice 2014/30/EU týkající se elektromagnetické kompatibility * Směrnice 2014/35/EU týkající se elektrických zařízení určených pro používání v určitých mezích napětí * Směrnice 2014/53/EU o rádiových zařízeních * Rady 2011/65/EU - (EU) 2015/863 o omezení používání některých nebezpečných látek v elektrických a elektronických zařízeních 2. Popis zařízení a) Výrobek: Robotická sekačka b) Funkce : Sekání trávy c) Model d) Typ e) Výrobní číslo 3. Výrobce a osoba pověřená kompletně technické dokumentace 4. Odkaz na platné standardy 5. 2014/53/EU: PRÍLOHA III (Modul B, EU prezkušeni typu) oznámený subjekt (VDE, 0366) provedl EU prezkušeni typu a vydal certifikát EU prezkušeni typu: 6. Podepsáno v 7. Datum</p>	<p>Latviešu (Latvian) EK atbilstības deklarācija 1. Zemāk minētais *1, kā ražotāja pārstāvis ar šo apstiprina, ka zemāk aprakstītie mašīna, atbilst visām zemāk norādīto direktīvu sadaļām: * Direktīva 2006/42/EK par mašīnām * Direktīva 2014/30/ES par elektromagnētisko saderību * Direktīva 2014/35/ES uz elektroiekārtām, kas paredzētas lietošanai noteiktās sprieguma robežās * Direktīva 2014/53/ES par radioiekārtām * Direktīva 2011/65/ES - (ES) 2015/863 par dažu bīstamu vielu izmantošanas ierobežošanu elektriskās un elektroniskās iekārtās 2. Iekārtas apraksts a) Produkts: Robotizētie zāles pļāvēji b) Funkcija : zāles pļaušana c) Modelis d) Tips e) Sērijas numurs 3. Ražotājs, kas spēj sastādīt tehnisko dokumentāciju 4. Apsauce uz piemērotajiem standartiem 5. 2014/53/ES: III PIELIKUMS (B modulis, ES tipa pārbaude) paziņotā struktūra (VDE, 0366) ir veikusi ES tipa pārbaude un izdevusi ES tipa pārbaudes sertifikātu: 6. Vieta 7. Datums</p>
<p>Slovenčina (Slovak) ES vyhlásenie o zhode 1. Dolu podpisany pán *1 zastupujúci výrobcu týmto vyhlasuje, že uvedený strojový je v zhode s nasledovnými smernicami: * Smernica 2006/42/ES (Strojné zariadenia) * Smernica 2014/30/EU na elektromagnetickú kompatibilitu * Smernica 2014/35/EU týkajúca sa elektrického zariadenia určeného na používanie v rámci určitých limitov napätia * Smernica 2014/53/EU o rádiovom zariadení * Rady 2011/65/EU - (EU) 2015/863 o obmedzení používania určitých nebezpečných látok v elektrických a elektronických zariadeniach 2. Popis stroja a) Produkt: Robotická kosačka b) Funkcia : Kosenie trávy c) Model d) Typ e) Výrobné číslo 3. Výrobca a schopný zostaviť technickú dokumentáciu 4. Referencia na použité normy 5. 2014/53/EU: PRÍLOHA III (Modul B, EÚ skúška typu) notifikovaný orgán (VDE, 0366) vykonal EÚ skúšku typu a vydal certifikát EÚ skúšky typu: 6. Miesto 7. Dátu</p>	<p>Eesti (Estonian) EÜ vastavusdeklaratsioon 1. Allkirjutanu, *1, kinnitab tootja volitatud esindajana, et allpool kirjeldatud masina vastab kõikidele alljärgnevat direktiivide sätetele: * Masinate direktiiv 2006/42/EÜ * Elektromagnetilise ühilduvuse direktiiv 2014/30/EL * Direktiiv 2014/35/EL teatavate pingevahemikes kasutatavate elektriseadmeid * Direktiiv 2014/53/EL raadioseadmete * direktiiv 2011/65/EL - (EL) 2015/863 teatavate ohtlike ainete kasutamise piiramise kohta elektri- ja elektronikaseadmetes 2. Seadmete kirjeldus a) Toode: Robotniiduk b) Funktsioon : muru niitmine c) Mudel d) Tüüp e) Seerianumber 3. Tootja, kes on pädev täitma tehnilist dokumentatsiooni 4. Viide kohaldatav standarditele 5. 2014/53/EL: III LISAS (Moodul B, ELi tüübihindamine) teavitatud asutus (VDE, 0366) teostas ELi tüübihindamine ja andis välja ELi tüübihindamistõendi: 6. Koht 7. Kuupäev</p>	<p>Slovensčina (Slovenian) ES izjava o skladnosti 1. Spodaj podpisani, *1, ki predstavljam proizvajalca, izjavim da spodaj opisana stroj ustreza vsem navedenim direktivam: * Direktiva 2006/42/ES o strojih * Direktiva 2014/30/EU o elektromagnetni združljivosti * Direktiva 2014/35/EU v zvezi z električno opremo, konstruirano za uporabo znotraj določenih napetostnih * Direktiva 2014/53/EU o radijski opremi * Direktiva 2011/65/EU - (EU) 2015/863 o omejevanju uporabe nekaterih nevarnih snovi v električni in elektronski opremi 2. Opis naprave a) Proizvod: Robotska kosilnica b) Funkcija : košenje trave c) Model d) Tip e) Serijska številka 3. Proizvajalec ki lahko predloži tehnično dokumentacijo 4. Sklic na uporabljene standarde 5. 2014/53/EU: PRILOGA III (Modul B, EU-pregled tipa) je prijavljen organ (VDE, 0366) izvedel EU-pregled tipa in izdal certifikat o EU-pregledu tipa: 6. Kraj 7. Datum</p>
<p>Lietuvių kalba (Lithuanian) EB atitikties deklaracija 1. Žemiau pasirašęs, p. *1 atstovaujantis gamintoją, deklaruojau, kad žemiau aprašyta mašina atitinka visas išvardintų direktivų nuostatas: * Mechanizmų direktiva 2006/42/EB * Direktiva 2014/30/ES dėl elektromagnetinio suderinamumo * Direktiva 2014/35/ES susijusių su elektrotechniniais gaminiiais, skirtais naudoti tam tikrose įtampos ribose * Direktiva 2014/53/ES dėl radio ryšio įrenginių * direktiva 2011/65/ES - (ES) 2015/863 dėl tam tikrų pavojingų medžiagų naudojimo elektros ir elektroninėje įrangoje apribojimo 2. Prietaiso aprašymas a) Gaminy: Robotai vejamąjovės b) Funkcija : žolės pjovimas c) Modelis d) Tipas e) Serijos numeris 3. Gamintojas ir galintis sudaryti techninę dokumentaciją 4. Nuoroda į taikytus standartus 5. 2014/53/ES: III PRIEDAS (B modulis, ES tipo tyrimas) notifikuoti įstaiga (VDE, 0366) atliko ES tipo tyrimas ir išdavė ES tipo tyrimo sertifikata: 6. Vieta 7. Data</p>	<p>Български (Bulgarian) ЕО декларация за съответствие 1. Долу подписаният се *1, представяващ производител, с настоящото декларирам, че машините, описани по-долу, отговарят на всички съответни разпоредби на: * Директива 2006/42/ЕО относно машините * Директива 2014/30/ЕС за Електромагнитна съвместимост * Директива 2014/35/ЕС във връзка с електрическото оборудване, предназначено за използване при някои ограничения на напрежението * Директива 2014/53/ЕС относно радиосъоръженията * Директива 2011/65/ЕС - (ЕС) 2015/863 година относно ограничението за употреба на определени опасни вещества в електрическото и електронното оборудване 2. Описание на машините a) Продукт: косачка-робот b) Функция : косене на трева c) Модел d) Тип e) Сериен номер 3. Производител и отговорник за съставяне на техническа документация 4. Препратка към приложените стандарти 5. 2014/53/ЕС: ПРИЛОЖЕНИЕ III (Модул В, ЕС изследване на типа) нотифицираният орган (VDE, 0366) извърши ЕС изследване на типа и издаде сертификата за ЕС изследване на типа: 6. Място на изготвяне 7. Дата на изготвяне</p>	<p>Norsk (Norwegian) EF-Samsvarserklæring 1. Undertegnede, *1 representerer produsenten og herved erklærer at maskinen beskrevet nedenfor innfrir relevant informasjon fra følgende forskrifter. * Maskindirektiv 2006/42/EF * Direktiv 2014/30/EU om Elektromagnetisk kapabilitet * Direktiv 2014/35/EU relatert til elektrisk utstyr laget for bruk innenfor visse spenningsgrenser. * Direktiv 2014/53/EU om radio utstyr * Direktiv 2011/65/EU - (EU) 2015/863 om restriksjoner av bruk av visse farlige materialer i elektrisk og elektronisk utstyr. 2. Beskrivelse av produkt a) Produkt: Robot gressklipper b) Funksjon : Klippe gress c) Modell d) Type e) Serienummer 3. Produsent og i stand til å utarbeide den tekniske dokumentasjonen 4. Henvisning til brukte standarder 5. 2014/53/EU: Vedlegg III (modul B, EU-type undersøkelse) Det tekniske kontrollorgan (VDE, 0366) utførte EU-typeprøving og utstedte EU-typeprøvingssertifikatet: 6. Sted 7. Dato</p>
<p>Türk (Turkish) AT Uygunluk Beyanı 1. Aşağıda imzası bulunan *1, üreticinin adına, bu yazıyla birlikte aşağıdaki makine ile ilgili tüm hükümlülüklerin yerine getirildiğini beyan etmektedir: * Makina Emniyet Yönetmeliği 2006/42/AT * Elektromanyetik uyumlulukla ilgili 2014/30/AB no' lu yönetmelik * 2014/35/AB belirli voltaj aralıklarında kullanılmak üzere dizayn edilmiş ekipmanlar hakkındaki yönetmelik * Radyo Ekipmanlarının 2014/53/AB sayılı direktif * 2011/65/AB - (AB) 2015/863 elektrikli ve elektronik ekipmanlarda bazı tehlikeli maddelerin kullanımının yasaklanması ile ilgili yönetmelik 2. Makinanın tanıtım a) Ürün: Robotik biçim biçim makinası b) İşlevi : Çimlerin kesilmesi c) Model d) Tipi e) Seri numarası 3. Teknik dosyayı hazırlamakla yetkili olan Toplulukta yerleşik İmalatçı 4. Uygulanan standartlara istinaden 5. 2014/53/EU: Ek III (Modül B, AVRUPA(EU)-tip inceleme Onaylanan kuruluş (VDE, 0366), AVRUPA(EU)-tip inceleme uyguladı ve AVRUPA(EU) tip inceleme sertifikasını yayınladı: 6. Beyanın yeri : 7. Beyanın tarihi :</p>	<p>Íslenska (Icelandic) EB-Samræmisfyrirýsing 1. Undirritaður, *1, fyrir hönd framleiðandans, lýsir hér með yfir því að vélin sem lýst er hér að neðan samræmist öllum gildandi ákvæðum tilskipunar: *Leiðbeiningar fyrir vélbúnað 2006/42/EB *TILSKIPUN 2014/30/EU VARÐANDI SAMHAFNI RAFSEGULSVÍÐS *TILSKIPUN 2014/35/EU varðandi rafknúinn tæki sem notast innan tiltekins volta ramma og * Tilskipun 2014/53/EU um útværptækni * Tilskipun 2011/65/EU - (EU) 2015/863 varðandi leiðbeiningar um notkun á hættulegum efnum í raf og rafeinda búnaði 2. Lýsing á vélbúnaði a) Ökutæki: Sjálfstýrt sláttuvél b) Virkni : Gras slegið c) Gerð d) Tegund e) Serial númer 3. Framleiðandi og fær um að taka saman tækniskjöl 4. Tilvísun til viðeigandi staðla 5. ESB reglugerð 2014/53: víðauki 111 (module B, ESB gerðarprófun) Tilkynnt gerð (VDE,0366) hefur staðist ESB gerðarprófu og fengið EB gerðarprófunar vottorð: 6. Gert hjá 7. Dagsetning</p>	<p>Hrvatski(Croatian) EK Izjava o skladnosti 1. Potpisani, *1, u ime proizvođača, ovime izjavljuju da strojevi navedeni u nastavku ispunjavaju sve važeće odredbe: * Propisa za strojeve 2006/42/EK * Propisa 2014/30/EU na elektromagnetsku kompatibilnost * Direktiva 2014/35/EU se odnosi na električnu opremu predviđenu za korištenje unutar određenih naponskih granica. * Direktiva 2014/53/EU o radijskoj opremi * Direktiva 2011/65/EU - (EU) 2015/863 o ograničenju određenih opasnih supstanci u električnoj i elektronskoj opremi. 2. Opis strojeva a) Proizvod: Robot kosilica za travu b) Funkcionalnost : rezanje trave c) Model d) Tip e) Serijski broj 3. Proizvođač i osoba za sastavljanje tehničke dokumentacije 4. Referencija na primijenjene standarde 5. 2014/53/EU: PRILOG III. (Modul B, EU ispitivanje tipa) prijavljeno tijelo (VDE, 0366) provelo je EU ispitivanje tipa i izdalo potvrdu o EU ispitivanju tipa: 6. U 7. Datum</p>

11 DODATEK

LCD MENU INDEX

Menu name	Step	Page
A Advanced setting	Garden setup → Mowing setup	P.58
Alarm	System settings → Security	P.77
Auto mode	Garden setup → Mowing setup → Mowing pattern → Auto mode	P.57
B BG color	System settings → Display/Sound	P.76
C Capacity for homing	Garden setup → Homing setup	P.67
Check signal	Diagnostics	P.69
Contrast	System settings → Display/Sound	P.75
Create a PIN	System settings → Security	P.77
D Date and time	System settings	P.76
Docking direction	Garden setup → Garden layout	P.64
E Edge cutting	Garden setup → Mowing setup → Advanced setting	P.59
F Factory reset	System settings → Reset	P.79
Fault history	History	P.74
Free zone	Garden setup → Mowing setup → GNSS	P.62
G Garden layout	Garden setup	P.64
Garden size	Garden setup → Mowing setup	P.65
GNSS	Garden setup → Mowing setup	P.62
H Help	Press and hold number button “0”	P.79
Homing setup	Garden setup	P.66
K Keypad	System settings → Display/Sound	P.76
L Language	System settings	P.75
M Manual mode	Garden setup → Mowing setup → Mowing pattern	P.92
Mowing pattern	Garden setup → Mowing setup	P.57
Mowing setup	Garden setup	P.53
O Operating time	History → Operating history	P.72
Operation history	History	P.72
P Passage width	Garden setup → Homing setup	P.66
Q Quiet timer	Work timer	P.52
R Reset	System settings	P.79
S Satellite assisted homing	Garden setup → Homing setup	P.68
Seasonal timer	Work timer	P.50
Security	System settings	P.77
Setup wizard	Setup wizard	P.32
Short cut wire	Garden setup → Garden layout	P.65
Signal type	Garden setup → Garden layout	P.65
Spiral cutting	Garden setup → Mowing setup → Advanced setting	P.61
Start points	Garden setup → Mowing setup	P.56
Start points	Work timer	P.48
T TCU	System settings → Security	P.78
Test return home	Garden setup → Homing setup	P.68
Test start points	Diagnostics → Test start points	P.70
W Wire length	Garden setup → Garden layout	P.65
Wire overlap	Garden setup → Mowing setup → Advanced setting	P.58
Work history	History → Operating history	P.73
Work timer	Work timer	P.47

SCHEMAT OGRODU

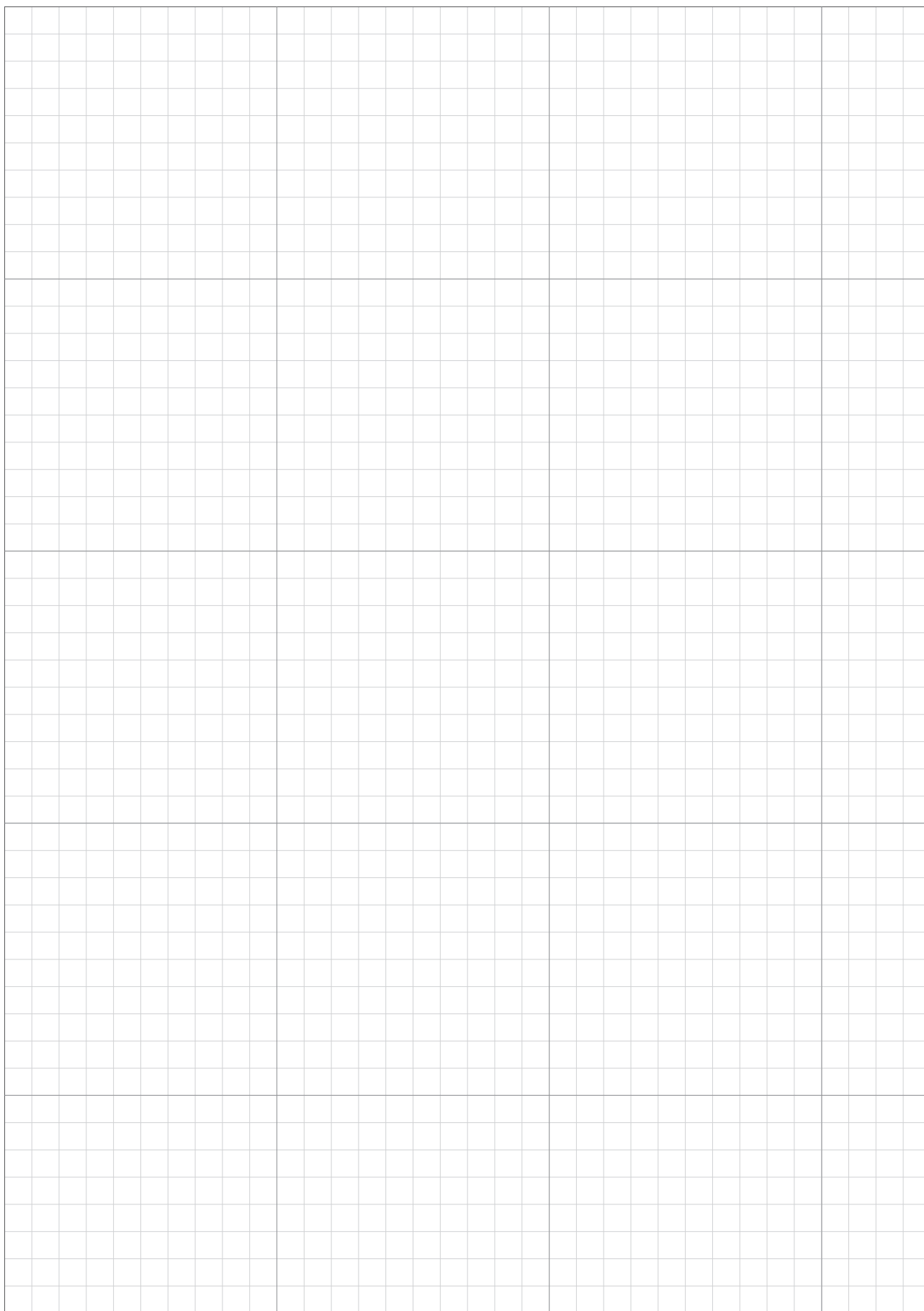

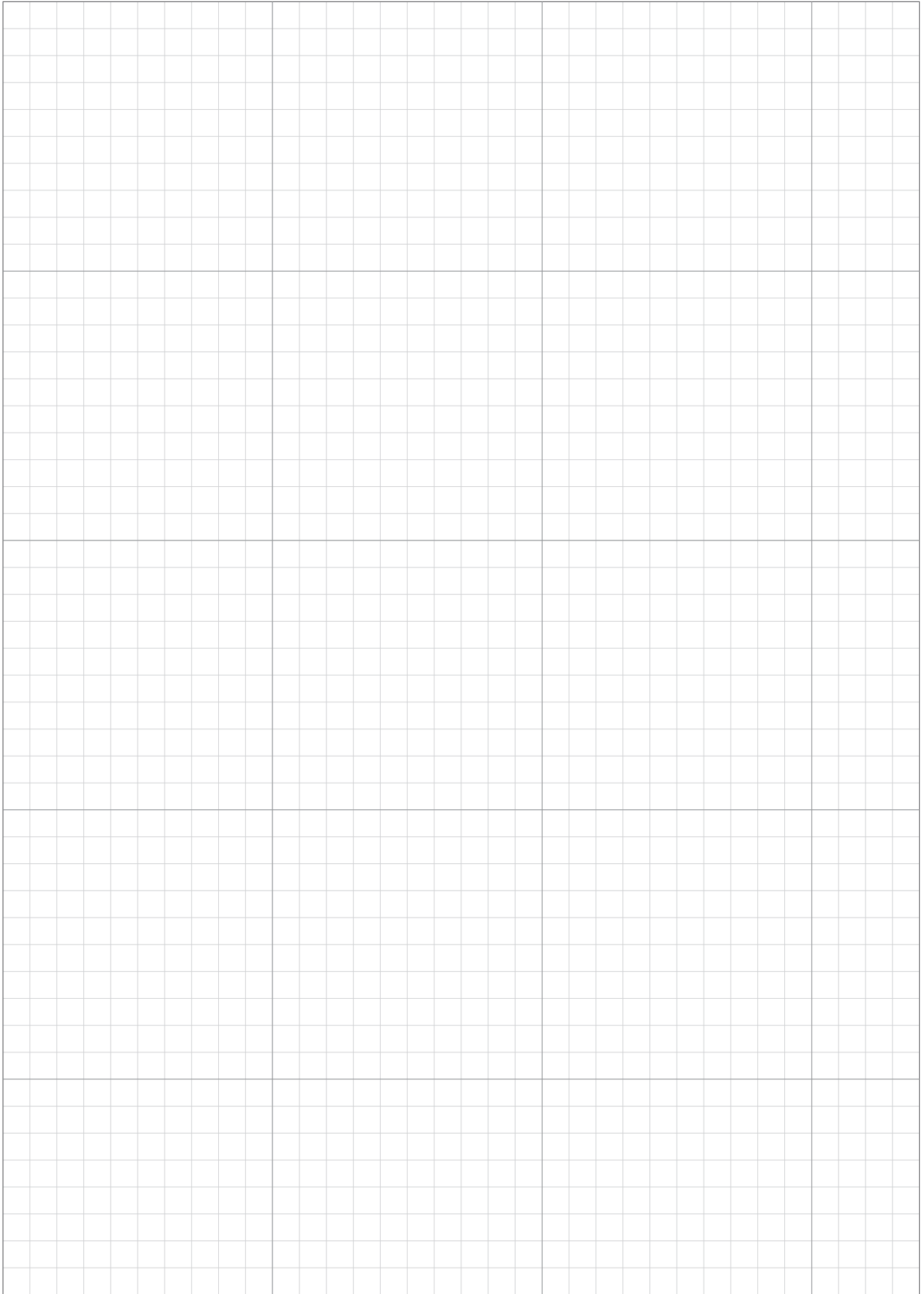

ARKUSZ KONTROLNY DILERA

Poniższe informacje są dostarczane przez sprzedawcę po zakończeniu konfiguracji.
Za pomocą aplikacji Mii-monitor można zapisać ustawienia i przywrócić je w przypadku wprowadzenia niepożądanych modyfikacji. Można również przywrócić ustawienia zalecane przez sprzedawcę z Mii-monitora do kosiarki.

Podstawowe informacje o ustawieniach (☞ strony 31, 75, 77)

PIN (Personal Identification Number):

--	--	--	--

Język : English / Deutsch / Français / Italiano / Nederlands / Svenska / Norsk / Español / Polski / Dansk /
Suomalainen / Čeština

Informacje o ustawieniach kreatora konfiguracji (☞ strona 32)

Poniższe elementy dotyczą podstawowych ustawień kreatora konfiguracji.

Układ ogrodu (☞ strona 32)

Stacja dokująca: 1 / 2 / 3 / 4

Długość przewodu: _____ m

Rozmiar ogrodu: _____ m²

Typ sygnału: A / B / C / D

Przewód skrótu 0 / 1

Punkt startu (☞ strona 35)

Punkty startu	Kierunek	Od stacji do punktu startu	Procentowy udział obszaru
Punkt 1	S1/ CW / ACW	m	%
Punkt 2	S1/ CW / ACW	m	%
Punkt 3	S1/ CW / ACW	m	%
Punkt 4	S1/ CW / ACW	m	%
Punkt 5	S1/ CW / ACW	m	%

Zegar pracy (☞ strona 38)

Dzień tygodnia	Zegar 1	Zegar 2	Punkt startu
Poniedziałek	-- : -- - -- : --	-- : -- - -- : --	1 / 2 / 3 / 4 / 5
Wtorek	-- : -- - -- : --	-- : -- - -- : --	1 / 2 / 3 / 4 / 5
Środa	-- : -- - -- : --	-- : -- - -- : --	1 / 2 / 3 / 4 / 5
Czwartek	-- : -- - -- : --	-- : -- - -- : --	1 / 2 / 3 / 4 / 5
Piątek	-- : -- - -- : --	-- : -- - -- : --	1 / 2 / 3 / 4 / 5
Sobota	-- : -- - -- : --	-- : -- - -- : --	1 / 2 / 3 / 4 / 5
Niedziela	-- : -- - -- : --	-- : -- - -- : --	1 / 2 / 3 / 4 / 5

Zegar sezonowy: Ręczny / Dezaktywacja (☞ strona 40, 50)

Region: Północ / Północno- Centralny / Południowo-Centralny / Południe

Udział procentowy: JAN : _____ % FEB : _____ % MAR : _____ % APR : _____ %
MAY : _____ % JUN : _____ % JUL : _____ % AUG : _____ %
SEP : _____ % OCT : _____ % NOV : _____ % DEC : _____ %

SKRÓCONY PRZEWODNIK

Podstawy

W przypadku HRM1000 należy zapoznać się z instrukcją obsługi Mii-monitor.

Włączanie/wyłączenie zasilania (☞ strona 14, 88)

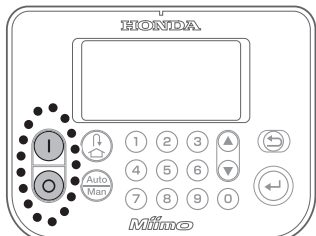

Odesłanie do stacji (☞ strona 14)

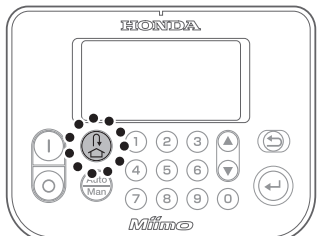

Mii-monitor

Więcej informacji można znaleźć w instrukcji obsługi monitora Mii.



Zatrzymanie kosiarki (☞ strona 12)

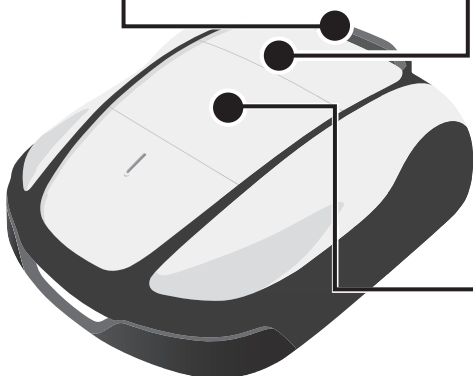

Regulacja wysokości koszenia (☞ strona 95)

Zmniejszenie

Zwiększenie

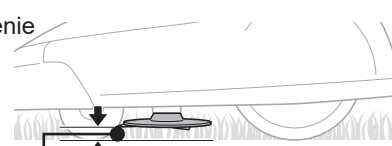
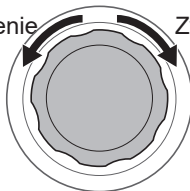

Wysokość ostrza

Codziennie użytkowanie

1. Ustawienia menu

2. Sprawdź ogród

ABC

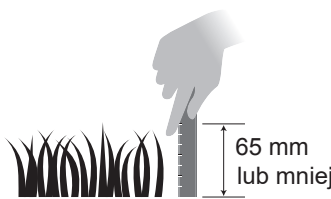

Skonfiguruj tryb pracy, zegar i inne ustawienia.

Sprawdź i przygotuj obszar przed rozpoczęciem koszenia przez kosiarkę.

- Ustawienia pracy w ogrodzie
 - Ustawienia punktu startu koszenia (☞ strona 48)
 - Ustawienia wzoru koszenia (☞ strona 57)
- Ustawienia zegara (☞ strona 47)
- Przydatne ustawienia (☞ strona 50, 52, 57)
- Kontrola działania (☞ strona 69)
- Kreator konfiguracji (☞ strona 30)
- Mii-monitor (☞ strona 80)

- Sprawdzanie ogrodu (☞ strona 85)
- Usuwanie ciał obcych z obszaru (☞ strona 85)

Wskazówki techniczne

Tryb koszenia

Można wybrać jeden z 2 trybów działania (dostępnych w „Ustawieniach menu”).

● Tryb Auto (↔ strona 91)

Kosiarka automatycznie kosi trawę zgodnie z wprowadzonymi ustawieniami czasu i ogrodu.

● Tryb ręczny (↔ strona 92)

Rozpocznij koszenie w dowolnym momencie bez konieczności ustawiania zegara.

Czyszczenie kosiarki (↔ strona 105)

Oczyść kosiarkę z brudu i trawy za pomocą szczotki i szmatki.

Usuń brud i trawę z następujących obszarów:

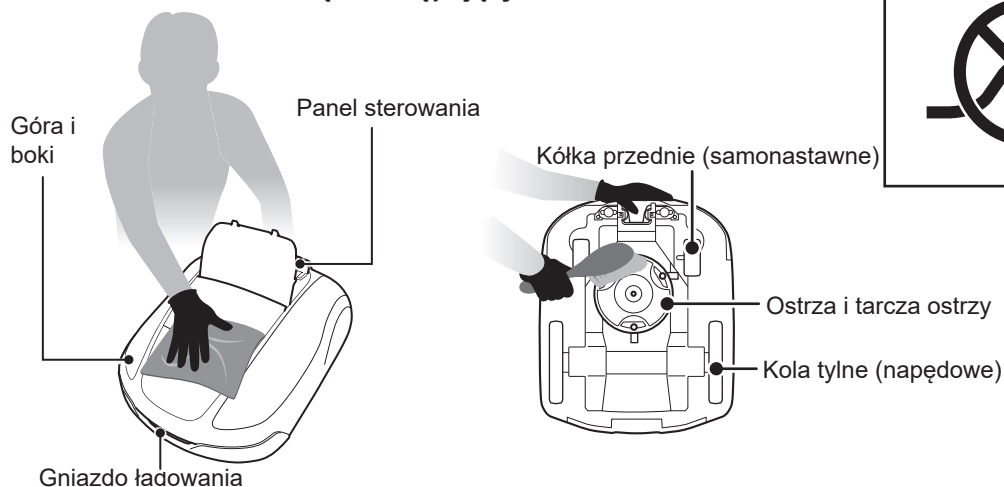

WAŻNE:

- Nie czyść kosiarki rozpuszczalnikiem, myjką wysokociśnieniową, węzłem ogrodowym itp.



3 Wstrzymany

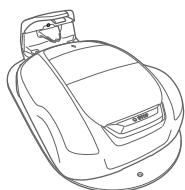

Włącz stan wstrzymania na czas pracy, aby móc rozpocząć pracę w wybranym czasie.

- Regulacja wysokości ostrzy (↔ strona 95)
- Sprawdzanie stanu „wstrzymania” (↔ strona 88)
- Sprawdzanie połączeń stacji dokującej (↔ strona 85)

4 Kontrola tygodniowa



Regularnie sprawdzaj kosiarkę pod kątem bezpieczeństwa.

- Sprawdzanie stanu gotowości (↔ strona 87)
- Sprawdzanie połączeń stacji dokującej (↔ strona 107)
- Stan ostrza (↔ strona 114)
- Sprawdzanie części (↔ strona 103, 106)

5 Magazynowanie

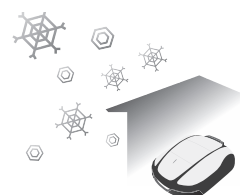

Odpowiednio przechowywać do następnego użycia.

- Czyszczenie i wymiana ostrzy (↔ strona 114)
- Czyszczenie kosiarki (↔ strona 105)
- Czyszczenie stacji dokującej (↔ strona 106)
- Odłączanie przewodu zasilającego (↔ strona 85)

HONDA



32 P7703
00 32- P7-7030

Honda Motor Co., td. 2024

1000/1500/1500 Live/
2500/2500 Live

xxxx.xxxx.xx
Wydrukowano w Polsce